



Vinica, Vrtna ulica 4, 42207 Vinica,
Hrvatska
telefon/fax: 042 722 707
mobilni : 098 268 578
e-mail: imajccen65@gmail.com

str. br. : 1

MB: 1151061
OIB:98610341022
IBAN: HR2323600001101730709

PROJEKTANTSKI URED:

naziv i sjedište :

"MAJCCEN" d.o.o., Vinica, Vrtna ulica 4 (42207 Vinica)







OIB :

98610341022

INVESTITOR :	
naziv i sjedište / ime i adresa :	GRAD VARAŽDIN, Trg Kralja Tomislava 1, 42000 Varaždin
OIB :	13269011531
GRAĐEVINA :	
vrsta građevine :	ZGRADA
namjena građevine :	MJEŠOVITA (JAVNA / DRUŠTVENA I STAMBENA)
naziv građevine :	ZGRADA JAVNE / DRUŠTVENE I STAMBENE NAMJENE; PROSTORI UDRUGA GRAĐANA I STANOVI
vrsta radova / zahvat :	radovi održavanja građevine; prema / u skladu sa : Pravilnik o jednostavnim i drugim građevinama i radovima (NN br. 112/17, 34/18, 36/19, 98/19, 31/20 i 74/22 i 155/23, članak 3.), Pravilnik o održavanju građevina (NN br. 122/14; članak 9. i 11.)
vrsta radova / radovi :	Sanacija vanjske stolarije prizemlja zgrade
LOKACIJA GRAĐEVINE :	
adresa :	Varaždin, Trg slobode 10,
katastarska čestica i katastarska općina :	k.č. br. 1789, k.o. Varaždin
PROJEKT :	
zajednička oznaka svih mapa projekta (ZOP) :	m05IZP24
oznaka mape / teh. dn. :	05-AIZ-2024
redni broj mape :	Mapa 1(AIZ)/1
razina razrade / namjena projekta :	IZVEDBENI PROJEKT
strukovna odrednica projekta :	IZVEDBENI ARHITEKTONSKI PROJEKT / TROŠKOVNIK
mjesto i datum izrade projekta :	Vinica, ožujak 2024.

prostor za kvalificirani elektronički potpis projektanta / glavnog projektanta / odgovorne osobe u projektantskom uredu /

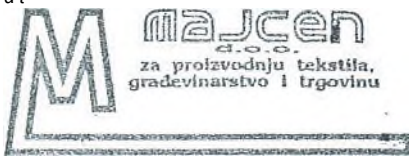

<p>projektant: Ivica Majcen, dipl.ing.arh.; br. ovl. HKA : A 262 pečat</p> 	<p>OIB: 79400317180 potpis</p> 
<p>glavni projektant: Ivica Majcen, dipl.ing.arh.; br. ovl. HKA : A 262 pečat</p> 	<p>OIB: 79400317180 potpis</p> 
<p>odgovorna osoba u projektantskom uredu: Ivica Majcen pečat</p> 	<p>OIB: 79400317180 potpis</p> 

PROJEKTANTSKI URED :	"MAJCEN" d.o.o., Vinica, Vrtna ulica 4 ; OIB: 98610341022
INVESTITOR :	
naziv i sjedište / ime i adresa :	GRAD VARAŽDIN, Trg Kralja Tomislava 1, 42000 Varaždin
OIB :	13269011531
GRAĐEVINA :	
vrsta građevine :	ZGRADA
namjena građevine :	MJEŠOVITA (JAVNA / DRUŠTVENA I STAMBENA)
naziv građevine :	ZGRADA JAVNE / DRUŠTVENE I STAMBENE NAMJENE; PROSTORI UDRUGA GRAĐANA I STANOVI
vrsta radova / zahvat :	radovi održavanja građevine; prema / u skladu sa : Pravilnik o jednostavnim i drugim građevinama i radovima (NN br. 112/17, 34/18, 36/19, 98/19, 31/20 i 74/22 i 155/23, članak 3.), Pravilnik o održavanju građevina (NN br. 122/14; članak 9. i 11.)
vrsta radova / radovi :	Sanacija vanjske stolarije prizemlja zgrade
LOKACIJA GRAĐEVINE :	Varaždin, Trg slobode 10, na k.č. br. 1789, k.o. Varaždin
mjesto i datum izrade :	Vinica, ožujak 2024.
	str. br. : 2

IZVEDBENI
ARHITEKTONSKI PROJEKT
oznaka mape / teh. dn. : 05-AIZ-2024
redni broj mape : Mapa_1(A)/1

1.
OPĆI DIO PROJEKTA

PROJEKTANTSKI URED :	"MAJcen" d.o.o., Vinica, Vrtna ulica 4 ; OIB: 98610341022
INVESTITOR :	
naziv i sjedište / ime i adresa :	GRAD VARAŽDIN, Trg Kralja Tomislava 1, 42000 Varaždin
OIB :	13269011531
GRAĐEVINA :	
vrsta građevine :	ZGRADA
namjena građevine :	MJEŠOVITA (JAVNA / DRUŠTVENA I STAMBENA)
naziv građevine :	ZGRADA JAVNE / DRUŠTVENE I STAMBENE NAMJENE; PROSTORI UDRUGA GRAĐANA I STANOVI
vrsta radova / zahvat :	radovi održavanja građevine; prema / u skladu sa : Pravilnik o jednostavnim i drugim građevinama i radovima (NN br. 112/17, 34/18, 36/19, 98/19, 31/20 i 74/22 i 155/23, članak 3.), Pravilnik o održavanju građevina (NN br. 122/14; članak 9. i 11.)
vrsta radova / radovi :	Sanacija vanjske stolarije prizemlja zgrade
LOKACIJA GRAĐEVINE :	Varaždin, Trg slobode 10, na k.č. br. 1789, k.o. Varaždin
mjesto i datum izrade :	Vinica, ožujak 2024.
	str. br. : 3

1. 1. POPIS SVIH MAPA PROJEKTA I PROJEKTANATA KOJI SU IH IZRADILI

vrsta projekta po namjeni i razini razrade :	IZVEDBENI PROJEKT
zajednička oznaka svih mapa :	m05IZP24

za:

vrsta građevine :	ZGRADA
namjena građevine :	MJEŠOVITA (JAVNA / DRUŠTVENA I STAMBENA)
naziv građevine:	ZGRADA JAVNE / DRUŠTVENE I STAMBENE NAMJENE; PROSTORI UDRUGA GRAĐANA I STANOVI
vrsta radova / zahvat :	radovi održavanja građevine; prema / u skladu sa : Pravilnik o jednostavnim i drugim građevinama i radovima (NN br. 112/17, 34/18, 36/19, 98/19, 31/20 i 74/22 i 155/23, članak 3.), Pravilnik o održavanju građevina (NN br. 122/14; članak 9. i 11.)
vrsta radova / radovi :	Sanacija vanjske stolarije prizemlja zgrade
investitor:	GRAD VARAŽDIN, Trg Kralja Tomislava 1, 42000 Varaždin
OIB investitora:	13269011531
lokacija građevine:	Varaždin, Trg slobode 10, k.č. br. 1789, k.o. Varaždin

sadrži slijedeće pojedinačne mape projekata, odn. pojedine projekte posebnih struka:

1.	IZVEDBENI ARHITEKTONSKI PROJEKT / TROŠKOVNIK
redni broj mape :	Mapa 1(AIZ)/5
oznaka mape / teh. dn. / broj :	05-AIZ-2024
datum izrade :	ožujak 2024.
projektant :	Ivica Majcen, dipl.ing.arh. ; ovlaštteni arhitekt A 262
projektnti ured / tvrtka :	"MAJcen" d.o.o., Vinica, Vrtna 4, 42207 Vinica ; OIB: 98610341022

glavni projektant:
Ivica Majcen, dipl.ing.arh.



PROJEKTANTSKI URED :	"MAJcen" d.o.o., Vinica, Vrtna ulica 4 ; OIB: 98610341022
INVESTITOR :	
naziv i sjedište / ime i adresa :	GRAD VARAŽDIN, Trg Kralja Tomislava 1, 42000 Varaždin
OIB :	13269011531
GRAĐEVINA :	
vrsta građevine :	ZGRADA
namjena građevine :	MJEŠOVITA (JAVNA / DRUŠTVENA I STAMBENA)
naziv građevine :	ZGRADA JAVNE / DRUŠTVENE I STAMBENE NAMJENE; PROSTORI UDRUGA GRAĐANA I STANOVNI
vrsta radova / zahvat :	radovi održavanja građevine; prema / u skladu sa : Pravilnik o jednostavnim i drugim građevinama i radovima (NN br. 112/17, 34/18, 36/19, 98/19, 31/20 i 74/22 i 155/23, članak 3.), Pravilnik o održavanju građevina (NN br. 122/14; članak 9. i 11.)
vrsta radova / radovi :	Sanacija vanjske stolarije prizemlja zgrade
LOKACIJA GRAĐEVINE :	Varaždin, Trg slobode 10, na k.č. br. 1789, k.o. Varaždin
mjesto i datum izrade :	Vinica, ožujak 2024.
	str. br. : 4

1. 2. SADRŽAJ, Mapa_1(AIZ)/1:

(NAPOMENA: u PDF datoteci, klikom miša na broj stranice otvara se veza na tu stranicu)

oznaka/br.	naziv / sadržaj	br. lista u graf. pril.	str. br.
	naslovnica		1
1.	OPĆI DIO PROJEKTA		2
1. 1.	POPIS SVIH PROJEKTANATA I SURADNIKA KOJI SU SUDJELOVALI U IZRADI PROJEKTA		3
1. 2.	SADRŽAJ, Mapa_1(AIZ)/1:		4
1. 3.	IMENOVANJE OVLAŠTENOG ARHITEKTA ZA PROJEKTANTA / IZRAĐIVAČA IZVEDBENOG ARHITEKTONSKOG PROJEKTA / TROŠKOVNIKA		5
1. 4.	DOKAZ O ISPUNJAVANJU PROPISANIH UVJETA ZA OVLAŠTENOG ARHITEKTA I TVRTKU		7
1. 5.	DOKAZ PRAVNOG INTERESA I DOKUMENTACIJA GRAĐEVNE/KATASTARSKE ČESTICE : - IZVOD IZ KATASTARSKOG PLANA (preslika); 1 list - IZVOD IZ ZEMLJIŠNE KNJIGE za k.č. 1789, k.o. Varaždin (preslika); 3 list		16
1. 6.	PRETHODNI POSEBNI UVJETI KONZERVATORSKOG ODJELA U VARAŽDINU		21
1. 7.	POPIS ZAKONA, PROPISA I NORMI PRIMJENJENIH KOD PROJEKTIRANJA		24
1.7. 1.	POPIS PRIMJENJENIH ZAKONA		24
1.7. 2.	POPIS PRIMJENJENIH PROPISA - HRVATSKI PRAVILNICI I PRIZNATA TEHNIČKA PRAVILA		24
2.	TEHNIČKI DIO PROJEKTA		27
2. 1.	Tekstualni dio tehničkog dijela projekta		28
2.1. 1.	TEHNIČKI OPIS		29
2.1.1. 1.	OPĆI PODACI		29
2.1.1. 2.	ANALIZA OPĆEG I TEHNIČKOG STANJA VANJSKE STOLARIJE		29
2.1.1. 3.	ANALIZA POTREBNIH ZAHVATA ZA SANACIJU VANJSKE STOLARIJE		30
2.1. 2.	KATALOŠKA ANALIZA POZICIJA VANJSKE STOLARIJE		32
2.1. 3.	TROŠKOVNIK		73
2.1. 4.	PLAN POZICIJA I SCHEME STOLARIJE		97
	Stranica za e-ovjeru nadležnog tijela		116

oznaka / broj posljednje stranice: 116

Ovaj projekt , Mapa_1(AIZ) / 1, sadrži 116 stranica

PROJEKTANTSKI URED :	"MAJCEN" d.o.o., Vinica, Vrtna ulica 4 ; OIB: 98610341022
INVESTITOR :	
naziv i sjedište / ime i adresa :	GRAD VARAŽDIN, Trg Kralja Tomislava 1, 42000 Varaždin
OIB :	13269011531
GRAĐEVINA :	
vrsta građevine :	ZGRADA
namjena građevine :	MJEŠOVITA (JAVNA / DRUŠTVENA I STAMBENA)
naziv građevine :	ZGRADA JAVNE / DRUŠTVENE I STAMBENE NAMJENE; PROSTORI UDRUGA GRAĐANA I STANOVI
vrsta radova / zahvat :	radovi održavanja građevine; prema / u skladu sa : Pravilnik o jednostavnim i drugim građevinama i radovima (NN br. 112/17, 34/18, 36/19, 98/19, 31/20 i 74/22 i 155/23, članak 3.), Pravilnik o održavanju građevina (NN br. 122/14; članak 9. i 11.)
vrsta radova / radovi :	Sanacija vanjske stolarije prizemlja zgrade
LOKACIJA GRAĐEVINE :	Varaždin, Trg slobode 10, na k.č. br. 1789, k.o. Varaždin
mjesto i datum izrade :	Vinica, ožujak 2024.
	str. br. : 5

1. 3.
IMENOVANJE
OVLAŠTENOG ARHITEKTA
ZA
PROJEKTANTA / IZRAĐIVAČA
IZVEDBENOG ARHITEKTONSKOG PROJEKTA / TROŠKOVNIKA

PROJEKTANTSKI URED :	"MAJCEN" d.o.o., Vinica, Vrtna ulica 4 ; OIB: 98610341022
INVESTITOR :	
naziv i sjedište / ime i adresa :	GRAD VARAŽDIN, Trg Kralja Tomislava 1, 42000 Varaždin
OIB :	13269011531
GRAĐEVINA :	
vrsta građevine :	ZGRADA
namjena građevine :	MJEŠOVITA (JAVNA / DRUŠTVENA I STAMBENA)
naziv građevine :	ZGRADA JAVNE / DRUŠTVENE I STAMBENE NAMJENE; PROSTORI UDRUGA GRAĐANA I STANOVNI
vrsta radova / zahvat :	radovi održavanja građevine; prema / u skladu sa : Pravilnik o jednostavnim i drugim građevinama i radovima (NN br. 112/17, 34/18, 36/19, 98/19, 31/20 i 74/22 i 155/23, članak 3.), Pravilnik o održavanju građevina (NN br. 122/14; članak 9. i 11.)
vrsta radova / radovi :	Sanacija vanjske stolarije prizemlja zgrade
LOKACIJA GRAĐEVINE :	Varaždin, Trg slobode 10, na k.č. br. 1789, k.o. Varaždin
mjesto i datum izrade :	Vinica, ožujak 2024.
	str. br. : 6

Temeljem "Zakona o gradnji", (NN RH br. 153/13, 20/17, 39/19 i 125/19), donosi se:

RJEŠENJE O IMENOVANJU PROJEKTANTA br.: 05-AIZ-24-izp-01

kojim se u ime društva "MAJCEN" d.o.o., Vinica, OIB:98610341022, Vrtna ulica 4, 42207 Vinica, za projektanta / izrađivača na izradi izvedbenog arhitektonskog projekta / troškovnika za:

vrsta građevine :	ZGRADA
namjena građevine :	MJEŠOVITA (JAVNA / DRUŠTVENA I STAMBENA)
naziv građevine :	ZGRADA JAVNE / DRUŠTVENE I STAMBENE NAMJENE; PROSTORI UDRUGA GRAĐANA I STANOVNI
vrsta radova / zahvat :	radovi održavanja građevine; prema / u skladu sa : Pravilnik o jednostavnim i drugim građevinama i radovima (NN br. 112/17, 34/18, 36/19, 98/19, 31/20 i 74/22 i 155/23, članak 3.), Pravilnik o održavanju građevina (NN br. 122/14; članak 9. i 11.)
vrsta radova / radovi :	Sanacija vanjske stolarije prizemlja zgrade
investitor :	GRAD VARAŽDIN, Trg Kralja Tomislava 1, 42000 Varaždin
OIB investitora :	13269011531
lokacija građevine :	Varaždin, Trg slobode 10, k.č. br. 1789, k.o. Varaždin

imenuje:

Ivica Majcen, dipl. ing. arh.

Imenovana osoba ovlaštena je arhitekt, član je Hrvatske komore arhitekata i inženjera u graditeljstvu, broj upisa: A 262 (prema rješenju izdanom od Hrvatske komore arhitekata i inženjera u graditeljstvu, Klasa: UP/I-350-07/91-01/300, Urbroj: 314-01-99-1, od 19. srpnja 1999.), uposlenik je društva "Majcen" d.o.o. Vinica, koje je registrirano za poslove projektiranja. Temeljem navedenog, imenovana osoba ispunjava sve uvjete propisane Zakonom o gradnji (NN RH br. 153/13, 20/17, 39/19 i 125/19), Zakonom o prostornom uređenju (NN RH br. 153/13, 65/17, 39/19 i 98/19), Zakon o komori arhitekata i komorama inženjera u graditeljstvu i prostornom uređenju (NN RH br. 78/15, 114/18 i 110/19) te Zakonom o poslovima i djelatnostima prostornog uređenja i gradnje (NN RH. br. 78/15, 118/18 i 110/19).

Nadalje, imenovana osoba je stručno osposobljena za obavljanje poslova zaštite i očuvanja kulturnih dobara u skladu, temeljem Rješenja Klasa: UP/I-612-08/22-03/0137, Urbroj:532-05-01-01-01/6-22-3, Zagreb, 21. listopada 2022., izdanim od Uprave za zaštitu kulturne baštine Ministarstva kulture i media, a u skladu sa Pravilnikom o uvjetima za dobivanje dopuštenja za obavljanje poslova zaštite i očuvanja kulturnih dobara (NN RH br. 98/18), te u skladu sa Zakonom o zaštiti i očuvanju kulturnih dobara (NN RH br. 69/99, 151/03, 157/03, 87/09, 88/10, 61/11, 25/12, 136/12, 157/13, 152/14, 44/17, 90/18, 32/20, 62/20, 117/21 i 114/22)

Ovo rješenje služi kao prilog tehničkoj dokumentaciji za građevinu/zahvat/radove iz naslova i ne koristi se u druge svrhe.

U Vinici, ožujak 2024.	projektant arhitektonskog projekta Ivica Majcen, dipl.ing.arh. (A262) 
------------------------	---

PROJEKTANTSKI URED :	"MAJCEN" d.o.o., Vinica, Vrtna ulica 4 ; OIB: 98610341022
INVESTITOR :	
naziv i sjedište / ime i adresa :	GRAD VARAŽDIN, Trg Kralja Tomislava 1, 42000 Varaždin
OIB :	13269011531
GRAĐEVINA :	
vrsta građevine :	ZGRADA
namjena građevine :	MJEŠOVITA (JAVNA / DRUŠTVENA I STAMBENA)
naziv građevine :	ZGRADA JAVNE / DRUŠTVENE I STAMBENE NAMJENE; PROSTORI UDRUGA GRAĐANA I STANOVI
vrsta radova / zahvat :	radovi održavanja građevine; prema / u skladu sa : Pravilnik o jednostavnim i drugim građevinama i radovima (NN br. 112/17, 34/18, 36/19, 98/19, 31/20 i 74/22 i 155/23, članak 3.), Pravilnik o održavanju građevina (NN br. 122/14; članak 9. i 11.)
vrsta radova / radovi :	Sanacija vanjske stolarije prizemlja zgrade
LOKACIJA GRAĐEVINE :	Varaždin, Trg slobode 10, na k.č. br. 1789, k.o. Varaždin
mjesto i datum izrade :	Vinica, ožujak 2024.
	str. br. : 7

1. 4.
DOKAZ O ISPUNJAVANJU PROPISANIH
UVJETA ZA OVLAŠTENOG ARHITEKTA I TVRTKU



REPUBLIKA HRVATSKA
MINISTARSTVO KULTURE I MEDIJA

UPRAVA ZA ZAŠTITU KULTURNE BAŠTINE

Klasa: UP/I-612-08/22-03/0137

Urbroj: 532-05-01-01-01/6-22-3

Zagreb, 21. listopada 2022.

Ministarstvo kulture i medija, OIB: 37836302645, rješavajući o zahtjevu Ivica Majcena, dipl. ing. arh. iz Vinice, OIB: 79400317180, na temelju članka 100. stavka 1. Zakona o zaštiti i očuvanju kulturnih dobara (Narodne novine broj 69/99, 151/03, 157/03, 100/04, 87/09, 88/10, 61/11, 25/12, 136/12, 157/13, 152/14, 44/17, 90/18, 32/20, 62/20, 117/21, 114/2022) i temeljem članka 11. stavka 1. Pravilnika o uvjetima za dobivanje dopuštenja za obavljanje poslova na zaštiti i očuvanju kulturnih dobara (Narodne novine broj 98/18), u postupku izdavanja dopuštenja za obavljanje poslova na zaštiti i očuvanju kulturnih dobara, na prijedlog Stručnog povjerenstva za utvrđivanje uvjeta za obavljanje poslova na zaštiti i očuvanju kulturnih dobara, donosi

RJEŠENJE

1. Utvrđuje se da je **Ivica Majcen, dipl. ing. arh. iz Vinice**, stručno osposobljen za obavljanje poslova zaštite i očuvanja kulturnih dobara iz **članka 2. stavka 1. točaka 6. i 7.** Pravilnika o uvjetima za dobivanje dopuštenja za obavljanje poslova na zaštiti i očuvanju kulturnih dobara i to za **izradu arhitektonskog snimka postojećeg stanja nepokretnog kulturnog dobra i idejnog, glavnog i izvedbenog projekta za radove na nepokretnom kulturnom dobru** te mu se izdaje dopuštenje za obavljanje navedenih poslova.
2. Osoba iz točke 1. ovoga Rješenja dužna je o svakoj promjeni glede ispunjenja propisanih uvjeta za obavljanje poslova iz točke 1. ovoga Rješenja, pisano obavijestiti Ministarstvo kulture i medija u roku od 8 dana od nastale promjene.
3. Rješenjem Klasa: UP/I-612-08/12-03/0146, Urbroj: 532-04-01-02/4-12-4 od 12. srpnja 2012., Ivica Majcen, dipl. ing. arh. iz Vinice upisan je u Upisnik specijaliziranih pravnih i fizičkih osoba koje imaju dopuštenje za obavljanje poslova na zaštiti i očuvanju kulturnih dobara pod rednim brojem **1920**.

O b r a z l o ž e n j e

Ivica Majcen, dipl. ing. arh. iz Vinice podnio je zahtjev za izdavanje novog dopuštenja za obavljanje poslova zaštite i očuvanja kulturnih dobara, sukladno Pravilniku o uvjetima za dobivanje dopuštenja za obavljanje poslova na zaštiti i očuvanju kulturnih dobara.

Zahtjevu je priložen popis arhitektonskih snimaka postojećeg stanja i projekata za nepokretna kulturna dobra, podatak o upisu u Imenik ovlaštenih arhitekata pod rednim brojem A 262 te Izjava o poduzimanju potrebnih mjera sukladno članku 7. Pravilnika.

Stručno povjerenstvo je na temelju priložene dokumentacije i uvidom u Rješenje Klasa: UP/I-612-08/17-03/0277, Urbroj: 532-04-01-01-01/6-17-4 od 28. rujna 2017., utvrdilo da sukladno članku 11. stavku 1. Pravilnika postoje propisani uvjeti za obavljanje poslova iz članka 2. stavka 1. točaka 6. i 7. Pravilnika: izrada arhitektonskog snimka postojećeg stanja nepokretnog kulturnog dobra te idejnog, glavnog i izvedbenog projekta za radove na nepokretnom kulturnom dobru.

Fizička osoba kojoj je Ministarstvo kulture i medija izdalo dopuštenje, sukladno točki 1. ovoga Rješenja, dužna je poslove zaštite i očuvanja kulturnog dobra obavljati sukladno Zakonu o zaštiti i očuvanju kulturnih dobara i propisima donesenim na temelju toga Zakona, sukladno članku 13. stavku 1. citiranog Pravilnika.

Fizička osoba kojoj je Ministarstvo kulture i medija izdalo dopuštenje, sukladno točki 1. ovoga Rješenja, dužna je o svakoj promjeni glede ispunjavanja uvjeta propisanih citiranim Pravilnikom i drugih podataka vezanih uz njezino poslovanje, pisano obavijestiti Ministarstvo kulture i medija u roku od osam dana od nastanka promjene radi unošenja izmjena u Upisnik, sukladno članku 12. stavku 1. citiranog Pravilnika.

Iz gore navedenih razloga riješeno je kao u izreci ovoga Rješenja.

Uputa o pravnom lijeku:

Protiv ovoga Rješenja nije dopuštena žalba, ali se može pokrenuti upravni spor tužbom nadležnom Upravnom sudu. Tužba se podnosi u roku od 30 dana od dana dostave ovog rješenja. Tužba se predaje nadležnom Upravnom sudu neposredno u pisanom obliku, usmeno na zapisnik ili se šalje poštom. Uz tužbu se dostavlja izvornik ili preslika ovoga Rješenja za Upravni sud, prijepis tužbe i priloga za tuženika, a ako ih ima i za svaku zainteresiranu osobu.

RAVNATELJ



Tomislav Petrinec, dipl. ing. arh.

Dostavlja se:

1. Ivica Majcen, d.i.a., Vrtna ulica 4, Vinica, 42243 Maruševec (s povratnicom)
2. Konzervatorski odjeli Ministarstva kulture i medija, svi
3. Gradski zavod za zaštitu spomenika kulture i prirode u Zagrebu
4. Upisnik fizičkih osoba koje imaju dopuštenje za obavljanje poslova zaštite i očuvanja kulturnih dobara, ovdje
5. Spis predmeta, ovdje



REPUBLIKA HRVATSKA
HRVATSKA KOMORA ARHITEKATA
I INŽENJERA U GRADITELJSTVU

Klasa: UP/I-350-07/91-01/300
Urbroj: 314-01-99-1
Zagreb, 19. srpnja 1999.

Na temelju članaka 24. i 50. Zakona o Hrvatskoj komori arhitekata i inženjera u graditeljstvu (Narodne novine, broj 47/98), Odbor za upise razreda arhitekata, rješavajući po zahtjevu Ivica Majcena, dipl.ing.arh. iz Vinice, Trg Matije Gupca br. 6, za upis u Imenik ovlaštenih arhitekata, donio je sljedeće

RJEŠENJE

1. U Imenik ovlaštenih arhitekata upisuje se IVICA MAJCEN (JMBG 2501965320012) dipl.ing.arh. iz Vinice, u stručni smjer ovlaštenih arhitekata, pod rednim brojem 262, s danom upisa 30. listopada 1998. godine.
2. Upisom u Imenik ovlaštenih arhitekata, Ivica Majcen, dipl.ing.arh. iz Vinice, stječe pravo na uporabu strukovnog naziva "*ovlašteni arhitekt*" i pravo na obavljanje poslova temeljem članka 25. Zakona o Hrvatskoj komori arhitekata i inženjera u graditeljstvu, a u svezi s člankom 4. stavkom 1. Statuta Hrvatske komore arhitekata i inženjera u graditeljstvu, te ostala prava i dužnosti sukladno posebnim propisima.
3. Ovlaštenom arhitektu izdaje se "*arhitektonska iskaznica*" i stječe pravo na uporabu "*pečata*".

Obrazloženje

Ivica Majcen, dipl.ing.arh. iz Vinice, podnio je Zahtjev za upis u Imenik ovlaštenih arhitekata.

Odbor za upise razreda arhitekata proveo je postupak u povodu dostavljenog Zahtjeva, te je temeljem članka 24. stavka 2. Zakona o Hrvatskoj komori arhitekata i inženjera u graditeljstvu (Narodne novine, broj 40/99), a u svezi s člankom 5. stavkom 4. i člankom 18. Statuta Hrvatske komore arhitekata i inženjera u graditeljstvu (Narodne novine, broj 40/99), riješeno kao u izreci.

Upisom u Imenik ovlaštenih arhitekata imenovani stječe pravo na izradu i uporabu pečata, sukladno članku 35. Statuta Hrvatske komore arhitekata i inženjera u graditeljstvu i na izdavanje "arhitektonske iskaznice".

Na temelju članka 141. stavka 1. točke 1. Zakona o općem upravnom postupku (Narodne novine, broj 53/91), predmet je riješen po skraćenom postupku.

Pouka o pravnom lijeku

Protiv ovog Rješenja žalba nije dopuštena, ali se može pokrenuti upravni spor podnošenjem tužbe Upravnom sudu Republike Hrvatske, u roku 30 dana od dana primitka ovog Rješenja.

Dostaviti:

1. Ivica Majcen,
42207 Vinica, Trg Matije Gupca br. 6
uz povrat potvrde o izvršenoj dostavi
2. U Zbirku isprava Komore
3. Pismohrana Komore





REPUBLIKA HRVATSKA
JAVNI BILJEŽNIK
Trstenjak Stjepan
Varaždin, Trg slobode 1

IZVADAK IZ SUDSKOG REGISTRA

SUBJEKT UPISA

MBS:

070002750

OIB:

98610341022

EUID:

HRSR.070002750

TVRTKA:

1 MAJCEN društvo s ograničenom odgovornošću za proizvodnju
tekstila, građevinarstvo i trgovinu

1 MAJCEN d.o.o.

SJEDIŠTE/ADRESA:

3 Vinica (Općina Vinica)
Vrtna 4

PRAVNI OBLIK:

1 društvo s ograničenom odgovornošću

PREDMET POSLOVANJA:

1 01.1 - Uzgoj usjeva, vrtnog i ukrasnog bilja
1 01.11 - Uzgoj žitarica i drugih usjeva, d. n.*
1 01.2 - Uzgoj stoke, peradi i ostalih životinja
1 15 - Proizvodnja hrane i pića
1 17.3 - Dovršavanje tekstila
1 17.4 - Proizv. got. tekstil. proizvoda (osim odjeće)
1 17.5 - Proizvodnja ostalih tekstilnih proizvoda
1 17.6 - Proizvodnja pletenih i kukičanih tkanina
1 18.1 - Proizvodnja kožne odjeće
1 18.2 - Proizvodnja ostale odjeće i odjevnih predmeta
1 20.3 - Proizvodnja građevinske stolarije i elemenata
1 22 - Izdavačka i tiskarska djelatnost
1 45 - Građevinarstvo
1 51 - Trgovina na veliko i posredovanje u trgovini, osim
trgovine motornim vozilima i motociklima
1 52 - Trg. na malo; popravak predmeta za kućanstvo
1 55.5 - Kantine i opskrbljivanje pripremljenom hranom
1 72 - Računalne i srodne aktivnosti
1 74.2 - Arhitektonske i inženj. djel. i tehn. savjet.
1 74.3 - Tehničko ispitivanje i analiza
1 74.4 - Promidžba (reklama i propaganda)
1 74.8 - Ostale poslovne djelatnosti, d. n.
1 93.01 - Pranje i kem. čišć. tekstila i krzn. proizv.
1 * - Vanjskotrgovinsko poslovanje

OSNIVAČI/ČLANOVI DRUŠTVA:

2 Ivica Majcen, OIB: 79400317180
Vinica, Vrtna 4
2 - član društva



REPUBLIKA HRVATSKA
JAVNI BILJEŽNIK
Trstenjak Stjepan
Varaždin, Trg slobode 1

IZVADAK IZ SUDSKOG REGISTRA

SUBJEKT UPISA

OSNIVAČI/ČLANOVI DRUŠTVA:

- 2 Božena Majcen, OIB: 07270271657
Vinica, Vrtna 4
- 2 - član društva

OSOBE OVLAŠTENE ZA ZASTUPANJE:

- 3 Ivica Majcen, OIB: 79400317180
Vinica, Vrtna 4
- 1 - predsjednik uprave
- 1 - direktor
- 1 - zastupa društvo pojedinačno, samostalno i bez ograničenja

TEMELJNI KAPITAL:

- 1 18.500,00 kuna

PRAVNI ODNOSI:

Osnivački akt:

- 1 Društveni ugovor o osnivanju sklopljen 07. rujna 1995. godine
- 3 Odlukom osnivača/članova društva od 30.01.2012. godine izmijenjen je članak 1. Ugovora o osnivanju društva od 07.09.1995. godine o općim odredbama, članak 2. zbog promjene osobnih podataka osnivača društva, članak 3. o tvrtki društva zbog usklađenja s podacima u sudskom registru, članak 4. o poslovnoj adresi društva, članak 15. 16. i 17. o upravi društva, iza članka 27. dodan je podnaslov PROKURA i novi članak 28. o prokuri društva, dodan je podnaslov PODRUŽNICE i članak 29. o podružnicama, podnaslov 12. postao je podnaslov 14., a dosadašnji članci 28. i 29. postali su članci 30. i 31., u cijelom tekstu Ugovora brisana je riječ temeljni uz riječ uložiti/ulog, te je donesen pročišćeni tekst Ugovora o osnivanju društva od 30.01.2012. godine.

FINANCIJSKA IZVJEŠĆA:

	Predano	God.	Za razdoblje	Vrsta izvještaja
eu	05.05.19	2018	01.01.18 - 31.12.18	GFI-POD izvještaj

Upise u glavnu knjigu proveli su:

RBU Tt	Datum	Naziv suda
0001 Tt-95/321-2	28.09.1995	Trgovački sud u Varaždinu
0002 Tt-10/1862-2	25.11.2010	Trgovački sud u Varaždinu
0003 Tt-12/210-2	06.02.2012	Trgovački sud u Varaždinu
eu /	24.06.2009	elektronički upis
eu /	24.06.2010	elektronički upis
eu /	24.06.2011	elektronički upis
eu /	24.05.2012	elektronički upis
eu /	09.03.2013	elektronički upis
eu /	21.04.2014	elektronički upis
eu /	08.04.2015	elektronički upis



REPUBLIKA HRVATSKA
JAVNI BILJEŽNIK
Trstenjak Stjepan
Varaždin, Trg slobode 1

IZVADAK IZ SUDSKOG REGISTRA

SUBJEKT UPISA

Upise u glavnu knjigu proveli su:

RBU Tt	Datum	Naziv suda
eu /	09.05.2016	elektronički upis
eu /	12.05.2017	elektronički upis
eu /	12.05.2018	elektronički upis
eu /	05.05.2019	elektronički upis

Pristojba: 10,00 kn tar. br. 11. S. 1. ZJP

Nagrada: 15,00 kn + PDV 20. 31 a PZJT

JAVNI BILJEŽNIK
Trstenjak Stjepan
Varaždin, Trg slobode 1



Ja, javni bilježnik **Stjepan Trstenjak**, Varaždin, Trg slobode 1,
temeljem članka 5. Zakona o sudskom registru po uvidu u sudski registar kojeg sam današnjeg dana
izvršio elektroničkim putem,

i z d a j e m

Izvadak iz sudskog registra za:

MAJCEN d.o.o., MBS 070002750, OIB 98610341022, Vinica, VRTNA 4

Izvadak se sastoji od 3 stranice.

Javnobilježnička pristojba za ovjeru po tar. br. 11. st. 1. ZJP naplaćena u iznosu 10,00 kn.
Javnobilježnička nagrada po čl. 31. a PPJT zaračunata u iznosu od 15,00 kn uvećana za PDV u iznosu
od 3,75 kn.

Broj: OV-1406/2020
Varaždin, 08.04.2020.

Javni bilježnik
Stjepan Trstenjak



PROJEKTANTSKI URED :	"MAJCEN" d.o.o., Vinica, Vrtna ulica 4 ; OIB: 98610341022
INVESTITOR :	
naziv i sjedište / ime i adresa :	GRAD VARAŽDIN, Trg Kralja Tomislava 1, 42000 Varaždin
OIB :	13269011531
GRAĐEVINA :	
vrsta građevine :	ZGRADA
namjena građevine :	MJEŠOVITA (JAVNA / DRUŠTVENA I STAMBENA)
naziv građevine :	ZGRADA JAVNE / DRUŠTVENE I STAMBENE NAMJENE; PROSTORI UDRUGA GRAĐANA I STANOVI
vrsta radova / zahvat :	radovi održavanja građevine; prema / u skladu sa : Pravilnik o jednostavnim i drugim građevinama i radovima (NN br. 112/17, 34/18, 36/19, 98/19, 31/20 i 74/22 i 155/23, članak 3.), Pravilnik o održavanju građevina (NN br. 122/14; članak 9. i 11.)
vrsta radova / radovi :	Sanacija vanjske stolarije prizemlja zgrade
LOKACIJA GRAĐEVINE :	Varaždin, Trg slobode 10, na k.č. br. 1789, k.o. Varaždin
mjesto i datum izrade :	Vinica, ožujak 2024.
	str. br. : 16

1. 5.

DOKAZ PRAVNOG INTERESA I DOKUMENTACIJA GRAĐEVNE/KATASTARSKE ČESTICE :

- IZVOD IZ KATASTARSKOG PLANA (preslika); 1 list
- IZVOD IZ ZEMLJIŠNE KNJIGE za k.č. 1789, k.o. Varaždin (preslika); 3 list



Stanje na dan: 27.05.2024.
OSS evidencijski broj: 1396941/2024

IZVOD IZ KATASTARSKOG PLANA

Mjerilo 1:1000
Izvorno mjerilo 1:500



Sukladno Zakonu o upravnim pristojbama (»Narodne novine«, br. 115/16) te Uredbi o tarifi upravnih pristojbi (»Narodne novine«, br. 92/21 i 93/21), upravna pristojba po Tar. Br. 1. ne naplaćuje se.



Kontrolni broj: 24211220e540d6b

Skeniranjem QR koda navedenog na ovom elektroničkom zapisu možete provjeriti točnost podataka. Isto možete učiniti i na internet adresi <http://oss.uredjenazemlja.hr/public/preuzmiDokument> unosom kontrolnog broja. U oba slučaja sustav će prikazati izvornik ovog dokumenta. U slučaju da je ovaj dokument identičan prikazanom izvorniku u digitalnom obliku, Državna geodetska uprava potvrđuje točnost dokumenta i stanje podataka u trenutku izrade isprave.



REPUBLIKA HRVATSKA

Općinski sud u Varaždinu
ZEMLJIŠNOKNJIŽNI ODJEL VARAŽDIN
Stanje na dan: 27.05.2024. 22:10

Katastarska općina: 331325, VARAŽDIN

Broj ZK uložka: 15165

Broj zadnjeg dnevnika/Upravnog rješenja: Z-5322/2024
Aktivne plombe:

ETAŽNO VLASNIŠTVO S NEODREĐENIM OMJERIMA

Izvadak iz BZP-a

A
Posjedovnica
PRVI ODJELJAK

Rbr.	Broj katastarske čestice	Broj D. L.	Adresa katastarske čestice/Način uporabe katastarske čestice/Način uporabe zgrade, naziv zgrade, kućni broj zgrade	Površina/m2	PPR
1.	1789	125,138	Trg slobode DVORIŠTE KUĆA KUĆA, VARAŽDIN, TRG SLOBODE 10	786 303 94 389	KULTURNO DOBRO
		UKUPNO:		786	

B
Vlastovnica

Rbr.	Sadržaj upisa	Primjedba
1.	<p>Suvlasnički dio s neodređenim omjerom ETAŽNO VLASNIŠTVO (E-1)</p> <p>Temeljem zapisnika broj Z-1874/2012/15165 prenosi se slijedeći upis:</p> <p>ETAŽA 1 na katu balkon sa 3,80 m2, poslovni prostor1 sa 88,00 m2, poslovni prostor 2 sa 26,40 m2, poslovni prostor 3a 12,20 m2, kuhinja sa 4,30 m2, wc sa 2,40 m2, sveukupne površine 137,10 m2, a koji posebni dio je neodvojivo povezan sa suvlasništvom cijele nekretnine u A.</p> <p>BUNIĆ ANDRO, OIB: 99067660660, VARAŽDIN, ALEJA KRALJA ZVONIMIRA 11</p>	
2.	<p>Suvlasnički dio s neodređenim omjerom ETAŽNO VLASNIŠTVO (E-2)</p> <p>Temeljem zapisnika broj Z-1874/2012/15165 prenosi se iz Knjige PU, iz poduloška broj 5655 slijedeći upis:</p> <p>Dvosobni stan na I katu, desno-lijevo, koji se sastoji od dvije sobe, kuhinje, predsoblja, ukupne površine 52,20 m2, stanu pripada drvarnica, a koji posebni dio je neodvojivo povezan sa suvlasništvom cijele nekretnine u A.</p> <p>DRAGINIĆ LOVORKA, OIB: 22018703991, PRIGRADSKA ULICA 8, NEDELJANEC 42000 VARAŽDIN</p>	
3.	<p>Suvlasnički dio s neodređenim omjerom ETAŽNO VLASNIŠTVO (E-3)</p> <p>Temeljem zapisnika broj Z-1874/2012/15165 prenosi se iz Knjige PU, iz poduloška broj 5639 slijedeći upis:</p> <p>Dvosobni stan na I katu, ravno, koji se sastoji od dvije sobe, kuhinje, kupaone, ukupne površine 66,05 m2, stanu pripada drvarnica, a koji posebni dio je neodvojivo povezan sa suvlasništvom cijele nekretnine u A.</p> <p>VNUČEC NATALIJA, OIB: 12356345589, TRG SLOBODE 10, 42000 VARAŽDIN</p>	
4.	<p>Suvlasnički dio s neodređenim omjerom ETAŽNO VLASNIŠTVO (E-4)</p>	

B
Vlastovnica

Rbr.	Sadržaj upisa	Primjedba
	<p>Temeljem zapisnika broj Z-1874/2012/15165 prenosi se iz Knjige PU, iz poduloška broj 5859 slijedeći upis:</p> <p>Jednosobni stan u prizemlju, u dvorištu lijevo, koji se sastoji od jedne sobe, kuhinje, wc, ukupne površine 28,75 m2, stanu pripada drvarnica, a koji posebni dio je neodvojivo povezan sa suvlasništvom cijele nekretnine u A.</p> <p>1/2 LABAŠ ANDREJA, OIB: 01766539364, VARAŽDIN, TRG SLOBODE 10</p> <p>1/2 LABAŠ RENATA, OIB: 12477671464, VARAŽDIN, TRG SLOBODE 10</p>	
5.	<p>Suvlasnički dio s neodređenim omjerom ETAŽNO VLASNIŠTVO (E-5)</p> <p>Temeljem zapisnika broj Z-1874/2012/15165 prenosi se slijedeći upis:</p> <p>ETAŽA 5 - koja se sastoji od poslovnog prostora sa 25,60 m2, a koji posebni dio je neodvojivo povezan sa suvlasništvom cijele nekretnine u A.</p> <p>GRAD VARAŽDIN, OIB: 13269011531, VARAŽDIN, TRG KRALJA TOMISLAVA 1</p>	
6.	<p>Suvlasnički dio s neodređenim omjerom ETAŽNO VLASNIŠTVO (E-6)</p> <p>Temeljem zapisnika broj Z-1874/2012/15165 prenosi se slijedeći upis:</p> <p>ETAŽA 6 - koja se sastoji od poslovnog prostora sa 30,05 m2, a koji posebni dio je neodvojivo povezan sa suvlasništvom cijele nekretnine u A.</p> <p>GRAD VARAŽDIN, OIB: 13269011531, VARAŽDIN, TRG KRALJA TOMISLAVA 1</p>	
7.	<p>Suvlasnički dio s neodređenim omjerom ETAŽNO VLASNIŠTVO (E-7)</p> <p>Temeljem zapisnika broj Z-1874/2012/15165 prenosi se slijedeći upis:</p> <p>ETAŽA 7 - koja se sastoji od poslovnog prostora sa 30,05 m2, a koji posebni dio je neodvojivo povezan sa suvlasništvom cijele nekretnine u A.</p> <p>GRAD VARAŽDIN, OIB: 13269011531, VARAŽDIN, TRG KRALJA TOMISLAVA 1</p>	
8.	<p>Suvlasnički dio s neodređenim omjerom ETAŽNO VLASNIŠTVO (E-8)</p> <p>Temeljem zapisnika broj Z-1874/2012/15165 prenosi se slijedeći upis:</p> <p>ETAŽA 8 - koja se sastoji od poslovnog prostora sa 30,05 m2, a koji posebni dio je neodvojivo povezan sa suvlasništvom cijele nekretnine u A.</p> <p>GRAD VARAŽDIN, OIB: 13269011531, VARAŽDIN, TRG KRALJA TOMISLAVA 1</p>	
9.	<p>Suvlasnički dio s neodređenim omjerom ETAŽNO VLASNIŠTVO (E-9)</p> <p>Temeljem zapisnika broj Z-1874/2012/15165 prenosi se slijedeći upis:</p> <p>ETAŽA 9 - koja se sastoji od poslovnog prostora sa 23,55 m2, a koji posebni dio je neodvojivo povezan sa suvlasništvom cijele nekretnine u A.</p> <p>GRAD VARAŽDIN, OIB: 13269011531, VARAŽDIN, TRG KRALJA TOMISLAVA 1</p>	
10.	<p>Suvlasnički dio s neodređenim omjerom ETAŽNO VLASNIŠTVO (E-10)</p> <p>Temeljem zapisnika broj Z-1874/2012/15165 prenosi se slijedeći upis:</p> <p>ETAŽA 10 - koja se sastoji od poslovnog prostora sa 64,80 m2, a koji posebni dio je neodvojivo povezan sa suvlasništvom cijele nekretnine u A.</p> <p>GRAD VARAŽDIN, OIB: 13269011531, VARAŽDIN, TRG KRALJA TOMISLAVA 1</p>	
11.	<p>Suvlasnički dio s neodređenim omjerom ETAŽNO VLASNIŠTVO (E-11)</p> <p>Temeljem zapisnika broj Z-1874/2012/15165 prenosi se slijedeći upis:</p> <p>ETAŽA 11 - koja se sastoji od poslovnog prostora sa 37,45 m2, a koji posebni dio je neodvojivo povezan sa suvlasništvom cijele nekretnine u A.</p>	

B
Vlastovnica

Rbr.	Sadržaj upisa	Primjedba
	GRAD VARAŽDIN, OIB: 13269011531, VARAŽDIN, TRG KRALJA TOMISLAVA 1	

C
Teretovnica

Rbr.	Sadržaj upisa	Iznos	Primjedba
1. Na suvlasnički dio: 1			
1.1	Temeljem zapisnika broj Z-1874/2012/15165 prenosi se slijedeći upis: Zaprimljeno 16.01.2019. broj Z-677/19 Zabilježba prvenstvenog reda radi namjeravanog osnivanja založnog prava za osiguranje tražbine do najvišeg iznosa od 1.900.000,00 kuna, sukladno prijedlogu vlasnika Bunić Andre i odredbi čl. 72 ZZK.		
1. Na suvlasnički dio: 4			
1.1	Temeljem zapisnika broj Z-1874/2012/15165 prenosi se slijedeći upis: Primljeno 07.06.2000. Broj ZS-375/2000 Temeljem Zakona o naknadi za oduzetu imovinu, NN 92/96 članak 24 stavak 6, zabilježuje se pravo prvokupa na stanu upisanom u posjedovnicu, za korist prijašnjeg vlasnika upisanog u zk.ul. broj 79 K.O. varaždin.		

Potvrđuje se da ovaj izvadak odgovara stanju baze zemljišnih podataka na datum 27.05.2024.

Izvadak je upisan pod OSS evidencijskim brojem 389079/2024



Kontrolni broj: 2421123272b869a

Skeniranjem QR koda navedenog na ovom elektroničkom zapisu možete provjeriti točnost podataka. Isto možete učiniti i na internet adresi <http://oss.uredjenazemlja.hr/public/preuzmiDokument> unosom kontrolnog broja. U oba slučaja sustav će prikazati izvornik ovog dokumenta. U slučaju da je ovaj dokument identičan prikazanom izvorniku u digitalnom obliku, Ministarstvo pravosuđa i uprave i Državna geodetska uprava potvrđuju točnost dokumenta i stanje podataka u trenutku izrade isprave.

PROJEKTANTSKI URED :	"MAJCEN" d.o.o., Vinica, Vrtna ulica 4 ; OIB: 98610341022
INVESTITOR :	
naziv i sjedište / ime i adresa :	GRAD VARAŽDIN, Trg Kralja Tomislava 1, 42000 Varaždin
OIB :	13269011531
GRAĐEVINA :	
vrsta građevine :	ZGRADA
namjena građevine :	MJEŠOVITA (JAVNA / DRUŠTVENA I STAMBENA)
naziv građevine :	ZGRADA JAVNE / DRUŠTVENE I STAMBENE NAMJENE; PROSTORI UDRUGA GRAĐANA I STANOVI
vrsta radova / zahvat :	radovi održavanja građevine; prema / u skladu sa : Pravilnik o jednostavnim i drugim građevinama i radovima (NN br. 112/17, 34/18, 36/19, 98/19, 31/20 i 74/22 i 155/23, članak 3.), Pravilnik o održavanju građevina (NN br. 122/14; članak 9. i 11.)
vrsta radova / radovi :	Sanacija vanjske stolarije prizemlja zgrade
LOKACIJA GRAĐEVINE :	Varaždin, Trg slobode 10, na k.č. br. 1789, k.o. Varaždin
mjesto i datum izrade :	Vinica, ožujak 2024.
	str. br. : 21

1. 6. PRETHODNI POSEBNI UVJETI KONZERVATORSKOG ODJELA U VARAŽDINU



Werner

REPUBLIKA HRVATSKA
MINISTARSTVO KULTURE I MEDIJA

UPRAVA ZA ZAŠTITU KULTURNE BAŠTINE
KONZERVATORSKI ODJEL U VARAŽDINU

KLASA: 612-08/23-23/3490
URBROJ: 532-05-02-08/5-23-2
Varaždin, 11. 08. 2023.

ŽUPANIJA VARAŽDINSKA
GRAD VARAŽDIN
UPRAVNI ODJEL

Primljeno:	21. 08. 2023		
Klasifikacijska oznaka	575-01/23-01/B	Org. jed.	at
Uredbeni broj	532-23-1	Pril.	Vrij.

Grad Varaždin
Upravni odjel za gradnju i
komunalno gospodarstvo
Trg slobode 12/II
42000 Varaždin ✓

Predmet: Varaždin, k.č. br. 1789 k.o. Varaždin (Varaždin, Trg slobode 10)

- zamjena stolarije u prizemlju
- posebni uvjeti zaštite kulturnog dobra

Ministarstvo kulture i medija, Uprava za zaštitu kulturne baštine, Konzervatorski odjel u Varaždinu na temelju članka 6. stavka 1. točke 12. i članka 62. Zakona o zaštiti i očuvanju kulturnih dobara (NN 69/99, 151/03, 157/03, 87/09, 88/10, 61/11, 25/12, 136/12, 157/13, 152/14, 44/17, 90/18, 32/20, 62/20, 117/21, 114/22), a povodom zahtjeva dostavljenog od strane Upravnog odjela za gradnju i komunalno gospodarstvo Grada Varaždina za zamjenu stolarije u prizemnom dijelu građevine na k.č. br. 1789 k.o. Varaždin (Varaždin, Trg slobode 10), utvrđuje posebne uvjete zaštite kulturnog dobra kako slijedi:

Predmetni zahvat predviđen na građevini koja se nalazi unutar zone „A“ zaštićene Kulturno-povijesne cjeline grada Varaždina upisane u Registar kulturnih dobara RH pod brojem Z-5417.

Pregledom dostupne konzervatorske dokumentacije te situacije na listu mjesta utvrđeno je kako je predviđeni zahvat moguć uz poštivanje sljedećih uvjeta:

- Prije uklanjanja postojeće potrebno je izvršiti detaljni pregled te utvrditi stvarno stanje pojedinih elemenata unutarnje i vanjske stolarije. Temeljem izvršenog pregleda utvrđuje se u kojoj je mjeri potrebna potpuna zamjena. Navedenu analizu treba izvršiti osoba koja ima dopuštenje Ministarstva kulture i medija za obavljanje poslova na zaštiti i očuvanju kulturnih dobara sukladno *Pravilniku o uvjetima za dobivanje dopuštenja za obavljanje poslova na zaštiti i očuvanju kulturnih dobara (NN 98/18)*.
- Uklanjanje postojeće stolarije potrebno je izvesti uz minimalno oštećenje špaleta i samog pročelja.
- Nova vanjska stolarija koja se ugrađuje mora biti izrađena po uzoru na postojeću od kvalitetnog drveta (ariš, smreka i sl.). Unutarnja stolarija mora dimenzijama i rasporedom prozorskih krila odgovarati postojećoj pri čemu je dozvoljena ugradnja IZO stakla. Nije dozvoljena ugradnja PVC stolarije kao ni PVC roleta. Postojeće drvene rolete potrebno je obnoviti i dovesti do pune funkcionalnosti. Sve drvene elemente stolarije potrebno je

završno zaštititi lazurnim premazom. Ton boje potrebno je odrediti u suradnji sa stručnom službom ovog Odjela.

- Nove prozorske klupčice treba izvesti na isti način kao i postojeće iz lima (cinkotit).
- Postojeće bravarske elemente stolarije potrebno je detaljno pregledati, ispravne bravarski obnoviti i ponovno ugraditi, a nedostajuće izvesti na isti način kao i postojeće. Moguća je ugradnja odgovarajućih novih bravarskih elemenata uz suglasnost stručne službe ovog Odjela.
- Prije izvedbe radova potrebno je ishoditi prethodno odobrenje od strane Konzervatorskog odjela u Varaždinu. Uz zahtjev koji podnosi vlasnik/korisnik predmetnog objekta ili njegov upunomoćenik potrebno je dostaviti tehničku dokumentaciju s detaljno specificiranim troškovnikom radova izrađenu od strane osobe koja ima dopuštenje Ministarstva kulture i medija za obavljanje poslova na zaštiti i očuvanju kulturnih dobara sukladno *Pravilniku o uvjetima za dobivanje dopuštenja za obavljanje poslova na zaštiti i očuvanju kulturnih dobara (NN 98/18)*.
- Tehnička dokumentacija mora sadržavati opis svih planiranih radova s predviđenim količinama ugrađenog materijala kao i nacрте specifičnih elemenata postojeće i stolarske sheme nove stolarije koja se ugrađuje te prikaze specifičnih bravarskih elemenata stolarije. Prilikom izrade dokumentacije potrebna je kontinuirana suradnja sa stručnom službom Konzervatorskog odjela u Varaždinu.
- Za bilo kakve druge intervencije i zahvate na građevini ili u njezinom okolišu, a koji se mogu ticati obnove elemenata koji nisu obuhvaćeni ovim posebnim uvjetima, treba od strane Konzervatorskog odjela u Varaždinu ishoditi potrebne zakonske akte.

Po ovlasti ministricе
Pročelnica:
dr. sc. Vesna Pascuttini-Juraga



Dostavlja se:

1. Dokumentacija, ovdje

PROJEKTANTSKI URED :	"MAJcen" d.o.o., Vinica, Vrtna ulica 4 ; OIB: 98610341022
INVESTITOR :	
naziv i sjedište / ime i adresa :	GRAD VARAŽDIN, Trg Kralja Tomislava 1, 42000 Varaždin
OIB :	13269011531
GRAĐEVINA :	
vrsta građevine :	ZGRADA
namjena građevine :	MJEŠOVITA (JAVNA / DRUŠTVENA I STAMBENA)
naziv građevine :	ZGRADA JAVNE / DRUŠTVENE I STAMBENE NAMJENE; PROSTORI UDRUGA GRAĐANA I STANOVI
vrsta radova / zahvat :	radovi održavanja građevine; prema / u skladu sa : Pravilnik o jednostavnim i drugim građevinama i radovima (NN br. 112/17, 34/18, 36/19, 98/19, 31/20 i 74/22 i 155/23, članak 3.), Pravilnik o održavanju građevina (NN br. 122/14; članak 9. i 11.)
vrsta radova / radovi :	Sanacija vanjske stolarije prizemlja zgrade
LOKACIJA GRAĐEVINE :	Varaždin, Trg slobode 10, na k.č. br. 1789, k.o. Varaždin
mjesto i datum izrade :	Vinica, ožujak 2024.
	str. br. : 24

1.7. POPIS ZAKONA, PROPISA I NORMI PRIMJENJENIH KOD PROJEKTIRANJA

1.7. 1. POPIS PRIMJENJENIH ZAKONA

1.	Zakon o gradnji (NN RH br. 153/13, 20/17, 39/19 i 125/19)
2.	Zakon o prostornom uređenju (NN RH br. 153/13, 65/17, 39/19 i 98/19)
3.	Zakon o komori arhitekata i komorama inženjera u graditeljstvu i prostornom uređenju (NN RH br. 78/15, 114/18 i 110/19)
4.	Zakon o poslovima i djelatnostima prostornog uređenja i gradnje (NN RH. br. 78/15, 118/18 i 110/19)
5.	Zakonom o zaštiti i očuvanju kulturnih dobara (NN RH br. 69/99, 151/03, 157/03, 87/09, 88/10, 61/11, 25/12, 136/12, 157/13, 152/14, 44/17, 90/18, 32/20, 62/20, 117/21 i 114/22)
6.	Zakon o građevnim proizvodima (NN RH br. 76/13, 130/17 i 39/19)
7.	Zakon o građevinskoj inspekciji (NN RH br. 153/13)
8.	Zakon o zaštiti na radu (NN RH br. 71/14, 118/14, 154/14(Uredba), 94/18 i 96/18)
9.	Zakon o inspekciji rada (NN 59/96, NN 94/96)
10.	Zakon o državnom inspektoratu (NN RH br. 115/18 i 117/21)
11.	Zakon o zaštiti od požara (NN RH br. 92/10)
12.	Zakon o tehničkim zahtjevima za proizvode i ocjenjivanju sukladnosti (NN br. 80/13, 14/14 i 32/19)
13.	Zakon o općoj sigurnosti proizvoda (NN RH br. 30/09, 139/10, 14/14 i 32/19)
14.	Zakon o normizaciji (NN RH 80/13)
15.	Zakon o vatrogastvu (NN RH br. 125/19)
16.	Zakon o komunalnom gospodarstvu (NN RH br. 68/18)
17.	Zakon o zaštiti od buke (NN RH br. 30/09, 55/13, 153/13, 41/16, 114/18 i 14/21)
18.	Zakon o zaštiti okoliša (NN RH br. 80/13, 78/15, 12/18 i 118/18)
19.	Zakon o zaštiti prirode (NN RH br. 80/13, 15/18, 14/19 i 127/19)
20.	Zakon o zaštiti zraka (NN RH br. 127/19)
21.	Zakon o učinkovitom korištenju energije u neposrednoj potrošnji (NN RH br. 152/08, 55/12,
22.	101/13, 14/14)
23.	Zakon o energetske učinkovitosti (NN RH br. 127/14 i 116/18)
24.	Zakon o otpadu (NN RH br. 178/04, 153/05(Uredba), 111/06, 60/08 i 87/09)
25.	Zakon o održivom gospodarenju otpadom (NN RH br. 94/13, 73/17, 14/19 i 98/19)
26.	Zakon o vodama (NN RH br. 66/19 i 84/21)
27.	Zakon o kemikalijama (NN RH br. 18/13, 115/18, 37/20)
28.	Zakon o predmetima opće uporabe (NN RH br. 39/13, 47/14, 114/18 i 53/22)
29.	Zakon o cestama (NN RH br. 84/11, 22/13, 54/13, 148/13, 92/14, 110/19 i 144/21)

1.7. 2. POPIS PRIMJENJENIH PROPISA - HRVATSKI PRAVILNICI I PRIZNATA TEHNIČKA PRAVILA

1.7.2. 1. PROPISI S PODRUČJA ARHITEKTONSKOG PROJEKTIRANJA I GRAĐENJA

1.7.2.1. 1. Hrvatski propisi (pravilnici)	
1.	Pravilnik o hrvatskim normama (22/96)
2.	Pravilnik o izradbi, izdavanju i objavi hrvatskih normi (74/97 i 87/97)
3.	Pravilnik o obaveznom sadržaju i opremanju projekata građevina (NN RH br. 118/19)
4.	Pravilnik o obaveznom sadržaju i opremanju projekata građevina (NN RH br. 64/14, 41/15, 105/15,

PROJEKTANTSKI URED :	"MAJcen" d.o.o., Vinica, Vrtna ulica 4 ; OIB: 98610341022
INVESTITOR :	
naziv i sjedište / ime i adresa :	GRAD VARAŽDIN, Trg Kralja Tomislava 1, 42000 Varaždin
OIB :	13269011531
GRAĐEVINA :	
vrsta građevine :	ZGRADA
namjena građevine :	MJEŠOVITA (JAVNA / DRUŠTVENA I STAMBENA)
naziv građevine :	ZGRADA JAVNE / DRUŠTVENE I STAMBENE NAMJENE; PROSTORI UDRUGA GRAĐANA I STANOVI
vrsta radova / zahvat :	radovi održavanja građevine; prema / u skladu sa : Pravilnik o jednostavnim i drugim građevinama i radovima (NN br. 112/17, 34/18, 36/19, 98/19, 31/20 i 74/22 i 155/23, članak 3.), Pravilnik o održavanju građevina (NN br. 122/14; članak 9. i 11.)
vrsta radova / radovi :	Sanacija vanjske stolarije prizemlja zgrade
LOKACIJA GRAĐEVINE :	Varaždin, Trg slobode 10, na k.č. br. 1789, k.o. Varaždin
mjesto i datum izrade :	Vinica, ožujak 2024.
	str. br. : 25

61/16, 20/17 /DIO/)	
5.	Pravilnik o jednostavnim i drugim građevinama i radovima (NN br. 112/17, 34/18, 36/19, 98/19, 31/20 i 74/22 i 155/23)
6.	Pravilnik o uvjetima za dobivanje dopuštenja za obavljanje poslova zaštite i očuvanja kulturnih dobara (NN RH br. 98/18)
7.	Pravilnik o načinu izračuna građevinske (bruto) površine (NN RH br. 93/17)
8.	Pravilnik o ocjenjivanju sukladnosti, ispravama o sukladnosti i označavanju građevinskih proizvoda (NN RH br. 1/05, 147/09, 87/10 i 129/11)
9.	Pravilnik o tehničkim dopuštenjima za građevne proizvode (NN RH br. 103/08.)
10.	Pravilnik o tijelima, dokumentaciji i postupcima tržišta građevinskih proizvoda (NN 118/19)
11.	Pravilnik o nadzoru građevinskih proizvoda (NN RH br. 113/08.)
12.	Pravilnika o zaštiti na radu za mjesta rada (NN RH br. 105/20)
13.	Pravilnika o načinu utvrđivanja obujma građevine za obračun komunalnog doprinosa (NN br. 15/19)
14.	Pravilnik o obračunu i naplati vodnog doprinosa (NN RH br. 107/14)
15.	Uredba o visini vodnog doprinosa (NN RH br. 78/10, 76/11, 19/12, 151/13, 83/15 i 42/19)
16.	Pravilnik o tehničkom pregledu građevine (NN RH br. 46/18 i 98/19)
17.	Pravilnik o zdravstvenoj ispravnosti vode za piće (NN RH br. 47/08)
18.	Pravilnik o najvišim dopuštenim razinama buke u sredini u kojoj ljudi rade i borave (NN br. 145/04 i 46/08)
19.	Pravilnik o najvišim dopuštenim razinama buke s obzirom na vrstu izvora buke, vrijeme i mjesto nastanka (NN RH br. 143/21)
20.	Pravilnik o osiguranju pristupačnosti građevina osobama s invaliditetom i smanjene pokretljivosti (NN br. 78/13)
21.	Pravilnik o maksimalno dopustivim koncentracijama štetnih tvari u atmosferi radnih prostorija i
22.	prostora i o biološkim graničnim vrijednostima (NN RH br. 92/93)
23.	Pravilnik o graničnim vrijednostima emisija otpadnih voda (NN RH br. 26/20)
24.	Pravilnik o gospodarenju otpadom (NN RH br. 117/17 i 22/19)
25.	Pravilnik o građevnom otpadu i otpadu koji sadrži azbest (NN RH br. 69/16)
26.	Pravilnik o katastru emisija u okoliš (NN RH br. 36/96)
27.	Pravilnik o praćenju emisija onečišćujućih tvari u zraku iz nepokretnih izvora (NN RH br. 129/12 i 97/13)
28.	Pravilnik o praćenju kakvoće zraka (NN RH br. 155/05)
29.	Pravilnik o procjeni utjecaja na okoliš (59/00, 136/04, 85/06)
30.	Pravilnik o održavanju građevina (NN RH br. 122/14 i 98/19)
31.	Tehnički propis o racionalnoj uporabi energije i toplinskoj zaštiti u zgradama (NN RH br. 128/15, 70/18, 73/18, 86/18 i 102/20)
32.	Tehnički propis o građevnim proizvodima (NN RH br. 35/18 i 104/19)
33.	Tehnički propis kojim se utvrđuju tehničke specifikacije za građevne proizvode u usklađenom području (NN RH. br. 4/15, 24/15, 93/15, 133/15, 36/16, 58/16, 104/16, 28/17, 88/17, 29/18 i 43/19)
34.	Tehnički propis za prozore i vrata (NN br. 69/06)
35.	Tehnički propis za staklene konstrukcije (NN RH br. 53/17)
36.	Tehnički propis za građevinske konstrukcije (NN RH br. 17/17)
37.	Tehnički propis za zidane konstrukcije (NN RH br. 1/07)
38.	Tehnički propis za betonske konstrukcije (NN RH br. 139/09, 14/10, 125/10, 136/12)
39.	Tehnički propis za drvene konstrukcije (NN RH br. 121/07, 58/09, 125/10 i 136/12)
40.	Tehnički propis za čelične konstrukcije (NN RH br. 112/08, 125/10, 73/12 i 136/12)
41.	Tehnički propis za spregnute konstrukcije od čelika i betona (NN RH br. 119/09, 125/10 i 136/12)
42.	Tehnički propis za aluminijske konstrukcije (NN RH br. 80/13)
43.	Pravilnik o razvrstavanju građevina, građevinskih dijelova i prostora u kategorije ugroženosti od požara (NN br. 62/94 i 32/97)
44.	Pravilnik o razvrstavanju građevina u skupine po zahtjevnosti mjera zaštite od požara (NN RH br. 56/12)

PROJEKTANTSKI URED :	"MAJcen" d.o.o., Vinica, Vrtna ulica 4 ; OIB: 98610341022
INVESTITOR :	
naziv i sjedište / ime i adresa :	GRAD VARAŽDIN, Trg Kralja Tomislava 1, 42000 Varaždin
OIB :	13269011531
GRAĐEVINA :	
vrsta građevine :	ZGRADA
namjena građevine :	MJEŠOVITA (JAVNA / DRUŠTVENA I STAMBENA)
naziv građevine :	ZGRADA JAVNE / DRUŠTVENE I STAMBENE NAMJENE; PROSTORI UDRUGA GRAĐANA I STANOVI
vrsta radova / zahvat :	radovi održavanja građevine; prema / u skladu sa : Pravilnik o jednostavnim i drugim građevinama i radovima (NN br. 112/17, 34/18, 36/19, 98/19, 31/20 i 74/22 i 155/23, članak 3.), Pravilnik o održavanju građevina (NN br. 122/14; članak 9. i 11.)
vrsta radova / radovi :	Sanacija vanjske stolarije prizemlja zgrade
LOKACIJA GRAĐEVINE :	Varaždin, Trg slobode 10, na k.č. br. 1789, k.o. Varaždin
mjesto i datum izrade :	Vinica, ožujak 2024.
	str. br. : 26

	i 61/12)
45.	Pravilnik o provjeri tehničkih rješenja zaštite od požara predviđenih u glavnom projektu (NN 88/11)
46.	Pravilnik o otpornosti na požar i drugim zahtjevima koje građevine moraju zadovoljiti u slučaju požara (NN RH br. 29/13 i 87/15)
47.	Pravilnik o mjerama zaštite od požara kod građenja (NN RH br. 141/11)
48.	Pravilnik o zaštiti od požara u skladištima (NN 93/08).
49.	Pravilnik o uvjetima za vatrogasne pristupe (NN RH br. 35/94, 55/94 i 142/03)
50.	Pravilnik o hidrantskoj mreži za gašenje požara (NN RH br. 8/06)
51.	Pravilnik o vatrogasnim aparatima (NN RH br. 101/11 i 74/13)
52.	Pravilnik o sustavima za dojavu požara (NN RH br. 56/99)
53.	Pravilnik o uvjetima za obavljanje ispitivanja stabilnih sustava za dojavu i gašenje požara (NN RH br. 67/96 i 41/03)
54.	Pravilnik o tehničkim normativima za sisteme za odvod dima i topline nastalih u požaru (Sl. list br. 45/83)
55.	Pravilnik o građevinama za koje nije potrebno ishoditi posebne uvjete građenja glede zaštite od požara (NN RH br. 35/94)
56.	Pravilnika o zaštiti na radu za mjesta rada (NN RH br. 105/20)
57.	Pravilnika o zaštiti radnika od izloženosti buci na radu (NN 46/08)
58.	Pravilnik o najvišim dopuštenim ratiinama buke u sredini u kojoj ljudi rade i borave (NN RH br. 145/04)
59.	Podatak o etalonskoj cijeni građenja (NN br. 100/18)
60.	Tehnički uvjeti za projektiranje i građenje zgrada (Sl. list br. 10/87)
61.	Tehnički normativi za projektiranje i izvedbu radova na temeljenju građevinskih objekata (Sl. list br. 34/83)

projektant:
Ivica Majcen, dipl. ing. arh.



PROJEKTANTSKI URED :	"MAJCEN" d.o.o., Vinica, Vrtna ulica 4 ; OIB: 98610341022
INVESTITOR :	
naziv i sjedište / ime i adresa :	GRAD VARAŽDIN, Trg Kralja Tomislava 1, 42000 Varaždin
OIB :	13269011531
GRAĐEVINA :	
vrsta građevine :	ZGRADA
namjena građevine :	MJEŠOVITA (JAVNA / DRUŠTVENA I STAMBENA)
naziv građevine :	ZGRADA JAVNE / DRUŠTVENE I STAMBENE NAMJENE; PROSTORI UDRUGA GRAĐANA I STANOVI
vrsta radova / zahvat :	radovi održavanja građevine; prema / u skladu sa : Pravilnik o jednostavnim i drugim građevinama i radovima (NN br. 112/17, 34/18, 36/19, 98/19, 31/20 i 74/22 i 155/23, članak 3.), Pravilnik o održavanju građevina (NN br. 122/14; članak 9. i 11.)
vrsta radova / radovi :	Sanacija vanjske stolarije prizemlja zgrade
LOKACIJA GRAĐEVINE :	Varaždin, Trg slobode 10, na k.č. br. 1789, k.o. Varaždin
mjesto i datum izrade :	Vinica, ožujak 2024.
	str. br. : 27

IZVEDBENI ARCHITEKTONSKI PROJEKT

oznaka mape / teh. dn. : 05-AIZ-2024

redni broj mape : Mapa_1(A)/1

2. TEHNIČKI DIO PROJEKTA

PROJEKTANTSKI URED :	"MAJCEN" d.o.o., Vinica, Vrtna ulica 4 ; OIB: 98610341022
INVESTITOR :	
naziv i sjedište / ime i adresa :	GRAD VARAŽDIN, Trg Kralja Tomislava 1, 42000 Varaždin
OIB :	13269011531
GRAĐEVINA :	
vrsta građevine :	ZGRADA
namjena građevine :	MJEŠOVITA (JAVNA / DRUŠTVENA I STAMBENA)
naziv građevine :	ZGRADA JAVNE / DRUŠTVENE I STAMBENE NAMJENE; PROSTORI UDRUGA GRAĐANA I STANOVI
vrsta radova / zahvat :	radovi održavanja građevine; prema / u skladu sa : Pravilnik o jednostavnim i drugim građevinama i radovima (NN br. 112/17, 34/18, 36/19, 98/19, 31/20 i 74/22 i 155/23, članak 3.), Pravilnik o održavanju građevina (NN br. 122/14; članak 9. i 11.)
vrsta radova / radovi :	Sanacija vanjske stolarije prizemlja zgrade
LOKACIJA GRAĐEVINE :	Varaždin, Trg slobode 10, na k.č. br. 1789, k.o. Varaždin
mjesto i datum izrade :	Vinica, ožujak 2024.
	str. br. : 28

2. 1.

Tekstualni dio tehničkog dijela projekta

PROJEKTANTSKI URED :	"MAJcen" d.o.o., Vinica, Vrtna ulica 4 ; OIB: 98610341022
INVESTITOR :	
naziv i sjedište / ime i adresa :	GRAD VARAŽDIN, Trg Kralja Tomislava 1, 42000 Varaždin
OIB :	13269011531
GRAĐEVINA :	
vrsta građevine :	ZGRADA
namjena građevine :	MJEŠOVITA (JAVNA / DRUŠTVENA I STAMBENA)
naziv građevine :	ZGRADA JAVNE / DRUŠTVENE I STAMBENE NAMJENE; PROSTORI UDRUGA GRAĐANA I STANOVNI
vrsta radova / zahvat :	radovi održavanja građevine; prema / u skladu sa : Pravilnik o jednostavnim i drugim građevinama i radovima (NN br. 112/17, 34/18, 36/19, 98/19, 31/20 i 74/22 i 155/23, članak 3.), Pravilnik o održavanju građevina (NN br. 122/14; članak 9. i 11.)
vrsta radova / radovi :	Sanacija vanjske stolarije prizemlja zgrade
LOKACIJA GRAĐEVINE :	Varaždin, Trg slobode 10, na k.č. br. 1789, k.o. Varaždin
mjesto i datum izrade :	Vinica, ožujak 2024.
	str. br. : 29

2.1. 1. TEHNIČKI OPIS

2.1.1. 1. OPĆI PODACI

2.1.1.1. 1. Lokacija građevine

Predmeta građevina, zgrada mješovite (javne / društvene i stambene namjene) – prostori udruga građana i stanovi, smještena je na lokaciji u gradu varaždinu (lokalna samouprava: Grad Varaždin), na Trgu slobode br. 10, na k.č. br. 1789, k.o. Varaždin.

2.1.1.1. 2. Predmet zahvata / radova

Predmet zahvata / radova po ovom projektu jest sanacija vanjske stolarije u etaži prizemlja zgrade.

2.1.1.1. 3. Investitor

Izvestitor predmetnog zahvata je Grad Varaždin, OIB:13269011531, Trg Kralja Tomislava 1, 42000 Varaždin.

2.1.1.1. 4. Podaci o statusu spomeničke zaštite građevine / zgrade

Predmetna građevina se nalazi unutar zone „A“ zaštićene Kulturno- povijesne cjeline grada Varaždina upisane u Registar kulturnih dobara RH pod brojem Z- 5417.

Slijedom navedenog, za predmetni zahvat / radove od strane Ministarstva kulture i medija, Uprave za zaštitu kulturne baštine, Konzervatorski odjel u Varaždinu, izdano je prethodno mišljenje / uvjete provedbe mogućeg zahvata, KLASA: 612-08/23-23/3490, URBROJ: 532-05-02-08/5-23-2, od 11.08.2023.

2.1.1. 2. ANALIZA OPĆEG I TEHNIČKOG STANJA VANJSKE STOLARIJE

Analiza stanja predmetne vanjske stolarije izvršena je temeljem uvida svake pojedine stavke na zgradi, a utvrđeni podaci prikazani su kataloški u poglavlju 2. 2. KATALOG POZICIJA VANJSKE STOLARIJE u sklopu ovog projekta.

Vanjska (fasadna) stolarija na zgradi je najvažniji oblikovni element vanjštine zgrade, koji presudno utječe na njen konačni izgled, povijesni karakter, prisutnost i prezentnost zgrade u prostoru.

Obzirom na status zaštite zgrade, koja je dio kulturnog dobra, povijesne cjeline grada varaždina, bilo kakvi zahvati na postojećoj stolariji nužno podliježu propisima konzervatorske zaštite, te se mogu provoditi samo u skladu sa odgovarajućim mjerama zaštite, uz odobrenje i nadzor konzervatorskog odjela.

U pogledu uloge vanjske stolarije kao dijela vanjske ovojnice grijanog prostora zgrade, a sukladno suvremenim standardima energetike zgrade i energetske učinkovitosti, postojeća vanjska stolarija je u svim svojim elementima neadekvatna. Ovo se odnosi kako na njezine toplinsko-zaštitne karakteristike, tako i na karakteristike koje se odnose na provjetranje, odn. zrakonepropusnost vanjske ovojnice zgrade.

PROJEKTANTSKI URED :	"MAJcen" d.o.o., Vinica, Vrtna ulica 4 ; OIB: 98610341022
INVESTITOR :	
naziv i sjedište / ime i adresa :	GRAD VARAŽDIN, Trg Kralja Tomislava 1, 42000 Varaždin
OIB :	13269011531
GRAĐEVINA :	
vrsta građevine :	ZGRADA
namjena građevine :	MJEŠOVITA (JAVNA / DRUŠTVENA I STAMBENA)
naziv građevine :	ZGRADA JAVNE / DRUŠTVENE I STAMBENE NAMJENE; PROSTORI UDRUGA GRAĐANA I STANOVI
vrsta radova / zahvat :	radovi održavanja građevine; prema / u skladu sa : Pravilnik o jednostavnim i drugim građevinama i radovima (NN br. 112/17, 34/18, 36/19, 98/19, 31/20 i 74/22 i 155/23, članak 3.), Pravilnik o održavanju građevina (NN br. 122/14; članak 9. i 11.)
vrsta radova / radovi :	Sanacija vanjske stolarije prizemlja zgrade
LOKACIJA GRAĐEVINE :	Varaždin, Trg slobode 10, na k.č. br. 1789, k.o. Varaždin
mjesto i datum izrade :	Vinica, ožujak 2024.
	str. br. : 30

U postojećem stanju i obliku, većina pozicija stolarije (tj. uglavnom prozori) ima (ocjenjeni, u skladu sa podacima iz literature) koeficijent prolaska topline $U_w = 3,00$ do $3,50$ W/m^2K , dok je trenutno važećim propisima isti propisan sa maksimalno dozvoljenim $U_{wmax} = 1,80$ W/m^2K .

Što se pak zrakonepropusnosti (brtvljenja) tiče, ono se ostvaruje ili nepotpuno, ili se uopće ne ostvaruje, obzirom da veći broj pozicija nije moguće adekvatno zatvoriti, što zbog deformiranosti krila i doprozornika, što zbog oštećenog i/ili manjkavog okova, a posebni problem predstavlja debeli sloj naliča na drvu (višekratno ličenje, bez skidanja prethodnog naliča), što je dovelo do zapunjavanja finih profilacija na drvenim elementima, te je otežano ili onemogućeno pravilno nalijeganje krila na dovratnik, pa je i zatvaranje nekonzistentno, otežano ili onemogućeno.

2.1.1. 3. ANALIZA POTREBNIH ZAHVATA ZA SANACIJU VANJSKE STOLARIJE

Sanacija vanjske stolarije nužna je mjera osiguranja trajnosti, sigurnosti i uporabivosti zgrade, koja ima dugoročne posljedice na ekonomiku i ekonomiku zgrade.

Sve zahvate i mjere sanacije potrebno je izvesti uz obavezno poštivanje prethodnog mišljenja / uvjeta nadležnog Konzervatorskog odjela u Varaždinu, koji su navedeni u točki 2.1.1.1. 4. Podaci o statusu spomeničke zaštite građevine / zgrade, a koje je u preslici priložena ovom projektu u poglavlju 1. 6. PRETHODNO MIŠLJENJE / UVJETI KONZERVATORSKOG ODJELA U VARAŽDINU.

U skladu s navedenim, u sklopu izrade ovog projekta izvršene su slijedeće prethodne radnje i postupci:

1. Izvršen je detaljni pregled te je utvrđeno stvarno stanje pojedinih elemenata predmetne vanjske stolarije. Temeljem izvršenog pregleda utvrđeno je u kojoj je mjeri i do kojeg stupnja je moguća sanacija postojeće stolarije, a u kojoj je potrebna zamjena kompletne pozicije. Navedenu analizu izvršio je projektant, Ivica Majcen, d.i.a., ovlaštenu arhitekt A262, koji je ujedno i osoba koja ima dopuštenje Ministarstva kulture i medija za obavljanje poslova na zaštiti i očuvanju kulturnih dobara sukladno Pravilniku o uvjetima za dobivanje dopuštenja za obavljanje poslova na zaštiti i očuvanju kulturnih dobara (NN 98/18).

2. Pregledom je utvrđeno da je većina pozicija predmetne vanjske stolarije u stanju u kojem je moguća sanacija postojeće stolarije bez potrebe za zamjenom kompletne pozicije, uz mjere i zahvate koje obuhvaćaju eventualno djelomičnu izradu novih špojedinih elemenata (krila, dijelova šprljaka, doprozornika i sl.), čišćenje površina od naslaga boje, zamjena ili popravak okova, roleta i sl., te izvedba novih vanjskih limenih i unutrašnjih drvenih klupčica.

3. Pri izvođenju radova, eventualnom uklanjanju ili vađenju postojeće stolarije iz ležišta/špalete, potrebno je izvesti uz minimalno oštećenje špaleta i samog pročelja. Eventualna oštećenja potrebno je sanirati zidarski po zahvatu.

4. Sve zahvate na zamjeni dijelova postojeće stolarije ili izrade nove vanjske stolarije koja se ugrađuje na mjestu postojeće mora se izvoditi tako da se svi novi elementi i/ili pozicije izrade po uzoru na postojeću, od kvalitetnog drveta (ariš, smreka i si.). Unutarnji dijelovi stolarije moraju dimenzijama i rasporedom prozorskih krila odgovarati postojećoj pri čemu je dozvoljena ugradnja IZO stakla. Nije dozvoljena ugradnja PVC stolarije kao ni PVC roleta.

5. Postojeće drvene rolete potrebno je sanirati, obnoviti i dovesti do pune funkcionalnosti, ili zamijeniti novoizrađenim po istom uzorku kao postojeći. Nije dozvoljena ugradnja PVC roleta.

6. Sve drvene elemente stolarije potrebno je završno zaštititi lazurnim premazom. Ton boje potrebno je odrediti u suradnji sa stručnom službom Konzervatorskog odjela u Varaždinu.

7. Nove vanjske prozorske klupčice treba izvesti na isti način kao i postojeće iz lima (cinkotit).

8. Postojeće bravarske elemente stolarije potrebno je detaljno pregledati, ispravne bravarski obnoviti i ponovno ugraditi, a nedostajuće izvesti na isti način kao i postojeće. Moguća je ugradnja odgovarajućih novih bravarskih elemenata uz suglasnost stručne službe Konzervatorskog odjela u Varaždinu.

PROJEKTANTSKI URED :	"MAJcen" d.o.o., Vinica, Vrtna ulica 4 ; OIB: 98610341022
INVESTITOR :	
naziv i sjedište / ime i adresa :	GRAD VARAŽDIN, Trg Kralja Tomislava 1, 42000 Varaždin
OIB :	13269011531
GRAĐEVINA :	
vrsta građevine :	ZGRADA
namjena građevine :	MJEŠOVITA (JAVNA / DRUŠTVENA I STAMBENA)
naziv građevine :	ZGRADA JAVNE / DRUŠTVENE I STAMBENE NAMJENE; PROSTORI UDRUGA GRAĐANA I STANOVI
vrsta radova / zahvat :	radovi održavanja građevine; prema / u skladu sa : Pravilnik o jednostavnim i drugim građevinama i radovima (NN br. 112/17, 34/18, 36/19, 98/19, 31/20 i 74/22 i 155/23, članak 3.), Pravilnik o održavanju građevina (NN br. 122/14; članak 9. i 11.)
vrsta radova / radovi :	Sanacija vanjske stolarije prizemlja zgrade
LOKACIJA GRAĐEVINE :	Varaždin, Trg slobode 10, na k.č. br. 1789, k.o. Varaždin
mjesto i datum izrade :	Vinica, ožujak 2024.
	str. br. : 31

9. Svi zahvati i radovi moraju se izvoditi uz stalnu koordinaciju izvođača i nadzora sa službom Konzervatorskog odjela u Varaždinu.

10. Za bilo kakve druge intervencije i zahvate na građevini ili u njezinom okolišu, koji se tijekom izvedbe špredmetnih radova mogu pojaviti kao potrebni, a koji se mogu ticati obnove elemenata koji nisu obuhvaćeni ovim projektom posebnim uvjetima, treba od strane Konzervatorskog odjela u Varaždinu ishoditi potrebne zakonske akte.

projektant:
Ivica Majcen, dipl. ing. arh. (A 262)



IVICA MAJcen
dipl.ing.arh.
OVLAŠTENI ARHITEKT
A 262

PROJEKTANTSKI URED :	"MAJCEN" d.o.o., Vinica, Vrtna ulica 4 ; OIB: 98610341022
INVESTITOR :	
naziv i sjedište / ime i adresa :	GRAD VARAŽDIN, Trg Kralja Tomislava 1, 42000 Varaždin
OIB :	13269011531
GRAĐEVINA :	
vrsta građevine :	ZGRADA
namjena građevine :	MJEŠOVITA (JAVNA / DRUŠTVENA I STAMBENA)
naziv građevine :	ZGRADA JAVNE / DRUŠTVENE I STAMBENE NAMJENE; PROSTORI UDRUGA GRAĐANA I STANOVI
vrsta radova / zahvat :	radovi održavanja građevine; prema / u skladu sa : Pravilnik o jednostavnim i drugim građevinama i radovima (NN br. 112/17, 34/18, 36/19, 98/19, 31/20 i 74/22 i 155/23, članak 3.), Pravilnik o održavanju građevina (NN br. 122/14; članak 9. i 11.)
vrsta radova / radovi :	Sanacija vanjske stolarije prizemlja zgrade
LOKACIJA GRAĐEVINE :	Varaždin, Trg slobode 10, na k.č. br. 1789, k.o. Varaždin
mjesto i datum izrade :	Vinica, ožujak 2024.
	str. br. : 32

2.1. 2. KATALOŠKA ANALIZA POZICIJA VANJSKE STOLARIJE

PROJEKTANTSKI URED :	"MAJCEN" d.o.o., Vinica, Vrtna ulica 4 ; OIB: 98610341022
INVESTITOR :	
naziv i sjedište / ime i adresa :	GRAD VARAŽDIN, Trg Kralja Tomislava 1, 42000 Varaždin
OIB :	13269011531
GRAĐEVINA :	
vrsta građevine :	ZGRADA
namjena građevine :	MJEŠOVITA (JAVNA / DRUŠTVENA I STAMBENA)
naziv građevine :	ZGRADA JAVNE / DRUŠTVENE I STAMBENE NAMJENE; PROSTORI UDRUGA GRAĐANA I STANOVNI
vrsta radova / zahvat :	radovi održavanja građevine; prema / u skladu sa : Pravilnik o jednostavnim i drugim građevinama i radovima (NN br. 112/17, 34/18, 36/19, 98/19, 31/20 i 74/22 i 155/23, članak 3.), Pravilnik o održavanju građevina (NN br. 122/14; članak 9. i 11.)
vrsta radova / radovi :	Sanacija vanjske stolarije prizemlja zgrade
LOKACIJA GRAĐEVINE :	Varaždin, Trg slobode 10, na k.č. br. 1789, k.o. Varaždin
mjesto i datum izrade :	Vinica, ožujak 2024.
	str. br. : 33

TIP PROZORA	1a
POZICIJA	1
vrsta elementa :	PROZOR: (izvorno / povijesno oblikovanje) povijesni klasični obični dvostruki prozor s dvostrukim nadsvijetlom i eslinger roletom (vanjski/unutrašnji prozor/dio prozora spojen drvenom ukladom špalete); SASTAV PROZORA: 2 x (dvokrilni, simetrični, krila simetrična, otvaranje oba krila zaokretno); nadsvijetlo 2 x (jednokrilno desno zaokretno otvaranje); oba para prozorskih krila i oba krila nadsvijetla zaokretno otvaranje; otvaranje nasuprotno (istosmjerno) /unutrašnja i vanjska krila prema unutra/ Zaštita od osunčanja – eslinger roleta; sekundatno platnena roletica ugrađena između vanjskog i unutrašnjeg prozora
brojčane veličine pozicije:	112 / 218 (122+ns64+rk)
ukupna stolarska veličina pozicije (cm x cm) :	112 x 218
fotografije :	
GRADIVA DIJELOVA I OBRADA:	
a) doprozornika, krila :	- svi dijelovi: drvo; pretpostavljeno: jela/smreka (ariš?); bojano uljanim naličjem ili sl. u više slojeva; - vanjski prozor : s vanjske strane premaz osušen i ispucan i/ili otpao, mjestimično golo ostarjelo drvo; - unutrašnji prozor: s unutrašnje strane višeslojni premaz postojan tako da boja zapunjava fine profilacije u drvu i povećava dimenzije presjeka

PROJEKTANTSKI URED :	"MAJCEN" d.o.o., Vinica, Vrtna ulica 4 ; OIB: 98610341022
INVESTITOR :	
naziv i sjedište / ime i adresa :	GRAD VARAŽDIN, Trg Kralja Tomislava 1, 42000 Varaždin
OIB :	13269011531
GRAĐEVINA :	
vrsta građevine :	ZGRADA
namjena građevine :	MJEŠOVITA (JAVNA / DRUŠTVENA I STAMBENA)
naziv građevine :	ZGRADA JAVNE / DRUŠTVENE I STAMBENE NAMJENE; PROSTORI UDRUGA GRAĐANA I STANOVI
vrsta radova / zahvat :	radovi održavanja građevine; prema / u skladu sa : Pravilnik o jednostavnim i drugim građevinama i radovima (NN br. 112/17, 34/18, 36/19, 98/19, 31/20 i 74/22 i 155/23, članak 3.), Pravilnik o održavanju građevina (NN br. 122/14; članak 9. i 11.)
vrsta radova / radovi :	Sanacija vanjske stolarije prizemlja zgrade
LOKACIJA GRAĐEVINE :	Varaždin, Trg slobode 10, na k.č. br. 1789, k.o. Varaždin
mjesto i datum izrade :	Vinica, ožujak 2024.
	str. br. : 34

b) uklada špalete :	isto kao a)
c) klupčica :	- unutrašnja; drvena (kao a) , u širini i dubini zidne niše/špalete - vanjska; pocinčani čelični lim, plitka, u širini i dubini zidne niše/špalete sa okapnicom izvan ravnine zida do 3cm
d) ostakljenje :	ravno staklo /d=4mm/
e) okov :	klasični metalni/željezni/čelični; kovinopojasarska izrade; sustav otvaranja krila s vertikalnim zglobovcima, zaustavljačem na pero ugrađenim u unutrašnju klupčicu ili donji doprozornik/špaletnu ukladu; zatvaranje krila bravicom s olivom („T“)
f) roleta :	eslinger roleta; rolet kutija s vanjske strane skrivena (podžbukna), s unutrašnje strane kutija vidljiva; sve izrađeno od drva (i kutija i roleta); pretpostavljeno: jela/smreka (ariš?); u nefunkcionalnom stanju; sustav pokretanja rolete povlačnom tkanom trakom na bubanj u kutiji; platnena roletica ugrađena između vanjskog i unutrašnjeg prozora je naknadna intervencija, vjerojatno po kvaru/oštećenju rolete
z) ostalo / dodatno :	-
STANJE DIJELOVA :	
a1) doprozornika :	cjelovit, očuvan; mjestimično oštećen (oguljana boja i oštećeno drvo izvana); debeli nalič (višekratni) boje iznutra zapunjava fine profilacije u drvu, što otežava pokretanje i zatvaranje/otvaranje krila
a2) krila :	cjelovita, očuvana, neoštećena; ostalo kao a1)
b) uklada špalete :	drveni dijelovi isto kao a2); zidni/žbukani dijelovi iznutra očuvani i neoštećeni, izvana djelomično oštećeni naročito u zoni donjeg dijela prozora i limene klupčice
c) klupčica :	unutarnja: drvena; oštećenja završna obrada i mjestimično raspucana u smjeru žila drveta i na spoju dasaka; mjestimično oštećena (oguljana boja i oštećeno drvo); nalič oštećen i mjestimično lističavo odvojen vanjska; limena (pocinčani čelični lim); deformirana, rubno oštećena
d) ostakljenje :	stakla nekompletna, većinom cjelovita; oštećeno na jednom vanjskom krilu vertikalnom krilu - polomljeno; kit ostakljenja iznutra popunjen, ali krut i dijelom ispucan, prekriven slojevima boje; izvana kit nekompletna, ispucan krut/suh, dijelom otpao i nefunkcionalan, mjestimično obnavljano kitanje (kit pokriven bojom)
e) okov :	cjelovit i funkcionalan (otežano); zbog istrošenosti, kao i višekratnog predebelog naliča boje, sustav zglobova i zaustavljača teže pokretljiv i zapinje
f) roleta :	eslinger roleta je nefunkcionalna, sustav za podizanje/spuštanje ne radi platnena roletica ima poderano platno i zapinje pri potezanju
z) ostalo / dodatno :	-



PROJEKTANTSKI URED :	"MAJCEN" d.o.o., Vinica, Vrtna ulica 4 ; OIB: 98610341022
INVESTITOR :	
naziv i sjedište / ime i adresa :	GRAD VARAŽDIN, Trg Kralja Tomislava 1, 42000 Varaždin
OIB :	13269011531
GRAĐEVINA :	
vrsta građevine :	ZGRADA
namjena građevine :	MJEŠOVITA (JAVNA / DRUŠTVENA I STAMBENA)
naziv građevine :	ZGRADA JAVNE / DRUŠTVENE I STAMBENE NAMJENE; PROSTORI UDRUGA GRAĐANA I STANOVNI
vrsta radova / zahvat :	radovi održavanja građevine; prema / u skladu sa : Pravilnik o jednostavnim i drugim građevinama i radovima (NN br. 112/17, 34/18, 36/19, 98/19, 31/20 i 74/22 i 155/23, članak 3.), Pravilnik o održavanju građevina (NN br. 122/14; članak 9. i 11.)
vrsta radova / radovi :	Sanacija vanjske stolarije prizemlja zgrade
LOKACIJA GRAĐEVINE :	Varaždin, Trg slobode 10, na k.č. br. 1789, k.o. Varaždin
mjesto i datum izrade :	Vinica, ožujak 2024.
	str. br. : 35

TIP PROZORA	1a
POZICIJA	3
vrsta elementa :	PROZOR: (izvorno / povijesno oblikovanje) povijesni klasični obični dvostruki prozor s dvostrukim nadsvijetlom i eslinger roletom (vanjski/unutrašnji prozor/dio prozora spojen drvenom ukladom špalete); SASTAV PROZORA: 2 x (dvokrilni, simetrični, krila simetrična, otvaranje oba krila zaokretno); nadsvijetlo 2 x (jednokrilno desno zaokretno otvaranje); oba para prozorskih krila i oba krila nadsvijetla zaokretno otvaranje; otvaranje nasuprotno (istosmjerno) /unutrašnja i vanjska krila prema unutra/ Zaštita od osunčanja – eslinger roleta; sekundatno platnena roletica ugrađena između vanjskog i unutrašnjeg prozora
brojčane veličine pozicije:	112 / 218 (122+ns64+rk)
ukupna stolarska veličina pozicije (cm x cm) :	112 x 218
fotografije :	
GRADIVA DIJELOVA I OBRADA:	
a) doprozornika, krila :	- svi dijelovi: drvo; pretpostavljeno: jela/smreka (ariš?); bojano uljanim naličjem ili sl. u više slojeva; - vanjski prozor : s vanjske strane premaz osušen i ispucan i/ili otpao, mjestimično golo ostarjelo drvo; - unutrašnji prozor: s unutrašnje strane višeslojni premaz postojan tako da boja zapunjava fine profilacije u drvu i povećava dimenzije presjeka

PROJEKTANTSKI URED :	"MAJcen" d.o.o., Vinica, Vrtna ulica 4 ; OIB: 98610341022
INVESTITOR :	
naziv i sjedište / ime i adresa :	GRAD VARAŽDIN, Trg Kralja Tomislava 1, 42000 Varaždin
OIB :	13269011531
GRAĐEVINA :	
vrsta građevine :	ZGRADA
namjena građevine :	MJEŠOVITA (JAVNA / DRUŠTVENA I STAMBENA)
naziv građevine :	ZGRADA JAVNE / DRUŠTVENE I STAMBENE NAMJENE; PROSTORI UDRUGA GRAĐANA I STANOVI
vrsta radova / zahvat :	radovi održavanja građevine; prema / u skladu sa : Pravilnik o jednostavnim i drugim građevinama i radovima (NN br. 112/17, 34/18, 36/19, 98/19, 31/20 i 74/22 i 155/23, članak 3.), Pravilnik o održavanju građevina (NN br. 122/14; članak 9. i 11.)
vrsta radova / radovi :	Sanacija vanjske stolarije prizemlja zgrade
LOKACIJA GRAĐEVINE :	Varaždin, Trg slobode 10, na k.č. br. 1789, k.o. Varaždin
mjesto i datum izrade :	Vinica, ožujak 2024.
	str. br. : 36

b) uklada špalete :	isto kao a)
c) klupčica :	- unutrašnja; drvena (kao a) , u širini i dubini zidne niše/špalete - vanjska; pocinčani čelični lim, plitka, u širini i dubini zidne niše/špalete sa okapnicom izvan ravnine zida do 3cm
d) ostakljenje :	ravno staklo /d=4mm/
e) okov :	klasični metalni/željezni/čelični; kovinopojasarska izrade; sustav otvaranja krila s vertikalnim zglobovcima, zaustavljačem na pero ugrađenim u unutrašnju klupčicu ili donji doprozornik/špaletnu ukladu; zatvaranje krila bravicom s olivom („T“)
f) roleta :	eslinger roleta; kutija s vanjske strane skrivena (podžbukna), s unutrašnje strane kutija vidljiva; sve izrađeno od drva (i kutija i roleta); pretpostavljeno: jela/smreka (ariš?); u nefunkcionalnom stanju; sustav pokretanja rolete povlačnom tkanom trakom na bubanj u kutiji.
z) ostalo / dodatno :	-
STANJE DIJELOVA :	
a1) doprozornika :	cjelovit, očuvan; mjestimično oštećen (oguljana boja i oštećeno drvo izvana); debeli nalič (višekratni) boje iznutra zapunjava fine profilacije u drvu, što otežava pokretanje i zatvaranje/otvaranje krila
a2) krila :	cjelovita, očuvana, neoštećena; ostalo kao a1)
b) uklada špalete :	drveni dijelovi isto kao a2); zidni/žbukani dijelovi iznutra očuvani i neoštećeni, izvana djelomično oštećeni naročito u zoni donjeg dijela prozora i limene klupčice
c) klupčica :	unutarnja: drvena; oštećenja završna obrada i mjestimično raspucana u smjeru žila drveta i na spoju dasaka; mjestimično oštećena (oguljana boja i oštećeno drvo); nalič oštećen i mjestimično lističavo odvojen vanjska; limena (pocinčani čelični lim); deformirana, rubno oštećena
d) ostakljenje :	stakla kompletna, cjelovita; kit ostakljenja iznutra popunjen, ali krut i dijelom ispucan, prekriven slojevima boje; izvana kit nekompletan, ispucan krut/suh, dijelom otpao i nefunkcionalan, mjestimično obnavljano kitanje (kit pokriven bojom)
e) okov :	cjelovit ali otežano funkcionalan; zbog istrošenosti, kao i višekratnog predebelog naliča boje, sustav zglobova i zaustavljača teže pokretljiv i zapinje
f) roleta :	eslinger roleta je nefunkcionalna, sustav za podizanje/spuštanje ne radi platnena roletica ima poderano platno i zapinje pri potezanju
z) ostalo / dodatno :	-

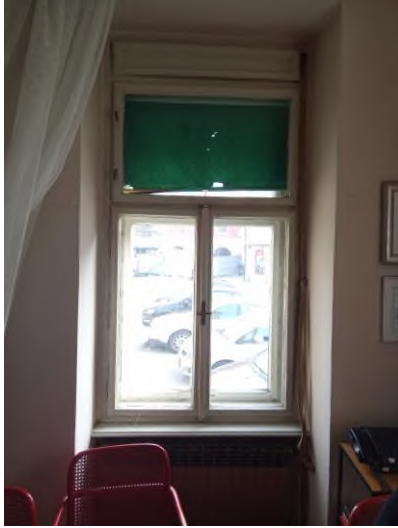

PROJEKTANTSKI URED :	"MAJCEN" d.o.o., Vinica, Vrtna ulica 4 ; OIB: 98610341022
INVESTITOR :	
naziv i sjedište / ime i adresa :	GRAD VARAŽDIN, Trg Kralja Tomislava 1, 42000 Varaždin
OIB :	13269011531
GRAĐEVINA :	
vrsta građevine :	ZGRADA
namjena građevine :	MJEŠOVITA (JAVNA / DRUŠTVENA I STAMBENA)
naziv građevine :	ZGRADA JAVNE / DRUŠTVENE I STAMBENE NAMJENE; PROSTORI UDRUGA GRAĐANA I STANOVNI
vrsta radova / zahvat :	radovi održavanja građevine; prema / u skladu sa : Pravilnik o jednostavnim i drugim građevinama i radovima (NN br. 112/17, 34/18, 36/19, 98/19, 31/20 i 74/22 i 155/23, članak 3.), Pravilnik o održavanju građevina (NN br. 122/14; članak 9. i 11.)
vrsta radova / radovi :	Sanacija vanjske stolarije prizemlja zgrade
LOKACIJA GRAĐEVINE :	Varaždin, Trg slobode 10, na k.č. br. 1789, k.o. Varaždin
mjesto i datum izrade :	Vinica, ožujak 2024.
	str. br. : 37

TIP PROZORA	1a
POZICIJA	4
vrsta elementa :	PROZOR: (izvorno / povijesno oblikovanje) povijesni klasični obični dvostruki prozor s dvostrukim nadsvjetlom i eslinger roletom (vanjski/unutrašnji prozor/dio prozora spojen drvenom ukladom špalete); SASTAV PROZORA: 2 x (dvokrilni, simetrični, krila simetrična, otvaranje oba krila zaokretno); nadsvjetlo 2 x (jednokrilno desno zaokretno otvaranje); oba para prozorskih krila i oba krila nadsvjetla zaokretno otvaranje; otvaranje nasuprotno (istosmjerno) /unutrašnja i vanjska krila prema unutra/ Zaštita od osunčanja – eslinger roleta; sekundatno : platnena roletica ugrađena između vanjskog i unutrašnjeg prozora (naknadno ugrađeno)
brojčane veličine pozicije:	112 / 218 (122+ns64+rk)
ukupna stolarska veličina pozicije (cm x cm) :	112 x 218
fotografije :	 
	 

PROJEKTANTSKI URED :	"MAJCEN" d.o.o., Vinica, Vrtna ulica 4 ; OIB: 98610341022
INVESTITOR :	
naziv i sjedište / ime i adresa :	GRAD VARAŽDIN, Trg Kralja Tomislava 1, 42000 Varaždin
OIB :	13269011531
GRAĐEVINA :	
vrsta građevine :	ZGRADA
namjena građevine :	MJEŠOVITA (JAVNA / DRUŠTVENA I STAMBENA)
naziv građevine :	ZGRADA JAVNE / DRUŠTVENE I STAMBENE NAMJENE; PROSTORI UDRUGA GRAĐANA I STANOVI
vrsta radova / zahvat :	radovi održavanja građevine; prema / u skladu sa : Pravilnik o jednostavnim i drugim građevinama i radovima (NN br. 112/17, 34/18, 36/19, 98/19, 31/20 i 74/22 i 155/23, članak 3.), Pravilnik o održavanju građevina (NN br. 122/14; članak 9. i 11.)
vrsta radova / radovi :	Sanacija vanjske stolarije prizemlja zgrade
LOKACIJA GRAĐEVINE :	Varaždin, Trg slobode 10, na k.č. br. 1789, k.o. Varaždin
mjesto i datum izrade :	Vinica, ožujak 2024.
	str. br. : 38

GRADIVA DIJELOVA I OBRADA:	
a) doprozornika, krila :	- svi dijelovi: drvo; pretpostavljeno: jela/smreka (ariš?); bojano uljanim naličem ili sl. u više slojeva; - vanjski prozor : s vanjske strane premaz osušen i ispucan i/ili otpao, mjestimično golo ostarjelo drvo; - unutrašnji prozor: s unutrašnje strane višeslojni premaz postojan tako da boja zapunjava fine profilacije u drvu i povećava dimenzije presjeka
b) uklada špalete :	isto kao a)
c) klupčica :	- unutrašnja; drvena (kao a) , u širini i dubini zidne niše/špalete - vanjska; pocinčani čelični lim, plitka, u širini i dubini zidne niše/špalete sa okapnicom izvan ravnine zida do 3cm
d) ostakljenje :	ravno staklo /d=4mm/
e) okov :	klasični metalni/željezni/čelični; kovinopojasarska izrade; sustav otvaranja krila s vertikalnim zglobovcima, zaustavljačem na pero ugrađenim u unutrašnju klupčicu ili donji doprozornik/špaletnu ukладu; zatvaranje krila bravicom s olivom („T“)
f) roleta :	eslinger roleta; rolet kutija s vanjske strane skrivena (podžbukna), s unutrašnje strane kutija vidljiva; sve izrađeno od drva (i kutija i roleta); pretpostavljeno: jela/smreka (ariš?); u nefunkcionalnom stanju; sustav pokretanja rolete povlačnom tkanom trakom na bubanj u kutiji; platnena roletica ugrađena između vanjskog i unutrašnjeg prozora je naknadna intervencija, vjerojatno po kvaru/oštećenju rolete
z) ostalo / dodatno :	-
STANJE DIJELOVA :	
a1) doprozornika :	cjelovit, očuvan; mjestimično oštećen (oguljana boja i oštećeno drvo izvana); debeli nalič (višekratni) boje iznutra zapunjava fine profilacije u drvu, što otežava pokretanje i zatvaranje/otvaranje krila
a2) krila :	cjelovita, očuvana, neoštećena; ostalo kao a1)
b) uklada špalete :	drveni dijelovi isto kao a2); zidni/žbukani dijelovi iznutra očuvani i neoštećeni, izvana djelomično oštećeni naročito u zoni donjeg dijela prozora i limene klupčice
c) klupčica :	unutarnja: drvena; oštećenja završna obrada i mjestimično raspucana u smjeru žila drveta i na spoju dasaka; mjestimično oštećena (oguljana boja i oštećeno drvo); nalič oštećen i mjestimično lističavo odvojen vanjska; limena (pocinčani čelični lim); deformirana, rubno oštećena
d) ostakljenje :	stakla kompletna, cjelovita; kit ostakljenja iznutra popunjen, ali krut i dijelom ispucan, prekriven slojevima boje; izvana kit nekompletan, ispucan krut/suh, dijelom otpao i nefunkcionalan, mjestimično obnavljano kitanje (kit pokriven bojom)
e) okov :	cjelovit ali otežano funkcionalan; zbog istrošenosti, kao i višekratnog predebelog naliča boje, sustav zglobova i zaustavljača teže pokretljiv i zapinje
f) roleta :	eslinger roleta je nefunkcionalna, sustav za podizanje/spuštanje ne radi platnena roletica ima poderano platno i zapinje pri potezanju
z) ostalo / dodatno :	-

PROJEKTANTSKI URED :	"MAJcen" d.o.o., Vinica, Vrtna ulica 4 ; OIB: 98610341022
INVESTITOR :	
naziv i sjedište / ime i adresa :	GRAD VARAŽDIN, Trg Kralja Tomislava 1, 42000 Varaždin
OIB :	13269011531
GRAĐEVINA :	
vrsta građevine :	ZGRADA
namjena građevine :	MJEŠOVITA (JAVNA / DRUŠTVENA I STAMBENA)
naziv građevine :	ZGRADA JAVNE / DRUŠTVENE I STAMBENE NAMJENE; PROSTORI UDRUGA GRAĐANA I STANOVNI
vrsta radova / zahvat :	radovi održavanja građevine; prema / u skladu sa : Pravilnik o jednostavnim i drugim građevinama i radovima (NN br. 112/17, 34/18, 36/19, 98/19, 31/20 i 74/22 i 155/23, članak 3.), Pravilnik o održavanju građevina (NN br. 122/14; članak 9. i 11.)
vrsta radova / radovi :	Sanacija vanjske stolarije prizemlja zgrade
LOKACIJA GRAĐEVINE :	Varaždin, Trg slobode 10, na k.č. br. 1789, k.o. Varaždin
mjesto i datum izrade :	Vinica, ožujak 2024.
	str. br. : 39

TIP PROZORA	1a
POZICIJA	5
vrsta elementa :	PROZOR: (izvorno / povijesno oblikovanje) povijesni klasični obični dvostruki prozor s dvostrukim nadsvijetlom i eslinger roletom (vanjski/unutrašnji prozor/dio prozora spojen drvenom ukladom špalete); SASTAV PROZORA: 2 x (dvokrilni, simetrični, krila simetrična, otvaranje oba krila zaokretno); nadsvijetlo 2 x (jednokrilno desno zaokretno otvaranje); oba para prozorskih krila i oba krila nadsvijetla zaokretno otvaranje; otvaranje nasuprotno (istosmjerno) /unutrašnja i vanjska krila prema unutra/ Zaštita od osunčanja – eslinger roleta; sekundatno : horizontalne pvc lamelice ugrađene između vanjskog i unutrašnjeg prozora (naknadno ugrađeno)
brojčane veličine pozicije:	112 / 218 (122+ns64+rk)
ukupna stolarska veličina pozicije (cm x cm) :	112 x 218
fotografije :	 

PROJEKTANTSKI URED :	"MAJcen" d.o.o., Vinica, Vrtna ulica 4 ; OIB: 98610341022
INVESTITOR :	
naziv i sjedište / ime i adresa :	GRAD VARAŽDIN, Trg Kralja Tomislava 1, 42000 Varaždin
OIB :	13269011531
GRAĐEVINA :	
vrsta građevine :	ZGRADA
namjena građevine :	MJEŠOVITA (JAVNA / DRUŠTVENA I STAMBENA)
naziv građevine :	ZGRADA JAVNE / DRUŠTVENE I STAMBENE NAMJENE; PROSTORI UDRUGA GRAĐANA I STANOVNI
vrsta radova / zahvat :	radovi održavanja građevine; prema / u skladu sa : Pravilnik o jednostavnim i drugim građevinama i radovima (NN br. 112/17, 34/18, 36/19, 98/19, 31/20 i 74/22 i 155/23, članak 3.), Pravilnik o održavanju građevina (NN br. 122/14; članak 9. i 11.)
vrsta radova / radovi :	Sanacija vanjske stolarije prizemlja zgrade
LOKACIJA GRAĐEVINE :	Varaždin, Trg slobode 10, na k.č. br. 1789, k.o. Varaždin
mjesto i datum izrade :	Vinica, ožujak 2024.
	str. br. : 40

	
	
<p>GRADIVA DIJELOVA I OBRADA:</p> <p>a) doprozornika, krila :</p> <p>b) uklada špalete :</p> <p>c) klupčica :</p> <p>d) ostakljenje :</p>	<p>- svi dijelovi: drvo; pretpostavljeno: jela/smreka (ariš?); bojano uljanim naličjem ili sl. u više slojeva;</p> <p>- vanjski prozor : s vanjske strane premaz osušen i ispucan i/ili otpao, mjestimično golo ostarjelo drvo;</p> <p>- unutrašnji prozor: s unutrašnje strane višeslojni premaz postojan tako da boja zapunjava fine profilacije u drvu i povećava dimenzije presjeka</p> <p>isto kao a)</p> <p>- unutrašnja; drvena (kao a) , u širini i dubini zidne niše/špalete</p> <p>- vanjska; pocinčani čelični lim, plitka, u širini i dubini zidne niše/špalete sa okapnicom izvan ravnine zida do 3cm</p> <p>ravno staklo /d=4mm/</p>

PROJEKTANTSKI URED :	"MAJcen" d.o.o., Vinica, Vrtna ulica 4 ; OIB: 98610341022
INVESTITOR :	
naziv i sjedište / ime i adresa :	GRAD VARAŽDIN, Trg Kralja Tomislava 1, 42000 Varaždin
OIB :	13269011531
GRAĐEVINA :	
vrsta građevine :	ZGRADA
namjena građevine :	MJEŠOVITA (JAVNA / DRUŠTVENA I STAMBENA)
naziv građevine :	ZGRADA JAVNE / DRUŠTVENE I STAMBENE NAMJENE; PROSTORI UDRUGA GRAĐANA I STANOVNI
vrsta radova / zahvat :	radovi održavanja građevine; prema / u skladu sa : Pravilnik o jednostavnim i drugim građevinama i radovima (NN br. 112/17, 34/18, 36/19, 98/19, 31/20 i 74/22 i 155/23, članak 3.), Pravilnik o održavanju građevina (NN br. 122/14; članak 9. i 11.)
vrsta radova / radovi :	Sanacija vanjske stolarije prizemlja zgrade
LOKACIJA GRAĐEVINE :	Varaždin, Trg slobode 10, na k.č. br. 1789, k.o. Varaždin
mjesto i datum izrade :	Vinica, ožujak 2024.
	str. br. : 41

e) okov :	klasični metalni/željezni/čelični; kovinopojasarska izrade; sustav otvaranja krila s vertikalnim zglobovcima, zaustavljačem na pero ugrađenim u unutrašnju klupčicu ili donji doprozornik/špaletnu ukladu; zatvaranje krila bravicom s olivom („T“)
f) roleta :	eslinger roleta; rolet kutija s vanjske strane skrivena (podžbukna), s unutrašnje strane kutija vidljiva; sve izrađeno od drva (i kutija i roleta); pretpostavljeno: jela/smreka (ariš?); u nefunkcionalnom stanju; sustav pokretanja rolete povlačnom tkanom trakom na bubnj u kutiji; pvc lamelice ugrađena između vanjskog i unutrašnjeg prozora je naknadna intervencija, vjerojatno po kvaru/oštećenju rolete
z) ostalo / dodatno :	-
STANJE DIJELOVA :	
a1) doprozornika :	cjelovit, očuvan; mjestimično oštećen (oguljana boja i oštećeno drvo izvana); debeli nalič (višekratni) boje iznutra zapunjava fine profilacije u drvu, što otežava pokretanje i zatvaranje/otvaranje krila
a2) krila :	cjelovita, očuvana, neoštećena; ostalo kao a1)
b) uklada špaleta :	drveni dijelovi isto kao a2); zidni/žbukani dijelovi iznutra očuvani i neoštećeni, izvana djelomično oštećeni naročito u zoni donjeg dijela prozora i limene klupčice
c) klupčica :	unutarnja; drvena; oštećenja završna obrada i mjestimično raspucana u smjeru žila drveta i na spoju dasaka; mjestimično oštećena (oguljana boja i oštećeno drvo); nalič oštećen i mjestimično lističavo odvojen vanjska; limena (pocinčani čelični lim); deformirana, rubno oštećena
d) ostakljenje :	stakla kompletna, cjelovita; kit ostakljenja iznutra popunjen, ali krut i dijelom ispucan, prekriven slojevima boje; izvana kit nekompletan, ispucan krut/suh, dijelom otpao i nefunkcionalan, mjestimično obnavljano kitanje (kit pokriven bojom)
e) okov :	cjelovit ali otežano funkcionalan; zbog istrošenosti, kao i višekratnog predebelog naliča boje, sustav zglobnica i zaustavljača teže pokretljiv i zapinje
f) roleta :	eslinger roleta je nefunkcionalna, sustav za podizanje/spuštanje ne radi; pvc lamele cjelovite i funkcionalne
z) ostalo / dodatno :	-

PROJEKTANTSKI URED :	"MAJCEN" d.o.o., Vinica, Vrtna ulica 4 ; OIB: 98610341022
INVESTITOR :	
naziv i sjedište / ime i adresa :	GRAD VARAŽDIN, Trg Kralja Tomislava 1, 42000 Varaždin
OIB :	13269011531
GRAĐEVINA :	
vrsta građevine :	ZGRADA
namjena građevine :	MJEŠOVITA (JAVNA / DRUŠTVENA I STAMBENA)
naziv građevine :	ZGRADA JAVNE / DRUŠTVENE I STAMBENE NAMJENE; PROSTORI UDRUGA GRAĐANA I STANOVI
vrsta radova / zahvat :	radovi održavanja građevine; prema / u skladu sa : Pravilnik o jednostavnim i drugim građevinama i radovima (NN br. 112/17, 34/18, 36/19, 98/19, 31/20 i 74/22 i 155/23, članak 3.), Pravilnik o održavanju građevina (NN br. 122/14; članak 9. i 11.)
vrsta radova / radovi :	Sanacija vanjske stolarije prizemlja zgrade
LOKACIJA GRAĐEVINE :	Varaždin, Trg slobode 10, na k.č. br. 1789, k.o. Varaždin
mjesto i datum izrade :	Vinica, ožujak 2024.
	str. br. : 42

TIP PROZORA	1a
POZICIJA	6
vrsta elementa :	PROZOR: (izvorno / povijesno oblikovanje) povijesni klasični obični dvostruki prozor s dvostrukim nadsvijetlom i eslinger roletom (vanjski/unutrašnji prozor/dio prozora spojen drvenom ukladom špalete); SASTAV PROZORA: 2 x (dvokrilni, simetrični, krila simetrična, otvaranje oba krila zaokretno); nadsvijetlo 2 x (jednokrilno desno zaokretno otvaranje); oba para prozorskih krila i oba krila nadsvijetla zaokretno otvaranje; otvaranje nasuprotno (istosmjerno) /unutrašnja i vanjska krila prema unutra/ Zaštita od osunčanja – eslinger roleta; sekundatno : horizontalne pvc lamelice ugrađene između vanjskog i unutrašnjeg prozora (naknadno ugrađeno)
brojčane veličine pozicije:	112 / 218 (122+ns64+rk)
ukupna stolarska veličina pozicije (cm x cm) :	112 x 218
fotografije :	

PROJEKTANTSKI URED :	"MAJcen" d.o.o., Vinica, Vrtna ulica 4 ; OIB: 98610341022
INVESTITOR :	
naziv i sjedište / ime i adresa :	GRAD VARAŽDIN, Trg Kralja Tomislava 1, 42000 Varaždin
OIB :	13269011531
GRAĐEVINA :	
vrsta građevine :	ZGRADA
namjena građevine :	MJEŠOVITA (JAVNA / DRUŠTVENA I STAMBENA)
naziv građevine :	ZGRADA JAVNE / DRUŠTVENE I STAMBENE NAMJENE; PROSTORI UDRUGA GRAĐANA I STANOVI
vrsta radova / zahvat :	radovi održavanja građevine; prema / u skladu sa : Pravilnik o jednostavnim i drugim građevinama i radovima (NN br. 112/17, 34/18, 36/19, 98/19, 31/20 i 74/22 i 155/23, članak 3.), Pravilnik o održavanju građevina (NN br. 122/14; članak 9. i 11.)
vrsta radova / radovi :	Sanacija vanjske stolarije prizemlja zgrade
LOKACIJA GRAĐEVINE :	Varaždin, Trg slobode 10, na k.č. br. 1789, k.o. Varaždin
mjesto i datum izrade :	Vinica, ožujak 2024.
	str. br. : 43

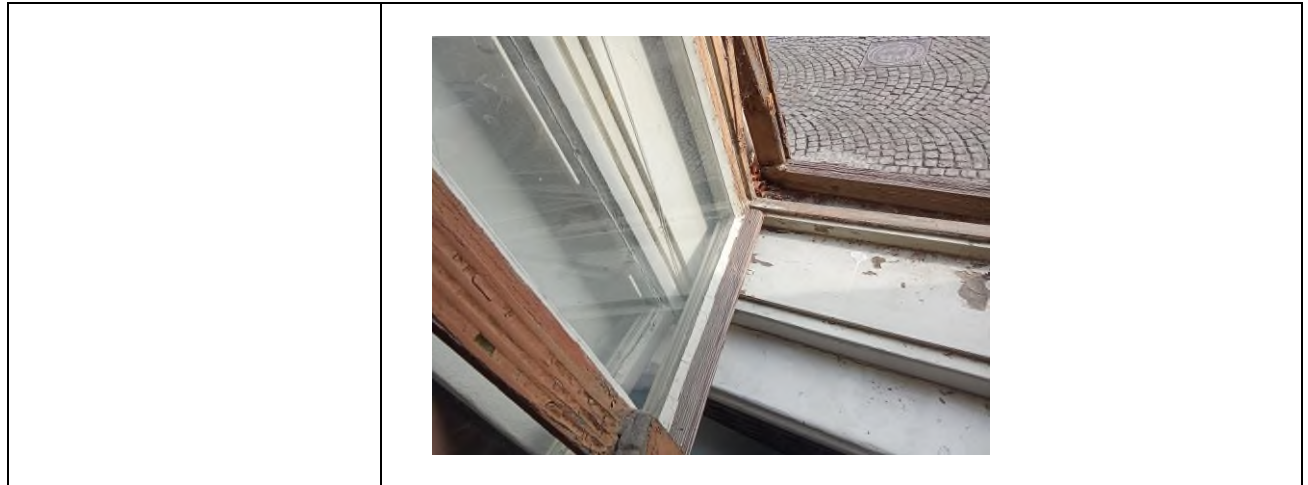



GRADIVA DIJELOVA I OBRADA:	
a) doprozornika, krila :	- svi dijelovi: drvo; pretpostavljeno: jela/smreka (ariš?); bojano uljanim naličem ili sl. u više slojeva; - vanjski prozor : s vanjske strane premaz osušen i ispucan i/ili otpao, mjestimično golo ostarjelo drvo; - unutrašnji prozor: s unutrašnje strane višeslojni premaz postojan tako da boja zapunjava fine profilacije u drvu i povećava dimenzije presjeka
b) uklada špalete :	isto kao a)
c) klupčica :	- unutrašnja; drvena (kao a) , u širini i dubini zidne niše/špalete - vanjska; pocinčani čelični lim, plitka, u širini i dubini zidne niše/špalete sa okapnicom izvan ravnine zida do 3cm
d) ostakljenje :	ravno staklo /d=4mm/
e) okov :	klasični metalni/željezni/čelični; kovinopojasarska izrade; sustav otvaranja krila s vertikalnim zglobovcima, zaustavljačem na pero ugrađenim u unutrašnju klupčicu ili donji doprozornik/špaletnu ukladu; zatvaranje krila bravicom s olivom („T“)
f) roleta :	eslinger roleta; rolet kutija s vanjske strane skrivena (podžbukna), s unutrašnje strane kutija vidljiva; sve izrađeno od drva (i kutija i roleta); pretpostavljeno: jela/smreka (ariš?); u nefunkcionalnom stanju; sustav pokretanja rolete povlačnom tkanom trakom na bubnj u kutiji; pvc lamelice ugrađena između vanjskog i unutrašnjeg prozora je naknadna intervencija, vjerojatno po kvaru/oštećenju rolete
z) ostalo / dodatno :	-
STANJE DIJELOVA :	
a1) doprozornika :	cjelovit, očuvan; mjestimično oštećen (oguljana boja i oštećeno drvo izvana); debeli nalič (višekratni) boje iznutra zapunjava fine profilacije u drvu, što otežava pokretanje i zatvaranje/otvaranje krila
a2) krila :	cjelovita, očuvana, neoštećana; ostalo kao a1)
b) uklada špalete :	drveni dijelovi isto kao a2); zidni/žbukani dijelovi iznutra očuvani i neoštećeni, izvana djelomično oštećeni naročito u zoni donjeg dijela prozora i limene klupčice
c) klupčica :	unutarnja: drvena; oštećenja završna obrada i mjestimično raspucana u smjeru žila

PROJEKTANTSKI URED :	"MAJCEN" d.o.o., Vinica, Vrtna ulica 4 ; OIB: 98610341022
INVESTITOR :	
naziv i sjedište / ime i adresa :	GRAD VARAŽDIN, Trg Kralja Tomislava 1, 42000 Varaždin
OIB :	13269011531
GRAĐEVINA :	
vrsta građevine :	ZGRADA
namjena građevine :	MJEŠOVITA (JAVNA / DRUŠTVENA I STAMBENA)
naziv građevine :	ZGRADA JAVNE / DRUŠTVENE I STAMBENE NAMJENE; PROSTORI UDRUGA GRAĐANA I STANOVI
vrsta radova / zahvat :	radovi održavanja građevine; prema / u skladu sa : Pravilnik o jednostavnim i drugim građevinama i radovima (NN br. 112/17, 34/18, 36/19, 98/19, 31/20 i 74/22 i 155/23, članak 3.), Pravilnik o održavanju građevina (NN br. 122/14; članak 9. i 11.)
vrsta radova / radovi :	Sanacija vanjske stolarije prizemlja zgrade
LOKACIJA GRAĐEVINE :	Varaždin, Trg slobode 10, na k.č. br. 1789, k.o. Varaždin
mjesto i datum izrade :	Vinica, ožujak 2024.
	str. br. : 44

	drveta i na spoju dasaka; mjestimično oštećena (oguljana boja i oštećeno drvo); nalič oštećen i mjestimično lističavo odvojen vanjska; limena (pocinčani čelični lim); deformirana, rubno oštećena
d) ostakljenje :	cjelovit ali otežano funkcionalan; zbog istrošenosti, kao i višekratnog predebelog naliča boje, sustav zglobnica i zaustavljača teže pokretljiv i zapinje
e) okov :	cjelovit ali otežano funkcionalan; zbog istrošenosti, kao i višekratnog predebelog naliča boje, sustav zglobnica i zaustavljača teže pokretljiv i zapinje
f) roleta :	eslinger roleta je nefunkcionalna, sustav za podizanje/spuštanje ne radi pvc lamele cjelovite i funkcionalne
z) ostalo / dodatno :	-

PROJEKTANTSKI URED :	"MAJcen" d.o.o., Vinica, Vrtna ulica 4 ; OIB: 98610341022
INVESTITOR :	
naziv i sjedište / ime i adresa :	GRAD VARAŽDIN, Trg Kralja Tomislava 1, 42000 Varaždin
OIB :	13269011531
GRAĐEVINA :	
vrsta građevine :	ZGRADA
namjena građevine :	MJEŠOVITA (JAVNA / DRUŠTVENA I STAMBENA)
naziv građevine :	ZGRADA JAVNE / DRUŠTVENE I STAMBENE NAMJENE; PROSTORI UDRUGA GRAĐANA I STANOVI
vrsta radova / zahvat :	radovi održavanja građevine; prema / u skladu sa : Pravilnik o jednostavnim i drugim građevinama i radovima (NN br. 112/17, 34/18, 36/19, 98/19, 31/20 i 74/22 i 155/23, članak 3.), Pravilnik o održavanju građevina (NN br. 122/14; članak 9. i 11.)
vrsta radova / radovi :	Sanacija vanjske stolarije prizemlja zgrade
LOKACIJA GRAĐEVINE :	Varaždin, Trg slobode 10, na k.č. br. 1789, k.o. Varaždin
mjesto i datum izrade :	Vinica, ožujak 2024.
	str. br. : 45

TIP PROZORA	1a
POZICIJA	7
vrsta elementa :	PROZOR: (izvorno / povijesno oblikovanje) povijesni klasični obični dvostruki prozor s dvostrukim nadsvijetlom i eslinger roletom (vanjski/unutrašnji prozor/dio prozora spojen drvenom ukladom špalete); SASTAV PROZORA: 2 x (dvokrilni, simetrični, krila simetrična, otvaranje oba krila zaokretno); nadsvijetlo 2 x (jednokrilno desno zaokretno otvaranje); oba para prozorskih krila i oba krila nadsvijetla zaokretno otvaranje; otvaranje nasuprotno (istosmjerno) /unutrašnja i vanjska krila prema unutra/ Zaštita od osunčanja – eslinger roleta; sekundatno : platnena roletica ugrađena između vanjskog i unutrašnjeg prozora (naknadno ugrađeno)
veličina (cm x cm) :	212 x 218
fotografije :	 

PROJEKTANTSKI URED :	"MAJcen" d.o.o., Vinica, Vrtna ulica 4 ; OIB: 98610341022
INVESTITOR :	
naziv i sjedište / ime i adresa :	GRAD VARAŽDIN, Trg Kralja Tomislava 1, 42000 Varaždin
OIB :	13269011531
GRAĐEVINA :	
vrsta građevine :	ZGRADA
namjena građevine :	MJEŠOVITA (JAVNA / DRUŠTVENA I STAMBENA)
naziv građevine :	ZGRADA JAVNE / DRUŠTVENE I STAMBENE NAMJENE; PROSTORI UDRUGA GRAĐANA I STANOVI
vrsta radova / zahvat :	radovi održavanja građevine; prema / u skladu sa : Pravilnik o jednostavnim i drugim građevinama i radovima (NN br. 112/17, 34/18, 36/19, 98/19, 31/20 i 74/22 i 155/23, članak 3.), Pravilnik o održavanju građevina (NN br. 122/14; članak 9. i 11.)
vrsta radova / radovi :	Sanacija vanjske stolarije prizemlja zgrade
LOKACIJA GRAĐEVINE :	Varaždin, Trg slobode 10, na k.č. br. 1789, k.o. Varaždin
mjesto i datum izrade :	Vinica, ožujak 2024.
	str. br. : 46

	
	
GRADIVA DIJELOVA I OBRADA:	
a) doprozornika, krila :	- svi dijelovi: drvo; pretpostavljeno: jela/smreka (ariš?); bojano uljanim naličjem ili sl. u više slojeva; - vanjski prozor : s vanjske strane premaz osušen i ispucan i/ili otpao, mjestimično golo ostarjelo drvo; - unutrašnji prozor: s unutrašnje strane višeslojni premaz postojan tako da boja zapunjava fine profilacije u drvu i povećava dimenzije presjeka
b) uklada špalete :	isto kao a)
c) klupčica :	- unutrašnja; drvena (kao a) , u širini i dubini zidne niše/špalete - vanjska; pocinčani čelični lim, pločica, u širini i dubini zidne niše/špalete sa okapnicom izvan ravnine zida do 3cm
d) ostakljenje :	ravno staklo /d=4mm/
e) okov :	klasični metalni/željezni/čelični; kovinopojasarska izrade; sustav otvaranja krila s vertikalnim zglobovcima, zaustavljačem na pero ugrađenim u unutrašnju klupčicu ili donji doprozornik/špaletnu ukladu; zatvaranje krila bravicom s olivom („T“)
f) roleta :	eslinger roleta; rolet kutija s vanjske strane skrivena (podžbukna), s unutrašnje strane kutija vidljiva; sve izrađeno od drva (i kutija i roleta); pretpostavljeno: jela/smreka (ariš?); u nefunkcionalnom stanju; sustav pokretanja rolete povlačnom tkanom trakom na bubnj

PROJEKTANTSKI URED :	"MAJcen" d.o.o., Vinica, Vrtna ulica 4 ; OIB: 98610341022
INVESTITOR :	
naziv i sjedište / ime i adresa :	GRAD VARAŽDIN, Trg Kralja Tomislava 1, 42000 Varaždin
OIB :	13269011531
GRAĐEVINA :	
vrsta građevine :	ZGRADA
namjena građevine :	MJEŠOVITA (JAVNA / DRUŠTVENA I STAMBENA)
naziv građevine :	ZGRADA JAVNE / DRUŠTVENE I STAMBENE NAMJENE; PROSTORI UDRUGA GRAĐANA I STANOVNI
vrsta radova / zahvat :	radovi održavanja građevine; prema / u skladu sa : Pravilnik o jednostavnim i drugim građevinama i radovima (NN br. 112/17, 34/18, 36/19, 98/19, 31/20 i 74/22 i 155/23, članak 3.), Pravilnik o održavanju građevina (NN br. 122/14; članak 9. i 11.)
vrsta radova / radovi :	Sanacija vanjske stolarije prizemlja zgrade
LOKACIJA GRAĐEVINE :	Varaždin, Trg slobode 10, na k.č. br. 1789, k.o. Varaždin
mjesto i datum izrade :	Vinica, ožujak 2024.
	str. br. : 47

	u kutiji; platnena roletica ugrađena između vanjskog i unutrašnjeg prozora je naknadna intervencija, vjerojatno po kvaru/oštećenju rolete
z) ostalo / dodatno :	-
STANJE DIJELOVA :	
a1) doprozornika :	cjelovit, očuvan; mjestimično oštećen (oguljana boja i oštećeno drvo izvana); debeli nalič (višekratni) boje iznutra zapunjava fine profilacije u drvu, što otežava pokretanje i zatvaranje/otvaranje krila
a2) krila :	cjelovita, očuvana, neoštećena; ostalo kao a1)
b) uklada špalete :	drveni dijelovi isto kao a2); zidni/žbukani dijelovi iznutra očuvani i neoštećeni, izvana djelomično oštećeni naročito u zoni donjeg dijela prozora i limene klupčice
c) klupčica :	unutarnja: drvena; oštećenja završna obrada i mjestimično raspucana u smjeru žila drveta i na spoju dasaka; mjestimično oštećena (oguljana boja i oštećeno drvo); nalič oštećen i mjestimično lističavo odvojen vanjska; limena (pocinčani čelični lim); deformirana, rubno oštećena
d) ostakljenje :	stakla kompletna, cjelovita; kit ostakljenja iznutra popunjen, ali krut i dijelom ispucan, prekriven slojevima boje; izvana kit nekompletan, ispucan krut/suh, dijelom otpao i nefunkcionalan, mjestimično obnavljano kitanje (kit pokriven bojom)
e) okov :	cjelovit ali otežano funkcionalan; zbog istrošenosti, kao i višekratnog predebelog naliča boje, sustav zglobnica i zaustavljača teže pokretljiv i zapinje
f) roleta :	eslinger roleta je nefunkcionalna, sustav za podizanje/spuštanje ne radi platnena roletica ima poderano platno i zapinje pri potezanju
z) ostalo / dodatno :	-

PROJEKTANTSKI URED :	"MAJCEN" d.o.o., Vinica, Vrtna ulica 4 ; OIB: 98610341022
INVESTITOR :	
naziv i sjedište / ime i adresa :	GRAD VARAŽDIN, Trg Kralja Tomislava 1, 42000 Varaždin
OIB :	13269011531
GRAĐEVINA :	
vrsta građevine :	ZGRADA
namjena građevine :	MJEŠOVITA (JAVNA / DRUŠTVENA I STAMBENA)
naziv građevine :	ZGRADA JAVNE / DRUŠTVENE I STAMBENE NAMJENE; PROSTORI UDRUGA GRAĐANA I STANOVI
vrsta radova / zahvat :	radovi održavanja građevine; prema / u skladu sa : Pravilnik o jednostavnim i drugim građevinama i radovima (NN br. 112/17, 34/18, 36/19, 98/19, 31/20 i 74/22 i 155/23, članak 3.), Pravilnik o održavanju građevina (NN br. 122/14; članak 9. i 11.)
vrsta radova / radovi :	Sanacija vanjske stolarije prizemlja zgrade
LOKACIJA GRAĐEVINE :	Varaždin, Trg slobode 10, na k.č. br. 1789, k.o. Varaždin
mjesto i datum izrade :	Vinica, ožujak 2024.
	str. br. : 48

TIP PROZORA	1a
POZICIJA	8
vrsta elementa :	PROZOR: (izvorno / povijesno oblikovanje) povijesni klasični obični dvostruki prozor s dvostrukim nadsvijetlom i eslinger roletom (vanjski/unutrašnji prozor/dio prozora spojen drvenom ukladom špalete); SASTAV PROZORA: 2 x (dvokrilni, simetrični, krila simetrična, otvaranje oba krila zaokretno); nadsvijetlo 2 x (jednokrilno desno zaokretno otvaranje; oba para prozorskih krila i oba krila nadsvijetla zaokretno otvaranje; otvaranje nasuprotno (istosmjerno) /unutrašnja i vanjska krila prema unutra/ Zaštita od osunčanja – eslinger roleta;
brojčane veličine pozicije:	112 / 218 (122+ns64+rk)
ukupna stolarska veličina pozicije (cm x cm) :	112 x 218
fotografije :	

PROJEKTANTSKI URED :	"MAJcen" d.o.o., Vinica, Vrtna ulica 4 ; OIB: 98610341022
INVESTITOR :	
naziv i sjedište / ime i adresa :	GRAD VARAŽDIN, Trg Kralja Tomislava 1, 42000 Varaždin
OIB :	13269011531
GRAĐEVINA :	
vrsta građevine :	ZGRADA
namjena građevine :	MJEŠOVITA (JAVNA / DRUŠTVENA I STAMBENA)
naziv građevine :	ZGRADA JAVNE / DRUŠTVENE I STAMBENE NAMJENE; PROSTORI UDRUGA GRAĐANA I STANOVI
vrsta radova / zahvat :	radovi održavanja građevine; prema / u skladu sa : Pravilnik o jednostavnim i drugim građevinama i radovima (NN br. 112/17, 34/18, 36/19, 98/19, 31/20 i 74/22 i 155/23, članak 3.), Pravilnik o održavanju građevina (NN br. 122/14; članak 9. i 11.)
vrsta radova / radovi :	Sanacija vanjske stolarije prizemlja zgrade
LOKACIJA GRAĐEVINE :	Varaždin, Trg slobode 10, na k.č. br. 1789, k.o. Varaždin
mjesto i datum izrade :	Vinica, ožujak 2024.
	str. br. : 49



GRADIVA DIJELOVA I OBRADA:	
a) doprozornika, krila :	- svi dijelovi: drvo; pretpostavljeno: jela/smreka (ariš?); bojano uljanim naličjem ili sl. u više slojeva; - vanjski prozor : s vanjske strane premaz osušen i ispucan i/ili otpao, mjestimično golo ostarjelo drvo; - unutrašnji prozor: s unutrašnje strane višeslojni premaz postojan tako da boja zapunjava fine profilacije u drvu i povećava dimenzije presjeka
b) uklada špalete :	isto kao a)
c) klupčica :	- unutrašnja; drvena (kao a) , u širini i dubini zidne niše/špalete - vanjska; pocinčani čelični lim, plitka, u širini i dubini zidne niše/špalete sa okapnicom izvan ravnine zida do 3cm
d) ostakljenje :	ravno staklo /d=4mm/
e) okov :	klasični metalni/željezni/čelični; kovinopojasarska izrade; sustav otvaranja krila s vertikalnim zglobovcima, zaustavljačem na pero ugrađenim u unutrašnju klupčicu ili donji doprozornik/špaletnu ukladu; zatvaranje krila bravicom s olivom („T“)
f) roleta :	eslinger roleta; rolet kutija s vanjske strane skrivena (podžbukna), s unutrašnje strane kutija vidljiva; sve izrađeno od drva (i kutija i roleta); pretpostavljeno: jela/smreka (ariš?); u nefunkcionalnom stanju; sustav pokretanja rolete povlačnom tkanom trakom na bubanj u kutiji;
z) ostalo / dodatno :	-
STANJE DIJELOVA :	
a1) doprozornika :	cjelovit, očuvan; mjestimično oštećen (oguljana boja i oštećeno drvo izvana); debeli nalič (višekratni) boje iznutra zapunjava fine profilacije u drvu, što otežava pokretanje i zatvaranje/otvaranje krila
a2) krila :	cjelovita, očuvana, neoštećena; ostalo kao a1)
b) uklada špalete :	drveni dijelovi isto kao a2); zidni/žbukani dijelovi iznutra očuvani i neoštećeni, izvana djelomično oštećeni naročito u zoni donjeg dijela prozora i limene klupčice
c) klupčica :	unutarnja: drvena; oštećenja završna obrada i mjestimično raspucana u smjeru žila drveta i na spoju dasaka; mjestimično oštećena (oguljana boja i oštećeno drvo); nalič oštećen i mjestimično lističavo odvojen vanjska; limena (pocinčani čelični lim); deformirana, rubno oštećena
d) ostakljenje :	stakla kompletna, cjelovita; kit ostakljenja iznutra popunjen, ali krut i dijelom ispucan,

PROJEKTANTSKI URED :	"MAJCEN" d.o.o., Vinica, Vrtna ulica 4 ; OIB: 98610341022
INVESTITOR :	
naziv i sjedište / ime i adresa :	GRAD VARAŽDIN, Trg Kralja Tomislava 1, 42000 Varaždin
OIB :	13269011531
GRAĐEVINA :	
vrsta građevine :	ZGRADA
namjena građevine :	MJEŠOVITA (JAVNA / DRUŠTVENA I STAMBENA)
naziv građevine :	ZGRADA JAVNE / DRUŠTVENE I STAMBENE NAMJENE; PROSTORI UDRUGA GRAĐANA I STANOVI
vrsta radova / zahvat :	radovi održavanja građevine; prema / u skladu sa : Pravilnik o jednostavnim i drugim građevinama i radovima (NN br. 112/17, 34/18, 36/19, 98/19, 31/20 i 74/22 i 155/23, članak 3.), Pravilnik o održavanju građevina (NN br. 122/14; članak 9. i 11.)
vrsta radova / radovi :	Sanacija vanjske stolarije prizemlja zgrade
LOKACIJA GRAĐEVINE :	Varaždin, Trg slobode 10, na k.č. br. 1789, k.o. Varaždin
mjesto i datum izrade :	Vinica, ožujak 2024.
	str. br. : 50

	prekriven slojevima boje; izvana kit nekompletan, ispucan krut/suh, dijelom otpao i nefunkcionalan, mjestimično obnavljano kitanje (kit pokriven bojom)
e) okov :	cjelovit ali otežano funkcionalan; zbog istrošenosti, kao i višekratnog predebelog naliča boje, sustav zglobnica i zaustavljača teže pokretljiv i zapinje
f) roleta :	eslinger roleta je nefunkcionalna, sustav za podizanje/spuštanje ne radi;
z) ostalo / dodatno :	-

PROJEKTANTSKI URED :	"MAJCEN" d.o.o., Vinica, Vrtna ulica 4 ; OIB: 98610341022
INVESTITOR :	
naziv i sjedište / ime i adresa :	GRAD VARAŽDIN, Trg Kralja Tomislava 1, 42000 Varaždin
OIB :	13269011531
GRAĐEVINA :	
vrsta građevine :	ZGRADA
namjena građevine :	MJEŠOVITA (JAVNA / DRUŠTVENA I STAMBENA)
naziv građevine :	ZGRADA JAVNE / DRUŠTVENE I STAMBENE NAMJENE; PROSTORI UDRUGA GRAĐANA I STANOVNI
vrsta radova / zahvat :	radovi održavanja građevine; prema / u skladu sa : Pravilnik o jednostavnim i drugim građevinama i radovima (NN br. 112/17, 34/18, 36/19, 98/19, 31/20 i 74/22 i 155/23, članak 3.), Pravilnik o održavanju građevina (NN br. 122/14; članak 9. i 11.)
vrsta radova / radovi :	Sanacija vanjske stolarije prizemlja zgrade
LOKACIJA GRAĐEVINE :	Varaždin, Trg slobode 10, na k.č. br. 1789, k.o. Varaždin
mjesto i datum izrade :	Vinica, ožujak 2024.
	str. br. : 51

TIP PROZORA	1a
POZICIJA	9
vrsta elementa :	PROZOR: (izvorno / povijesno oblikovanje) povijesni klasični obični dvostruki prozor s dvostrukim nadsvjetlom i eslinger roletom (vanjski/unutrašnji prozor/dio prozora spojen drvenom ukladom špalete); SASTAV PROZORA: 2 x (dvokrilni, simetrični, krila simetrična, otvaranje oba krila zaokretno); nadsvjetlo 2 x (jednokrilno desno zaokretno otvaranje; oba para prozorskih krila i oba krila nadsvjetla zaokretno otvaranje; otvaranje nasuprotno (istosmjerno) /unutrašnja i vanjska krila prema unutra/ Zaštita od osunčanja – eslinger roleta;
brojčane veličine pozicije:	112 / 218 (122+ns64+rk)
ukupna stolarska veličina pozicije (cm x cm) :	112 x 218
fotografije :	

PROJEKTANTSKI URED :	"MAJcen" d.o.o., Vinica, Vrtna ulica 4 ; OIB: 98610341022
INVESTITOR :	
naziv i sjedište / ime i adresa :	GRAD VARAŽDIN, Trg Kralja Tomislava 1, 42000 Varaždin
OIB :	13269011531
GRAĐEVINA :	
vrsta građevine :	ZGRADA
namjena građevine :	MJEŠOVITA (JAVNA / DRUŠTVENA I STAMBENA)
naziv građevine :	ZGRADA JAVNE / DRUŠTVENE I STAMBENE NAMJENE; PROSTORI UDRUGA GRAĐANA I STANOVNI
vrsta radova / zahvat :	radovi održavanja građevine; prema / u skladu sa : Pravilnik o jednostavnim i drugim građevinama i radovima (NN br. 112/17, 34/18, 36/19, 98/19, 31/20 i 74/22 i 155/23, članak 3.), Pravilnik o održavanju građevina (NN br. 122/14; članak 9. i 11.)
vrsta radova / radovi :	Sanacija vanjske stolarije prizemlja zgrade
LOKACIJA GRAĐEVINE :	Varaždin, Trg slobode 10, na k.č. br. 1789, k.o. Varaždin
mjesto i datum izrade :	Vinica, ožujak 2024.
	str. br. : 52

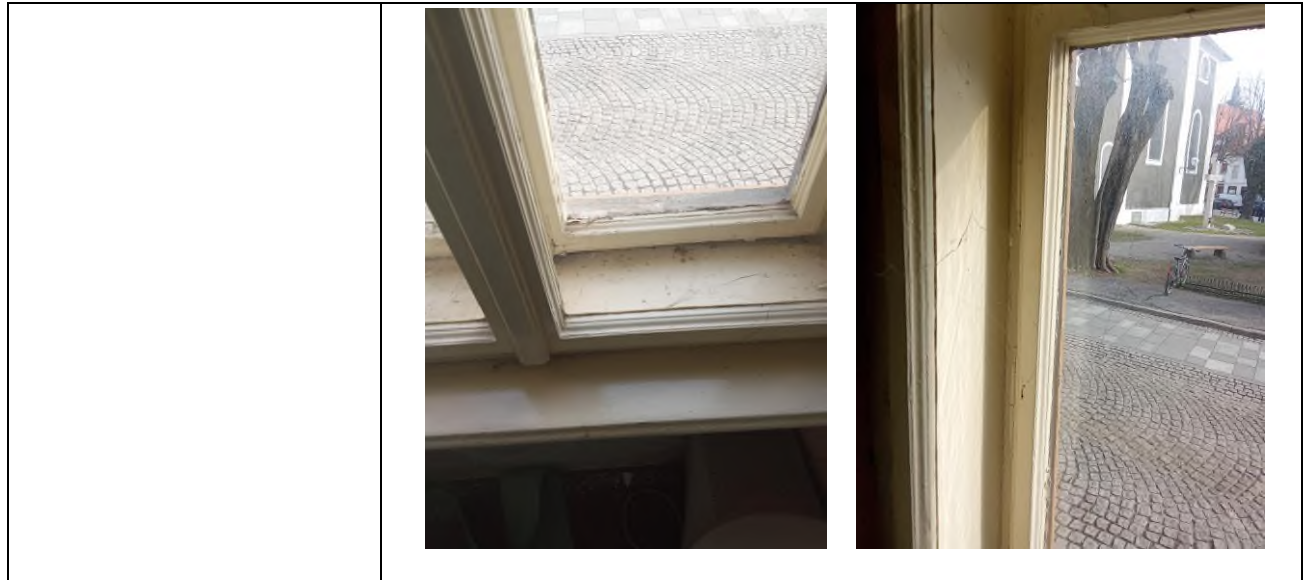

GRADIVA DIJELOVA I OBRADA:	
a) doprozornika, krila :	- svi dijelovi: drvo; pretpostavljeno: jela/smreka (ariš?); bojano uljanim naličem ili sl. u više slojeva; - vanjski prozor : s vanjske strane premaz osušen i ispucan i/ili otpao, mjestimično golo ostarjelo drvo; - unutrašnji prozor: s unutrašnje strane višeslojni premaz postojan tako da boja zapunjava fine profilacije u drvu i povećava dimenzije presjeka
b) uklada špalete :	isto kao a)
c) klupčica :	- unutrašnja; drvena (kao a) , u širini i dubini zidne niše/špalete - vanjska; pocinčani čelični lim, plitka, u širini i dubini zidne niše/špalete sa okapnicom izvan ravnine zida do 3cm
d) ostakljenje :	ravno staklo /d=4mm/
e) okov :	klasični metalni/željezni/čelični; kovinopojasarska izrade; sustav otvaranja krila s vertikalnim zglobovcima, zaustavljačem na pero ugrađenim u unutrašnju klupčicu ili donji doprozornik/špaletnu ukladu; zatvaranje krila bravicom s olivom („T“)
f) roleta :	eslinger roleta; rolet kutija s vanjske strane skrivena (podžbukna), s unutrašnje strane kutija vidljiva; sve izrađeno od drva (i kutija i roleta); pretpostavljeno: jela/smreka (ariš?); u nefunkcionalnom stanju; sustav pokretanja rolete povlačnom tkanom trakom na bubanj u kutiji;
z) ostalo / dodatno :	-
STANJE DIJELOVA :	
a1) doprozornika :	cjelovit, očuvan; mjestimično oštećen (oguljana boja i oštećeno drvo izvana); debeli nalič (višekratni) boje iznutra zapunjava fine profilacije u drvu, što otežava pokretanje i zatvaranje/otvaranje krila
a2) krila :	cjelovita, očuvana, neoštećena; ostalo kao a1)
b) uklada špalete :	drveni dijelovi isto kao a2); zidni/žbukani dijelovi iznutra očuvani i neoštećeni, izvana djelomično oštećeni naročito u zoni donjeg dijela prozora i limene klupčice

PROJEKTANTSKI URED :	"MAJcen" d.o.o., Vinica, Vrtna ulica 4 ; OIB: 98610341022
INVESTITOR :	
naziv i sjedište / ime i adresa :	GRAD VARAŽDIN, Trg Kralja Tomislava 1, 42000 Varaždin
OIB :	13269011531
GRAĐEVINA :	
vrsta građevine :	ZGRADA
namjena građevine :	MJEŠOVITA (JAVNA / DRUŠTVENA I STAMBENA)
naziv građevine :	ZGRADA JAVNE / DRUŠTVENE I STAMBENE NAMJENE; PROSTORI UDRUGA GRAĐANA I STANOVNI
vrsta radova / zahvat :	radovi održavanja građevine; prema / u skladu sa : Pravilnik o jednostavnim i drugim građevinama i radovima (NN br. 112/17, 34/18, 36/19, 98/19, 31/20 i 74/22 i 155/23, članak 3.), Pravilnik o održavanju građevina (NN br. 122/14; članak 9. i 11.)
vrsta radova / radovi :	Sanacija vanjske stolarije prizemlja zgrade
LOKACIJA GRAĐEVINE :	Varaždin, Trg slobode 10, na k.č. br. 1789, k.o. Varaždin
mjesto i datum izrade :	Vinica, ožujak 2024.
	str. br. : 53

c) klupčica :	unutarnja: drvena; oštećenja završna obrada i mjestimično raspucana u smjeru žila drveta i na spoju dasaka; mjestimično oštećena (oguljana boja i oštećeno drvo); nalič oštećen i mjestimično lističavo odvojen vanjska; limena (pocinčani čelični lim); deformirana, rubno oštećena
d) ostakljenje :	stakla kompletna, cjelovita; kit ostakljenja iznutra popunjen, ali krut i dijelom ispucan, prekriven slojevima boje; izvana kit nekompletan, ispucan krut/suh, dijelom otpao i nefunkcionalan, mjestimično obnavljano kitanje (kit pokriven bojom)
e) okov :	cjelovit ali otežano funkcionalan; zbog istrošenosti, kao i višekratnog predebelog naliča boje, sustav zglobnica i zaustavljača teže pokretljiv i zapinje
f) roleta :	eslinger roleta je nefunkcionalna, sustav za podizanje/spuštanje ne radi;
z) ostalo / dodatno :	-

PROJEKTANTSKI URED :	"MAJCEN" d.o.o., Vinica, Vrtna ulica 4 ; OIB: 98610341022
INVESTITOR :	
naziv i sjedište / ime i adresa :	GRAD VARAŽDIN, Trg Kralja Tomislava 1, 42000 Varaždin
OIB :	13269011531
GRAĐEVINA :	
vrsta građevine :	ZGRADA
namjena građevine :	MJEŠOVITA (JAVNA / DRUŠTVENA I STAMBENA)
naziv građevine :	ZGRADA JAVNE / DRUŠTVENE I STAMBENE NAMJENE; PROSTORI UDRUGA GRAĐANA I STANOVI
vrsta radova / zahvat :	radovi održavanja građevine; prema / u skladu sa : Pravilnik o jednostavnim i drugim građevinama i radovima (NN br. 112/17, 34/18, 36/19, 98/19, 31/20 i 74/22 i 155/23, članak 3.), Pravilnik o održavanju građevina (NN br. 122/14; članak 9. i 11.)
vrsta radova / radovi :	Sanacija vanjske stolarije prizemlja zgrade
LOKACIJA GRAĐEVINE :	Varaždin, Trg slobode 10, na k.č. br. 1789, k.o. Varaždin
mjesto i datum izrade :	Vinica, ožujak 2024.
	str. br. : 54

TIP PROZORA	1a
POZICIJA	10
vrsta elementa :	PROZOR: (izvorno / povijesno oblikovanje) povijesni klasični obični dvostruki prozor s dvostrukim nadsvjetlom i eslinger roletom (vanjski/unutrašnji prozor/dio prozora spojen drvenom ukladom špalete); SASTAV PROZORA: 2 x (dvokrilni, simetrični, krila simetrična, otvaranje oba krila zaokretno); nadsvjetlo 2 x (jednokrilno desno zaokretno otvaranje); oba para prozorskih krila i oba krila nadsvjetla zaokretno otvaranje; otvaranje nasuprotno (istosmjerno) /unutrašnja i vanjska krila prema unutra/ Zaštita od osunčanja – eslinger roleta;
brojčane veličine pozicije:	112 / 218 (122+ns64+rk)
ukupna stolarska veličina pozicije (cm x cm) :	112 x 218
fotografije :	 
	 

PROJEKTANTSKI URED :	"MAJcen" d.o.o., Vinica, Vrtna ulica 4 ; OIB: 98610341022
INVESTITOR :	
naziv i sjedište / ime i adresa :	GRAD VARAŽDIN, Trg Kralja Tomislava 1, 42000 Varaždin
OIB :	13269011531
GRAĐEVINA :	
vrsta građevine :	ZGRADA
namjena građevine :	MJEŠOVITA (JAVNA / DRUŠTVENA I STAMBENA)
naziv građevine :	ZGRADA JAVNE / DRUŠTVENE I STAMBENE NAMJENE; PROSTORI UDRUGA GRAĐANA I STANOVI
vrsta radova / zahvat :	radovi održavanja građevine; prema / u skladu sa : Pravilnik o jednostavnim i drugim građevinama i radovima (NN br. 112/17, 34/18, 36/19, 98/19, 31/20 i 74/22 i 155/23, članak 3.), Pravilnik o održavanju građevina (NN br. 122/14; članak 9. i 11.)
vrsta radova / radovi :	Sanacija vanjske stolarije prizemlja zgrade
LOKACIJA GRAĐEVINE :	Varaždin, Trg slobode 10, na k.č. br. 1789, k.o. Varaždin
mjesto i datum izrade :	Vinica, ožujak 2024.
	str. br. : 55

	
GRADIVA DIJELOVA I OBRADA:	
a) doprozornika, krila :	- svi dijelovi: drvo; pretpostavljeno: jela/smreka (ariš?); bojano uljanim naličem ili sl. u više slojeva; - vanjski prozor : s vanjske strane premaz osušen i ispucan i/ili otpao, mjestimično golo ostarjelo drvo; - unutrašnji prozor: s unutrašnje strane višeslojni premaz postojan tako da boja zapunjava fine profilacije u drvu i povećava dimenzije presjeka
b) uklada špalete :	isto kao a)
c) klupčica :	- unutrašnja; drvena (kao a) , u širini i dubini zidne niše/špalete - vanjska; pocinčani čelični lim, plitka, u širini i dubini zidne niše/špalete sa okapnicom izvan ravnine zida do 3cm
d) ostakljenje :	ravno staklo /d=4mm/
e) okov :	klasični metalni/željezni/čelični; kovinopojasarska izrade; sustav otvaranja krila s vertikalnim zglobovcima, zaustavljačem na pero ugrađenim u unutrašnju klupčicu ili donji doprozornik/špaletnu ukladu; zatvaranje krila bravicom s olivom („T“)
f) roleta :	eslinger roleta; rolet kutija s vanjske strane skrivena (podžbukna), s unutrašnje strane kutija vidljiva; sve izrađeno od drva (i kutija i roleta); pretpostavljeno: jela/smreka (ariš?); u nefunkcionalnom stanju; sustav pokretanja rolete povlačnom tkanom trakom na bubanj u kutiji;
z) ostalo / dodatno :	-
STANJE DIJELOVA :	
a1) doprozornika :	cjelovit, očuvan; mjestimično oštećen (oguljana boja i oštećeno drvo izvana); debeli nalič (višekratni) boje iznutra zapunjava fine profilacije u drvu, što otežava pokretanje i zatvaranje/otvaranje krila
a2) krila :	cjelovita, očuvana, neoštećena; ostalo kao a1)
b) uklada špalete :	drveni dijelovi isto kao a2); zidni/žbukani dijelovi iznutra očuvani i neoštećeni, izvana djelomično oštećeni naročito u zoni donjeg dijela prozora i limene klupčice
c) klupčica :	unutarnja: drvena; oštećenja završna obrada i mjestimično raspucana u smjeru žila drveta i na spoju dasaka; mjestimično oštećena (oguljana boja i oštećeno drvo); nalič oštećen i mjestimično lističavo odvojen vanjska; limena (pocinčani čelični lim); deformirana, rubno oštećena

PROJEKTANTSKI URED :	"MAJCEN" d.o.o., Vinica, Vrtna ulica 4 ; OIB: 98610341022
INVESTITOR :	
naziv i sjedište / ime i adresa :	GRAD VARAŽDIN, Trg Kralja Tomislava 1, 42000 Varaždin
OIB :	13269011531
GRAĐEVINA :	
vrsta građevine :	ZGRADA
namjena građevine :	MJEŠOVITA (JAVNA / DRUŠTVENA I STAMBENA)
naziv građevine :	ZGRADA JAVNE / DRUŠTVENE I STAMBENE NAMJENE; PROSTORI UDRUGA GRAĐANA I STANOVI
vrsta radova / zahvat :	radovi održavanja građevine; prema / u skladu sa : Pravilnik o jednostavnim i drugim građevinama i radovima (NN br. 112/17, 34/18, 36/19, 98/19, 31/20 i 74/22 i 155/23, članak 3.), Pravilnik o održavanju građevina (NN br. 122/14; članak 9. i 11.)
vrsta radova / radovi :	Sanacija vanjske stolarije prizemlja zgrade
LOKACIJA GRAĐEVINE :	Varaždin, Trg slobode 10, na k.č. br. 1789, k.o. Varaždin
mjesto i datum izrade :	Vinica, ožujak 2024.
	str. br. : 56

d) ostakljenje :	stakla kompletna, cjelovita; kit ostakljenja iznutra popunjen, ali krut i dijelom ispucan, prekriven slojevima boje; izvana kit nekompletan, ispucan krut/suh, dijelom otpao i nefunkcionalan, mjestimično obnavljano kitanje (kit pokriven bojom)
e) okov :	cjelovit ali otežano funkcionalan; zbog istrošenosti, kao i višekratnog predebelog naliča boje, sustav zglobnica i zaustavljača teže pokretljiv i zapinje
f) roleta :	eslinger roleta je nefunkcionalna, sustav za podizanje/spuštanje ne radi;
z) ostalo / dodatno :	-

PROJEKTANTSKI URED :	"MAJCEN" d.o.o., Vinica, Vrtna ulica 4 ; OIB: 98610341022
INVESTITOR :	
naziv i sjedište / ime i adresa :	GRAD VARAŽDIN, Trg Kralja Tomislava 1, 42000 Varaždin
OIB :	13269011531
GRAĐEVINA :	
vrsta građevine :	ZGRADA
namjena građevine :	MJEŠOVITA (JAVNA / DRUŠTVENA I STAMBENA)
naziv građevine :	ZGRADA JAVNE / DRUŠTVENE I STAMBENE NAMJENE; PROSTORI UDRUGA GRAĐANA I STANOVI
vrsta radova / zahvat :	radovi održavanja građevine; prema / u skladu sa : Pravilnik o jednostavnim i drugim građevinama i radovima (NN br. 112/17, 34/18, 36/19, 98/19, 31/20 i 74/22 i 155/23, članak 3.), Pravilnik o održavanju građevina (NN br. 122/14; članak 9. i 11.)
vrsta radova / radovi :	Sanacija vanjske stolarije prizemlja zgrade
LOKACIJA GRAĐEVINE :	Varaždin, Trg slobode 10, na k.č. br. 1789, k.o. Varaždin
mjesto i datum izrade :	Vinica, ožujak 2024.
	str. br. : 57

TIP PROZORA	1a
POZICIJA	11
vrsta elementa :	PROZOR: (izvorno / povijesno oblikovanje) povijesni klasični obični dvostruki prozor s dvostrukim nadsvijetlom i eslinger roletom (vanjski/unutrašnji prozor/dio prozora spojen drvenom ukladom špalete); SASTAV PROZORA: 2 x (dvokrilni, simetrični, krila simetrična, otvaranje oba krila zaokretno); nadsvijetlo 2 x (jednokrilno desno zaokretno otvaranje); oba para prozorskih krila i oba krila nadsvijetla zaokretno otvaranje; otvaranje nasuprotno (istosmjerno) /unutrašnja i vanjska krila prema unutra/ Zaštita od osunčanja – eslinger roleta;
brojčane veličine pozicije:	112 / 218 (122+ns64+rk)
ukupna stolarska veličina pozicije (cm x cm) :	112 x 218
fotografije :	
GRADIVA DIJELOVA I OBRADA:	
a) doprozornika, krila :	- svi dijelovi: drvo; pretpostavljeno: jela/smreka (ariš?); bojano uljanim naličjem ili sl. u više slojeva; - vanjski prozor : s vanjske strane premaz osušen i ispučan i/ili otpao, mjestimično golo ostarjelo drvo; - unutrašnji prozor: s unutrašnje strane višeslojni premaz postojan tako da boja zapunjava fine profilacije u drvu i povećava dimenzije presjeka

PROJEKTANTSKI URED :	"MAJCEN" d.o.o., Vinica, Vrtna ulica 4 ; OIB: 98610341022
INVESTITOR :	
naziv i sjedište / ime i adresa :	GRAD VARAŽDIN, Trg Kralja Tomislava 1, 42000 Varaždin
OIB :	13269011531
GRAĐEVINA :	
vrsta građevine :	ZGRADA
namjena građevine :	MJEŠOVITA (JAVNA / DRUŠTVENA I STAMBENA)
naziv građevine :	ZGRADA JAVNE / DRUŠTVENE I STAMBENE NAMJENE; PROSTORI UDRUGA GRAĐANA I STANOVNI
vrsta radova / zahvat :	radovi održavanja građevine; prema / u skladu sa : Pravilnik o jednostavnim i drugim građevinama i radovima (NN br. 112/17, 34/18, 36/19, 98/19, 31/20 i 74/22 i 155/23, članak 3.), Pravilnik o održavanju građevina (NN br. 122/14; članak 9. i 11.)
vrsta radova / radovi :	Sanacija vanjske stolarije prizemlja zgrade
LOKACIJA GRAĐEVINE :	Varaždin, Trg slobode 10, na k.č. br. 1789, k.o. Varaždin
mjesto i datum izrade :	Vinica, ožujak 2024.
	str. br. : 58

b) uklada špalete :	isto kao a)
c) klupčica :	- unutrašnja; drvena (kao a) , u širini i dubini zidne niše/špalete - vanjska; pocinčani čelični lim, plitka, u širini i dubini zidne niše/špalete sa okapnicom izvan ravnine zida do 3cm
d) ostakljenje :	ravno staklo /d=4mm/
e) okov :	klasični metalni/željezni/čelični; kovinopojasarska izrade; sustav otvaranja krila s vertikalnim zglobovcima, zaustavljačem na pero ugrađenim u unutrašnju klupčicu ili donji doprozornik/špaletnu ukladu; zatvaranje krila bravicom s olivom („T“)
f) roleta :	eslinger roleta; rolet kutija s vanjske strane skrivena (podžbukna), s unutrašnje strane kutija vidljiva; sve izrađeno od drva (i kutija i roleta); pretpostavljeno: jela/smreka (ariš?); u nefunkcionalnom stanju; sustav pokretanja rolete povlačnom tkanom trakom na bubanj u kutiji;
z) ostalo / dodatno :	-
STANJE DIJELOVA :	
a1) doprozornika :	cjelovit, očuvan; mjestimično oštećen (oguljana boja i oštećeno drvo izvana); debeli nalič (višekratni) boje iznutra zapunjava fine profilacije u drvu, što otežava pokretanje i zatvaranje/otvaranje krila
a2) krila :	cjelovita, očuvana, neoštećena; ostalo kao a1)
b) uklada špalete :	drveni dijelovi isto kao a2); zidni/žbukani dijelovi iznutra očuvani i neoštećeni, izvana djelomično oštećeni naročito u zoni donjeg dijela prozora i limene klupčice
c) klupčica :	unutarnja: drvena; oštećenja završna obrada i mjestimično raspucana u smjeru žila drveta i na spoju dasaka; mjestimično oštećena (oguljana boja i oštećeno drvo); nalič oštećen i mjestimično lističavo odvojen vanjska; limena (pocinčani čelični lim); deformirana, rubno oštećena
d) ostakljenje :	stakla kompletna, cjelovita; kit ostakljenja iznutra popunjen, ali krut i dijelom ispucan, prekriven slojevima boje; izvana kit nekompletan, ispucan krut/suh, dijelom otpao i nefunkcionalan, mjestimično obnavljano kitanje (kit pokriven bojom)
e) okov :	cjelovit ali otežano funkcionalan; zbog istrošenosti, kao i višekratnog predebelog naliča boje, sustav zglobova i zaustavljača teže pokretljiv i zapinje
f) roleta :	eslinger roleta je nefunkcionalna, sustav za podizanje/spuštanje ne radi;
z) ostalo / dodatno :	-

PROJEKTANTSKI URED :	"MAJCEN" d.o.o., Vinica, Vrtna ulica 4 ; OIB: 98610341022
INVESTITOR :	
naziv i sjedište / ime i adresa :	GRAD VARAŽDIN, Trg Kralja Tomislava 1, 42000 Varaždin
OIB :	13269011531
GRAĐEVINA :	
vrsta građevine :	ZGRADA
namjena građevine :	MJEŠOVITA (JAVNA / DRUŠTVENA I STAMBENA)
naziv građevine :	ZGRADA JAVNE / DRUŠTVENE I STAMBENE NAMJENE; PROSTORI UDRUGA GRAĐANA I STANOVNI
vrsta radova / zahvat :	radovi održavanja građevine; prema / u skladu sa : Pravilnik o jednostavnim i drugim građevinama i radovima (NN br. 112/17, 34/18, 36/19, 98/19, 31/20 i 74/22 i 155/23, članak 3.), Pravilnik o održavanju građevina (NN br. 122/14; članak 9. i 11.)
vrsta radova / radovi :	Sanacija vanjske stolarije prizemlja zgrade
LOKACIJA GRAĐEVINE :	Varaždin, Trg slobode 10, na k.č. br. 1789, k.o. Varaždin
mjesto i datum izrade :	Vinica, ožujak 2024.
	str. br. : 59

TIP PROZORA	1a
POZICIJA	12
vrsta elementa :	PROZOR: (izvorno / povijesno oblikovanje) povijesni klasični obični dvostruki prozor s dvostrukim nadsvijetlom i eslinger roletom (vanjski/unutrašnji prozor/dio prozora spojen drvenom ukladom špalete); SASTAV PROZORA: 2 x (dvokrilni, simetrični, krila simetrična, otvaranje oba krila zaokretno); nadsvijetlo 2 x (jednokrilno desno zaokretno otvaranje); oba para prozorskih krila i oba krila nadsvijetla zaokretno otvaranje; otvaranje nasuprotno (istosmjerno) /unutrašnja i vanjska krila prema unutra/ Zaštita od osunčanja – eslinger roleta;
brojčane veličine pozicije:	112 / 218 (122+ns64+rk)
ukupna stolarska veličina pozicije (cm x cm) :	112 x 218
fotografije :	

PROJEKTANTSKI URED :	"MAJcen" d.o.o., Vinica, Vrtna ulica 4 ; OIB: 98610341022
INVESTITOR :	
naziv i sjedište / ime i adresa :	GRAD VARAŽDIN, Trg Kralja Tomislava 1, 42000 Varaždin
OIB :	13269011531
GRAĐEVINA :	
vrsta građevine :	ZGRADA
namjena građevine :	MJEŠOVITA (JAVNA / DRUŠTVENA I STAMBENA)
naziv građevine :	ZGRADA JAVNE / DRUŠTVENE I STAMBENE NAMJENE; PROSTORI UDRUGA GRAĐANA I STANOVI
vrsta radova / zahvat :	radovi održavanja građevine; prema / u skladu sa : Pravilnik o jednostavnim i drugim građevinama i radovima (NN br. 112/17, 34/18, 36/19, 98/19, 31/20 i 74/22 i 155/23, članak 3.), Pravilnik o održavanju građevina (NN br. 122/14; članak 9. i 11.)
vrsta radova / radovi :	Sanacija vanjske stolarije prizemlja zgrade
LOKACIJA GRAĐEVINE :	Varaždin, Trg slobode 10, na k.č. br. 1789, k.o. Varaždin
mjesto i datum izrade :	Vinica, ožujak 2024.
	str. br. : 60

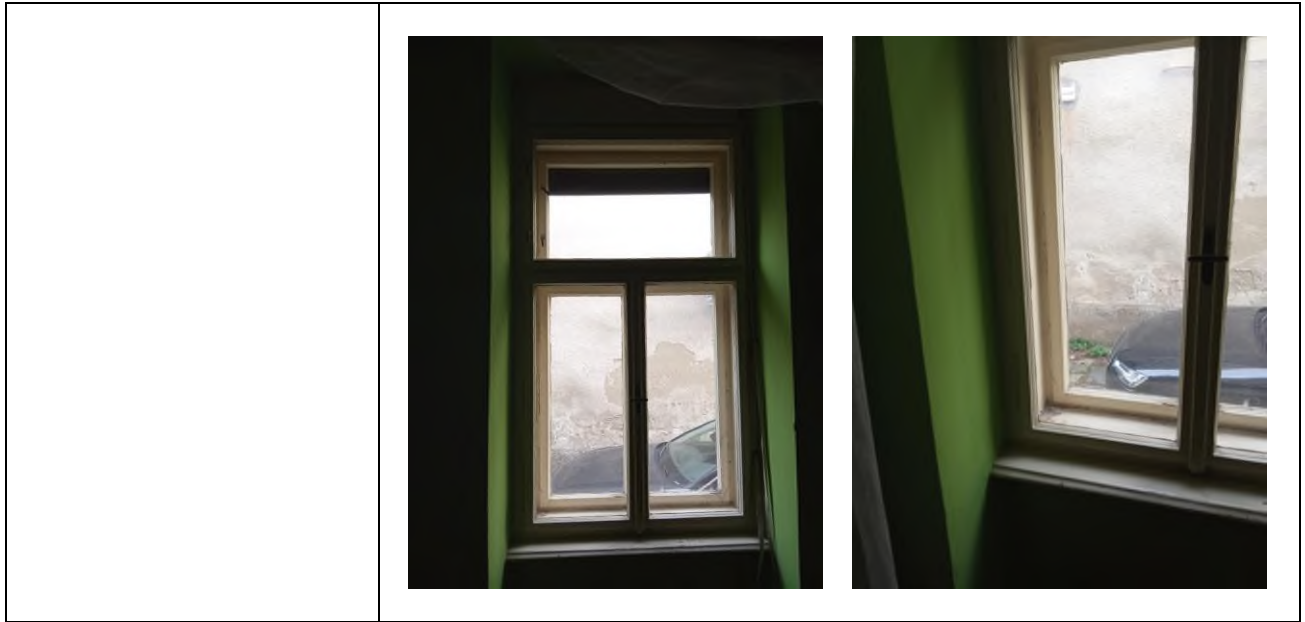

GRADIVA DIJELOVA I OBRADA:	
a) doprozornika, krila :	- svi dijelovi: drvo; pretpostavljeno: jela/smreka (ariš?); bojano uljanim naličjem ili sl. u više slojeva; - vanjski prozor : s vanjske strane premaz osušen i ispucan i/ili otpao, mjestimično golo ostarjelo drvo; - unutrašnji prozor: s unutrašnje strane višeslojni premaz postojan tako da boja zapunjava fine profilacije u drvu i povećava dimenzije presjeka
b) uklada špalete :	isto kao a)
c) klupčica :	- unutrašnja; drvena (kao a) , u širini i dubini zidne niše/špalete - vanjska; pocinčani čelični lim, plitka, u širini i dubini zidne niše/špalete sa okapnicom izvan ravnine zida do 3cm
d) ostakljenje :	ravno staklo /d=4mm/
e) okov :	klasični metalni/željezni/čelični; kovinopojasarska izrade; sustav otvaranja krila s vertikalnim zglobnicama, zaustavljačem na pero ugrađenim u unutrašnju klupčicu ili donji doprozornik/špaletnu ukladu; zatvaranje krila bravicom s olivom („T“)
f) roleta :	eslinger roleta; rolet kutija s vanjske strane skrivena (podžbukna), s unutrašnje strane kutija vidljiva; sve izrađeno od drva (i kutija i roleta); pretpostavljeno: jela/smreka (ariš?); u nefunkcionalnom stanju; sustav pokretanja rolete povlačnom tkanom trakom na bubanj u kutiji;
z) ostalo / dodatno :	-
STANJE DIJELOVA :	
a1) doprozornika :	cjelovit, očuvan; mjestimično oštećen (oguljana boja i oštećeno drvo izvana); debeli nalič (višekratni) boje iznutra zapunjava fine profilacije u drvu, što otežava pokretanje i zatvaranje/otvaranje krila
a2) krila :	cjelovita, očuvana, neoštećana; ostalo kao a1)
b) uklada špalete :	drveni dijelovi isto kao a2); zidni/žbukani dijelovi iznutra očuvani i neoštećeni, izvana

PROJEKTANTSKI URED :	"MAJCEN" d.o.o., Vinica, Vrtna ulica 4 ; OIB: 98610341022
INVESTITOR :	
naziv i sjedište / ime i adresa :	GRAD VARAŽDIN, Trg Kralja Tomislava 1, 42000 Varaždin
OIB :	13269011531
GRAĐEVINA :	
vrsta građevine :	ZGRADA
namjena građevine :	MJEŠOVITA (JAVNA / DRUŠTVENA I STAMBENA)
naziv građevine :	ZGRADA JAVNE / DRUŠTVENE I STAMBENE NAMJENE; PROSTORI UDRUGA GRAĐANA I STANOVI
vrsta radova / zahvat :	radovi održavanja građevine; prema / u skladu sa : Pravilnik o jednostavnim i drugim građevinama i radovima (NN br. 112/17, 34/18, 36/19, 98/19, 31/20 i 74/22 i 155/23, članak 3.), Pravilnik o održavanju građevina (NN br. 122/14; članak 9. i 11.)
vrsta radova / radovi :	Sanacija vanjske stolarije prizemlja zgrade
LOKACIJA GRAĐEVINE :	Varaždin, Trg slobode 10, na k.č. br. 1789, k.o. Varaždin
mjesto i datum izrade :	Vinica, ožujak 2024.
	str. br. : 61

	djelomično oštećeni naročito u zoni donjeg dijela prozora i limene klupčice
c) klupčica :	unutarnja: drvena; oštećenja završna obrada i mjestimično raspucana u smjeru žila drveta i na spoju dasaka; mjestimično oštećena (oguljana boja i oštećeno drvo); nalič oštećen i mjestimično lističavo odvojen vanjska; limena (pocinčani čelični lim); deformirana, rubno oštećena
d) ostakljenje :	stakla kompletna, cjelovita; kit ostakljenja iznutra popunjen, ali krut i dijelom ispucan, prekriven slojevima boje; izvana kit nekompletan, ispucan krut/suh, dijelom otpao i nefunkcionalan, mjestimično obnavljano kitanje (kit pokriven bojom)
e) okov :	cjelovit ali otežano funkcionalan; zbog istrošenosti, kao i višekratnog predebelog naliča boje, sustav zglobnica i zaustavljača teže pokretljiv i zapinje
f) roleta :	eslinger roleta je nefunkcionalna, sustav za podizanje/spuštanje ne radi;
z) ostalo / dodatno :	-

PROJEKTANTSKI URED :	"MAJcen" d.o.o., Vinica, Vrtna ulica 4 ; OIB: 98610341022
INVESTITOR :	
naziv i sjedište / ime i adresa :	GRAD VARAŽDIN, Trg Kralja Tomislava 1, 42000 Varaždin
OIB :	13269011531
GRAĐEVINA :	
vrsta građevine :	ZGRADA
namjena građevine :	MJEŠOVITA (JAVNA / DRUŠTVENA I STAMBENA)
naziv građevine :	ZGRADA JAVNE / DRUŠTVENE I STAMBENE NAMJENE; PROSTORI UDRUGA GRAĐANA I STANOVI
vrsta radova / zahvat :	radovi održavanja građevine; prema / u skladu sa : Pravilnik o jednostavnim i drugim građevinama i radovima (NN br. 112/17, 34/18, 36/19, 98/19, 31/20 i 74/22 i 155/23, članak 3.), Pravilnik o održavanju građevina (NN br. 122/14; članak 9. i 11.)
vrsta radova / radovi :	Sanacija vanjske stolarije prizemlja zgrade
LOKACIJA GRAĐEVINE :	Varaždin, Trg slobode 10, na k.č. br. 1789, k.o. Varaždin
mjesto i datum izrade :	Vinica, ožujak 2024.
	str. br. : 62

TIP PROZORA	1b
POZICIJA	13
vrsta elementa :	PROZOR: (izvorno / povijesno oblikovanje) povijesni klasični obični dvostruki prozor s dvostrukim nadsvjetlom (vanjski/unutrašnji prozor/dio prozora spojen drvenom ukladom špalete); SASTAV PROZORA: 2 x (dvokrilni, simetrični, krila simetrična, otvaranje oba krila zaokretno); nadsvjetlo 2 x (jednokrilno desno zaokretno otvaranje); oba para prozorskih krila i oba krila nadsvjetla zaokretno otvaranje; otvaranje nasuprotno (istosmjerno) /unutrašnja i vanjska krila prema unutra/
brojčane veličine pozicije:	106 / 193 (122 + ns71)
ukupna stolarska veličina pozicije (cm x cm) :	106 x 193
fotografije :	

PROJEKTANTSKI URED :	"MAJcen" d.o.o., Vinica, Vrtna ulica 4 ; OIB: 98610341022
INVESTITOR :	
naziv i sjedište / ime i adresa :	GRAD VARAŽDIN, Trg Kralja Tomislava 1, 42000 Varaždin
OIB :	13269011531
GRAĐEVINA :	
vrsta građevine :	ZGRADA
namjena građevine :	MJEŠOVITA (JAVNA / DRUŠTVENA I STAMBENA)
naziv građevine :	ZGRADA JAVNE / DRUŠTVENE I STAMBENE NAMJENE; PROSTORI UDRUGA GRAĐANA I STANOVI
vrsta radova / zahvat :	radovi održavanja građevine; prema / u skladu sa : Pravilnik o jednostavnim i drugim građevinama i radovima (NN br. 112/17, 34/18, 36/19, 98/19, 31/20 i 74/22 i 155/23, članak 3.), Pravilnik o održavanju građevina (NN br. 122/14; članak 9. i 11.)
vrsta radova / radovi :	Sanacija vanjske stolarije prizemlja zgrade
LOKACIJA GRAĐEVINE :	Varaždin, Trg slobode 10, na k.č. br. 1789, k.o. Varaždin
mjesto i datum izrade :	Vinica, ožujak 2024.
	str. br. : 63



GRADIVA DIJELOVA I OBRADA:	
a) doprozornika, krila :	- svi dijelovi: drvo; pretpostavljeno: jela/smreka (ariš?); bojano uljanim naličem ili sl. u više slojeva; - vanjski prozor : s vanjske strane premaz osušen i ispucan i/ili otpao, mjestimično golo ostarjelo drvo; - unutrašnji prozor: s unutrašnje strane višeslojni premaz postojan tako da boja zapunjava fine profilacije u drvu i povećava dimenzije presjeka
b) uklada špalete :	isto kao a)
c) klupčica :	- unutrašnja; drvena (kao a) , u širini i dubini zidne niše/špalete - vanjska; pocinčani čelični lim, plitka, u širini i dubini zidne niše/špalete sa okapnicom izvan ravnine zida do 3cm
d) ostakljenje :	ravno staklo /d=4mm/
e) okov :	klasični metalni/željezni/čelični; kovinopojasarska izrade; sustav otvaranja krila s vertikalnim zglobovcima, zaustavljačem na pero ugrađenim u unutrašnju klupčicu ili donji doprozornik/špaletnu ukladu; zatvaranje krila bravicom s olivom („T“)
f) roleta :	n e m a
z) ostalo / dodatno :	-
STANJE DIJELOVA :	
a1) doprozornika :	cjelovit, očuvan; mjestimično oštećen (oguljana boja i oštećeno drvo izvana); debeli nalič (višekratni) boje iznutra zapunjava fine profilacije u drvu, što otežava pokretanje i zatvaranje/otvaranje krila
a2) krila :	cjelovita, očuvana, neoštećena; ostalo kao a1)
b) uklada špalete :	drveni dijelovi isto kao a2); zidni/žbukani dijelovi iznutra očuvani i neoštećeni, izvana djelomično oštećeni naročito u zoni donjeg dijela prozora i limene klupčice
c) klupčica :	unutarja: drvena; oštećenja završna obrada i mjestimično raspucana u smjeru žila drveta i na spoju dasaka; mjestimično oštećena (oguljana boja i oštećeno drvo); nalič

PROJEKTANTSKI URED :	"MAJCEN" d.o.o., Vinica, Vrtna ulica 4 ; OIB: 98610341022
INVESTITOR :	
naziv i sjedište / ime i adresa :	GRAD VARAŽDIN, Trg Kralja Tomislava 1, 42000 Varaždin
OIB :	13269011531
GRAĐEVINA :	
vrsta građevine :	ZGRADA
namjena građevine :	MJEŠOVITA (JAVNA / DRUŠTVENA I STAMBENA)
naziv građevine :	ZGRADA JAVNE / DRUŠTVENE I STAMBENE NAMJENE; PROSTORI UDRUGA GRAĐANA I STANOVI
vrsta radova / zahvat :	radovi održavanja građevine; prema / u skladu sa : Pravilnik o jednostavnim i drugim građevinama i radovima (NN br. 112/17, 34/18, 36/19, 98/19, 31/20 i 74/22 i 155/23, članak 3.), Pravilnik o održavanju građevina (NN br. 122/14; članak 9. i 11.)
vrsta radova / radovi :	Sanacija vanjske stolarije prizemlja zgrade
LOKACIJA GRAĐEVINE :	Varaždin, Trg slobode 10, na k.č. br. 1789, k.o. Varaždin
mjesto i datum izrade :	Vinica, ožujak 2024.
	str. br. : 64

	oštećen i mjestimično lističavo odvojen vanjska ; limena (pocinčani čelični lim); deformirana, rubno oštećena
d) ostakljenje :	stakla kompletna, cjelovita; kit ostakljenja iznutra popunjen, ali krut i dijelom ispucan, prekriven slojevima boje; izvana kit nekompletan, ispucan krut/suh, dijelom otpao i nefunkcionalan, mjestimično obnavljano kitanje (kit pokriven bojom)
e) okov :	cjelovit ali otežano funkcionalan; zbog istrošenosti, kao i višekratnog predebelog naliča boje, sustav zglobnica i zaustavljača teže pokretljiv i zapinje
f) roleta :	n e m a
z) ostalo / dodatno :	-

PROJEKTANTSKI URED :	"MAJCEN" d.o.o., Vinica, Vrtna ulica 4 ; OIB: 98610341022
INVESTITOR :	
naziv i sjedište / ime i adresa :	GRAD VARAŽDIN, Trg Kralja Tomislava 1, 42000 Varaždin
OIB :	13269011531
GRAĐEVINA :	
vrsta građevine :	ZGRADA
namjena građevine :	MJEŠOVITA (JAVNA / DRUŠTVENA I STAMBENA)
naziv građevine :	ZGRADA JAVNE / DRUŠTVENE I STAMBENE NAMJENE; PROSTORI UDRUGA GRAĐANA I STANOVI
vrsta radova / zahvat :	radovi održavanja građevine; prema / u skladu sa : Pravilnik o jednostavnim i drugim građevinama i radovima (NN br. 112/17, 34/18, 36/19, 98/19, 31/20 i 74/22 i 155/23, članak 3.), Pravilnik o održavanju građevina (NN br. 122/14; članak 9. i 11.)
vrsta radova / radovi :	Sanacija vanjske stolarije prizemlja zgrade
LOKACIJA GRAĐEVINE :	Varaždin, Trg slobode 10, na k.č. br. 1789, k.o. Varaždin
mjesto i datum izrade :	Vinica, ožujak 2024.
	str. br. : 65

TIP PROZORA	1b
POZICIJA	14
vrsta elementa :	PROZOR: (izvorno / povijesno oblikovanje) povijesni klasični obični dvostruki prozor s dvostrukim nadsvjetlom (vanjski/unutrašnji prozor/dio prozora spojen drvenom ukladom špalete); SASTAV PROZORA: 2 x (dvokrilni, simetrični, krila simetrična, otvaranje oba krila zaokretno); nadsvjetlo 2 x (jednokrilno desno zaokretno otvaranje; oba para prozorskih krila i oba krila nadsvjetla zaokretno otvaranje; otvaranje nasuprotno (istosmjerno) /unutrašnja i vanjska krila prema unutra/ Zaštita od osunčanja – eslinger roleta;
brojčane veličine pozicije:	106 / 193 (122 + ns71)
ukupna stolarska veličina pozicije (cm x cm) :	106 x 193
fotografije :	

PROJEKTANTSKI URED :	"MAJcen" d.o.o., Vinica, Vrtna ulica 4 ; OIB: 98610341022
INVESTITOR :	
naziv i sjedište / ime i adresa :	GRAD VARAŽDIN, Trg Kralja Tomislava 1, 42000 Varaždin
OIB :	13269011531
GRAĐEVINA :	
vrsta građevine :	ZGRADA
namjena građevine :	MJEŠOVITA (JAVNA / DRUŠTVENA I STAMBENA)
naziv građevine :	ZGRADA JAVNE / DRUŠTVENE I STAMBENE NAMJENE; PROSTORI UDRUGA GRAĐANA I STANOVNI
vrsta radova / zahvat :	radovi održavanja građevine; prema / u skladu sa : Pravilnik o jednostavnim i drugim građevinama i radovima (NN br. 112/17, 34/18, 36/19, 98/19, 31/20 i 74/22 i 155/23, članak 3.), Pravilnik o održavanju građevina (NN br. 122/14; članak 9. i 11.)
vrsta radova / radovi :	Sanacija vanjske stolarije prizemlja zgrade
LOKACIJA GRAĐEVINE :	Varaždin, Trg slobode 10, na k.č. br. 1789, k.o. Varaždin
mjesto i datum izrade :	Vinica, ožujak 2024.
	str. br. : 66



GRADIVA DIJELOVA I OBRADA:	
a) doprozornika, krila :	- svi dijelovi: drvo; pretpostavljeno: jela/smreka (ariš?); bojano uljanim naličjem ili sl. u više slojeva; - vanjski prozor : s vanjske strane premaz osušen i ispučan i/ili otpao, mjestimično golo ostarjelo drvo; - unutrašnji prozor: s unutrašnje strane višeslojni premaz postojan tako da boja zapunjava fine profilacije u drvu i povećava dimenzije presjeka
b) uklada špalete :	isto kao a)
c) klupčica :	- unutrašnja; drvena (kao a) , u širini i dubini zidne niše/špalete - vanjska; pocinčani čelični lim, ploča, u širini i dubini zidne niše/špalete sa okapnicom izvan ravnine zida do 3cm
d) ostakljenje :	ravno staklo /d=4mm/
e) okov :	klasični metalni/željezni/čelični; kovinopojasarska izrade; sustav otvaranja krila s vertikalnim zglobovcima, zaustavljačem na pero ugrađenim u unutrašnju klupčicu ili donji doprozornik/špaletnu ukladu; zatvaranje krila bravicom s olivom („T“)
f) roleta :	n e m a
z) ostalo / dodatno :	-
STANJE DIJELOVA :	
a1) doprozornika :	cjelovit, očuvan; mjestimično oštećen (oguljana boja i oštećeno drvo izvana); debeli nalič (višekratni) boje iznutra zapunjava fine profilacije u drvu, što otežava pokretanje i zatvaranje/otvaranje krila
a2) krila :	cjelovita, očuvana, neoštećena; ostalo kao a1)
b) uklada špalete :	drveni dijelovi isto kao a2); zidni/žbukani dijelovi iznutra očuvani i neoštećeni, izvana djelomično oštećeni naročito u zoni donjeg dijela prozora i limene klupčice
c) klupčica :	unutarnja: drvena; oštećenja završna obrada i mjestimično raspucana u smjeru žila drveta i na spoju dasaka; mjestimično oštećena (oguljana boja i oštećeno drvo); nalič oštećen i mjestimično lističavo odvojen vanjska; limena (pocinčani čelični lim); deformirana, rubno oštećena

PROJEKTANTSKI URED :	"MAJCEN" d.o.o., Vinica, Vrtna ulica 4 ; OIB: 98610341022
INVESTITOR :	
naziv i sjedište / ime i adresa :	GRAD VARAŽDIN, Trg Kralja Tomislava 1, 42000 Varaždin
OIB :	13269011531
GRAĐEVINA :	
vrsta građevine :	ZGRADA
namjena građevine :	MJEŠOVITA (JAVNA / DRUŠTVENA I STAMBENA)
naziv građevine :	ZGRADA JAVNE / DRUŠTVENE I STAMBENE NAMJENE; PROSTORI UDRUGA GRAĐANA I STANOVI
vrsta radova / zahvat :	radovi održavanja građevine; prema / u skladu sa : Pravilnik o jednostavnim i drugim građevinama i radovima (NN br. 112/17, 34/18, 36/19, 98/19, 31/20 i 74/22 i 155/23, članak 3.), Pravilnik o održavanju građevina (NN br. 122/14; članak 9. i 11.)
vrsta radova / radovi :	Sanacija vanjske stolarije prizemlja zgrade
LOKACIJA GRAĐEVINE :	Varaždin, Trg slobode 10, na k.č. br. 1789, k.o. Varaždin
mjesto i datum izrade :	Vinica, ožujak 2024.
	str. br. : 67

d) ostakljenje :	stakla kompletna, cjelovita; kit ostakljenja iznutra popunjen, ali krut i dijelom ispucan, prekriven slojevima boje; izvana kit nekompletan, ispucan krut/suh, dijelom otpao i nefunkcionalan, mjestimično obnavljano kitanje (kit pokriven bojom)
e) okov :	cjelovit ali otežano funkcionalan; zbog istrošenosti, kao i višekratnog predebelog naliča boje, sustav zglobnica i zaustavljača teže pokretljiv i zapinje
f) roleta :	n e m a
z) ostalo / dodatno :	-

PROJEKTANTSKI URED :	"MAJCEN" d.o.o., Vinica, Vrtna ulica 4 ; OIB: 98610341022
INVESTITOR :	
naziv i sjedište / ime i adresa :	GRAD VARAŽDIN, Trg Kralja Tomislava 1, 42000 Varaždin
OIB :	13269011531
GRAĐEVINA :	
vrsta građevine :	ZGRADA
namjena građevine :	MJEŠOVITA (JAVNA / DRUŠTVENA I STAMBENA)
naziv građevine :	ZGRADA JAVNE / DRUŠTVENE I STAMBENE NAMJENE; PROSTORI UDRUGA GRAĐANA I STANOVNI
vrsta radova / zahvat :	radovi održavanja građevine; prema / u skladu sa : Pravilnik o jednostavnim i drugim građevinama i radovima (NN br. 112/17, 34/18, 36/19, 98/19, 31/20 i 74/22 i 155/23, članak 3.), Pravilnik o održavanju građevina (NN br. 122/14; članak 9. i 11.)
vrsta radova / radovi :	Sanacija vanjske stolarije prizemlja zgrade
LOKACIJA GRAĐEVINE :	Varaždin, Trg slobode 10, na k.č. br. 1789, k.o. Varaždin
mjesto i datum izrade :	Vinica, ožujak 2024.
	str. br. : 68

TIP PROZORA	2
POZICIJA	2
vrsta elementa :	<p>PROZOR: (izvorno / povijesno oblikovanje) povijesni klasični obični dvostruki prozor s dvostrukim nadsvjetlom i eslinger roletom (vanjski/unutrašnji spoj drvenom ukladom špalete); SASTAV PROZORA: dvodjelni prozor u istom okviru, sastoji se od jednog dvokrilnog i jednog jednokrilnog prozora, oba s jednokrilnim nadsvjetlom; 2 x (dvokrilni, simetrični, krila simetrična, otvaranje oba krila zaokretno); nadsvjetlo 2 x (jednokrilno desno zaokretno otvaranje); 2 x (jednokrilni, otvaranje krila zaokretno) oba para prozorskih krila u dvokrilnom prozoru i oba krila u jednokrilnom prozoru, te sva krila obaju nadsvjetla zaokretno otvaranje; otvaranje nasuprotno (istosmjerno) /unutrašnja i vanjska krila prema unutra/ Zaštita od osunčanja – eslinger roleta; sekundatno : platnena roletica ugrađena između vanjskog i unutrašnjeg prozora (naknadno ugrađeno)</p>
brojčane veličine pozicije:	164 / 218 (122 + ns64 + rk)
ukupna stolarska veličina pozicije (cm x cm) :	164 x 218
fotografije :	
GRADIVA DIJELOVA I OBRADA:	
a) doprozornika, krila :	- svi dijelovi: drvo; pretpostavljeno: jela/smreka (ariš?); bojano uljanim naličjem ili sl. u više slojeva; - vanjski prozor : s vanjske strane premaz osušen i ispucan i/ili otpao, mjestimično golo

PROJEKTANTSKI URED :	"MAJCEN" d.o.o., Vinica, Vrtna ulica 4 ; OIB: 98610341022
INVESTITOR :	
naziv i sjedište / ime i adresa :	GRAD VARAŽDIN, Trg Kralja Tomislava 1, 42000 Varaždin
OIB :	13269011531
GRAĐEVINA :	
vrsta građevine :	ZGRADA
namjena građevine :	MJEŠOVITA (JAVNA / DRUŠTVENA I STAMBENA)
naziv građevine :	ZGRADA JAVNE / DRUŠTVENE I STAMBENE NAMJENE; PROSTORI UDRUGA GRAĐANA I STANOVNI
vrsta radova / zahvat :	radovi održavanja građevine; prema / u skladu sa : Pravilnik o jednostavnim i drugim građevinama i radovima (NN br. 112/17, 34/18, 36/19, 98/19, 31/20 i 74/22 i 155/23, članak 3.), Pravilnik o održavanju građevina (NN br. 122/14; članak 9. i 11.)
vrsta radova / radovi :	Sanacija vanjske stolarije prizemlja zgrade
LOKACIJA GRAĐEVINE :	Varaždin, Trg slobode 10, na k.č. br. 1789, k.o. Varaždin
mjesto i datum izrade :	Vinica, ožujak 2024.
	str. br. : 69

	ostarjelo drvo; - unutrašnji prozor: s unutrašnje strane višeslojni premaz postojan tako da boja zapunjava fine profilacije u drvu i povećava dimenzije presjeka
b) uklada špalete :	isto kao a)
c) klupčica :	- unutrašnja; drvena (kao a) , u širini i dubini zidne niše/špalete - vanjska; pocinčani čelični lim, plitka, u širini i dubini zidne niše/špalete sa okapnicom izvan ravnine zida do 3cm
d) ostakljenje :	ravno staklo /d=4mm/
e) okov :	klasični metalni/željezni/čelični; kovinopojasarska izrade; sustav otvaranja krila s vertikalnim zglobovcima, zaustavljачem na pero ugrađenim u unutrašnju klupčicu ili donji doprozornik/špaletnu ukladu; zatvaranje krila bravicom s olivom („T“)
f) roleta :	eslinger roleta; rolet kutija s vanjske strane skrivena (podžbukna), s unutrašnje strane kutija vidljiva; sve izrađeno od drva (i kutija i roleta); pretpostavljeno: jela/smreka (ariš?); u nefunkcionalnom stanju; sustav pokretanja rolete povlačnom tkanom trakom na bubanj u kutiji; platnena roletica ugrađena između vanjskog i unutrašnjeg prozora je naknadna intervencija, vjerojatno po kvaru/oštećenju rolete
z) ostalo / dodatno :	-
STANJE DIJELOVA :	
a1) doprozornika :	cjelovit, očuvan; mjestimično oštećen (oguljana boja i oštećeno drvo izvana); debeli nalič (višekratni) boje iznutra zapunjava fine profilacije u drvu, što otežava pokretanje i zatvaranje/otvaranje krila
a2) krila :	cjelovita, očuvana, neoštećena; ostalo kao a1)
b) uklada špalete :	drveni dijelovi isto kao a2); zidni/žbukani dijelovi iznutra očuvani i neoštećeni, izvana djelomično oštećeni naročito u zoni donjeg dijela prozora i limene klupčice
c) klupčica :	unutarnja: drvena; oštećenja završna obrada i mjestimično raspucana u smjeru žila drveta i na spoju dasaka; mjestimično oštećena (oguljana boja i oštećeno drvo); nalič oštećen i mjestimično lističavo odvojen vanjska; limena (pocinčani čelični lim); deformirana, rubno oštećena
d) ostakljenje :	stakla kompletna, cjelovita; kit ostakljenja iznutra popunjen, ali krut i dijelom ispucan, prekriven slojevima boje; izvana kit nekompletan, ispucan krut/suh, dijelom otpao i nefunkcionalan, mjestimično obnavljano kitanje (kit pokriven bojom)
e) okov :	cjelovit ali otežano funkcionalan; zbog istrošenosti, kao i višekratnog predebelog naliča boje, sustav zglobnica i zaustavljачa teže pokretljiv i zapinje
f) roleta :	eslinger roleta je nefunkcionalna, sustav za podizanje/spuštanje ne radi platnena roletica ima poderano platno i zapinje pri potezanju
z) ostalo / dodatno :	-

PROJEKTANTSKI URED :	"MAJCEN" d.o.o., Vinica, Vrtna ulica 4 ; OIB: 98610341022
INVESTITOR :	
naziv i sjedište / ime i adresa :	GRAD VARAŽDIN, Trg Kralja Tomislava 1, 42000 Varaždin
OIB :	13269011531
GRAĐEVINA :	
vrsta građevine :	ZGRADA
namjena građevine :	MJEŠOVITA (JAVNA / DRUŠTVENA I STAMBENA)
naziv građevine :	ZGRADA JAVNE / DRUŠTVENE I STAMBENE NAMJENE; PROSTORI UDRUGA GRAĐANA I STANOVNI
vrsta radova / zahvat :	radovi održavanja građevine; prema / u skladu sa : Pravilnik o jednostavnim i drugim građevinama i radovima (NN br. 112/17, 34/18, 36/19, 98/19, 31/20 i 74/22 i 155/23, članak 3.), Pravilnik o održavanju građevina (NN br. 122/14; članak 9. i 11.)
vrsta radova / radovi :	Sanacija vanjske stolarije prizemlja zgrade
LOKACIJA GRAĐEVINE :	Varaždin, Trg slobode 10, na k.č. br. 1789, k.o. Varaždin
mjesto i datum izrade :	Vinica, ožujak 2024.
	str. br. : 70

TIP VRATA	3
POZICIJA	15
vrsta elementa :	VRATA: (izvorno / povijesno oblikovanje) povijesna klasična dvokrilna simetrična ulazna masivna uklađena vrata, bogato profiliranih krila, bez dovratnika, s ovjesom krila na zglobnice učvršćene u portalni kameni/zidani okvir i pod (s unutrašnje strane); krila vratiju simetrična, djelomično ostakljena ravnim staklo, staklo s vanjske strane zaštićeno bogato oblikovanom metalnom/željeznom/čeličnom rešetkom u izvedbi vitičastih oblika; drveni dijelovi krila s bogatim ukrasima i uklađama u više slojeva; krila se otvaraju zaokretno prema unutra; okov za pokretanje krila čine metalne klasične zglobnice ugrađene u kameni/zidani portal; brava neadekvatna, novija intervencijam (naknadno ugrađena) SASTAV VRATIJU: 1 x (dvokrilna, simetrična, krila simetrična, otvaranje oba krila zaokretno, prema unutra);
brojčane veličine pozicije:	210 / 302,5
ukupna stolarska veličina pozicije (cm x cm) :	210 x 302,5
fotografije :	

PROJEKTANTSKI URED :	"MAJCEN" d.o.o., Vinica, Vrtna ulica 4 ; OIB: 98610341022
INVESTITOR :	
naziv i sjedište / ime i adresa :	GRAD VARAŽDIN, Trg Kralja Tomislava 1, 42000 Varaždin
OIB :	13269011531
GRAĐEVINA :	
vrsta građevine :	ZGRADA
namjena građevine :	MJEŠOVITA (JAVNA / DRUŠTVENA I STAMBENA)
naziv građevine :	ZGRADA JAVNE / DRUŠTVENE I STAMBENE NAMJENE; PROSTORI UDRUGA GRAĐANA I STANOVI
vrsta radova / zahvat :	radovi održavanja građevine; prema / u skladu sa : Pravilnik o jednostavnim i drugim građevinama i radovima (NN br. 112/17, 34/18, 36/19, 98/19, 31/20 i 74/22 i 155/23, članak 3.), Pravilnik o održavanju građevina (NN br. 122/14; članak 9. i 11.)
vrsta radova / radovi :	Sanacija vanjske stolarije prizemlja zgrade
LOKACIJA GRAĐEVINE :	Varaždin, Trg slobode 10, na k.č. br. 1789, k.o. Varaždin
mjesto i datum izrade :	Vinica, ožujak 2024.
	str. br. : 71

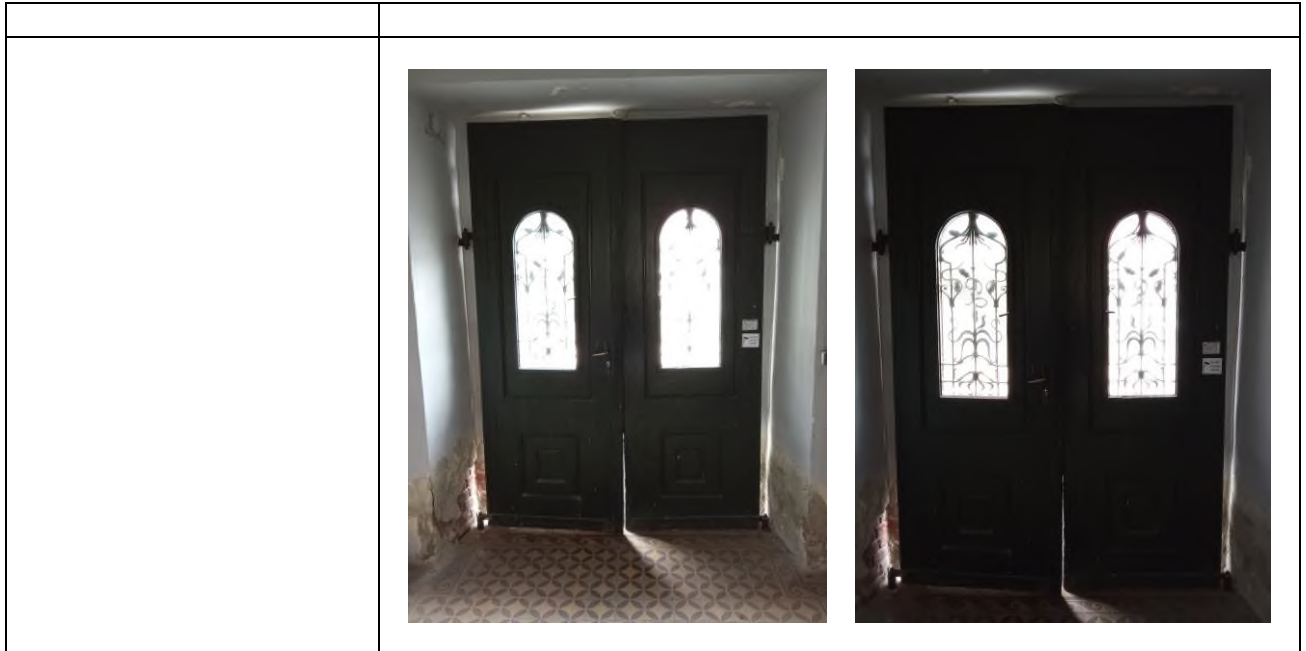

GRADIVA DIJELOVA I OBRADA:	
a) dovratnik, krila :	- svi dijelovi: drvo; pretpostavljeno: jela/smreka (ariš?); bojano uljanim naličjem ili sl. u više slojeva; premaz ostarjeli i izbljedio, mjestimično oštećen do drvene podloge, naročito u donjem dijelu uz pod
b) uklada špaleta :	n e m a
c) klupčica :	n e m a
d) ostakljenje :	ravno staklo /d=4mm/
e) okov :	- rešetke, bogato ukrašene vitičastih oblika, bojane uljanim naličjem;

PROJEKTANTSKI URED :	"MAJCEN" d.o.o., Vinica, Vrtna ulica 4 ; OIB: 98610341022
INVESTITOR :	
naziv i sjedište / ime i adresa :	GRAD VARAŽDIN, Trg Kralja Tomislava 1, 42000 Varaždin
OIB :	13269011531
GRAĐEVINA :	
vrsta građevine :	ZGRADA
namjena građevine :	MJEŠOVITA (JAVNA / DRUŠTVENA I STAMBENA)
naziv građevine :	ZGRADA JAVNE / DRUŠTVENE I STAMBENE NAMJENE; PROSTORI UDRUGA GRAĐANA I STANOVI
vrsta radova / zahvat :	radovi održavanja građevine; prema / u skladu sa : Pravilnik o jednostavnim i drugim građevinama i radovima (NN br. 112/17, 34/18, 36/19, 98/19, 31/20 i 74/22 i 155/23, članak 3.), Pravilnik o održavanju građevina (NN br. 122/14; članak 9. i 11.)
vrsta radova / radovi :	Sanacija vanjske stolarije prizemlja zgrade
LOKACIJA GRAĐEVINE :	Varaždin, Trg slobode 10, na k.č. br. 1789, k.o. Varaždin
mjesto i datum izrade :	Vinica, ožujak 2024.
	str. br. : 72

	- zglobnice za ovjes i zakretanje krila izvedene željezne/čelične (izvorne), ugrađene u portalni kameni/zidani okvir i pod (s unutrašnje strane);
f) roleta :	n e m a
z) ostalo / dodatno :	-
STANJE DIJELOVA :	
a1) dovratnik:	n e m a
a2) krila :	cjelovita, dobro očuvana, malo oštećena u donjoj zoni
b) uklada špalete :	-
c) klupčica :	-
d) ostakljenje :	cjelovito, neoštećeno
e) okov :	cjelovit i funkcionalan; brava i kvaka olabavljena, teško otvaranje/zatvaranje
f) roleta :	n e m a
z) ostalo / dodatno :	-

PROJEKTANTSKI URED :	"MAJCEN" d.o.o., Vinica, Vrtna ulica 4 ; OIB: 98610341022
INVESTITOR :	
naziv i sjedište / ime i adresa :	GRAD VARAŽDIN, Trg Kralja Tomislava 1, 42000 Varaždin
OIB :	13269011531
GRAĐEVINA :	
vrsta građevine :	ZGRADA
namjena građevine :	MJEŠOVITA (JAVNA / DRUŠTVENA I STAMBENA)
naziv građevine :	ZGRADA JAVNE / DRUŠTVENE I STAMBENE NAMJENE; PROSTORI UDRUGA GRAĐANA I STANOVI
vrsta radova / zahvat :	radovi održavanja građevine; prema / u skladu sa : Pravilnik o jednostavnim i drugim građevinama i radovima (NN br. 112/17, 34/18, 36/19, 98/19, 31/20 i 74/22 i 155/23, članak 3.), Pravilnik o održavanju građevina (NN br. 122/14; članak 9. i 11.)
vrsta radova / radovi :	Sanacija vanjske stolarije prizemlja zgrade
LOKACIJA GRAĐEVINE :	Varaždin, Trg slobode 10, na k.č. br. 1789, k.o. Varaždin
mjesto i datum izrade :	Vinica, ožujak 2024.
	str. br. : 73

2.1.3. TROŠKOVNIK

MAJCEN



d.o.o.
Vrtna ulica 4, 42207 Vinica, CROATIA
tel./fax.: 042 / 722 707
mobilni: 098 268 578
e-mail: imajcen65@gmail.com

projekt izradio : **"MAJCEN" d.o.o., Vinica, Vrtna ulica 4 (OIB: 98610341022)**
investitor : GRAD VARAŽDIN, Trg Kralja Tomislava 1, 42000 Varaždin
OIB investitora : 13269011531
vrsta građevine : ZGRADA
namjena građevine : mješovita (javna/društvena i stambena)
naziv građevine : ZGRADA JAVNE / DRUŠTVENE I STAMBENE NAMJENE;
vrsta radova / zahvat : **radovi održavanja građevine; prema / u skladu sa :**
Pravilnik o jednostavnim i drugim građevinama i radovima
(NN br. 112/17, 34/18, 36/19, 98/19, 31/20, 74/22 i 155/23, ; članak 3.)
Pravilnik o održavanju građevina (NN br. 122/14; članak 9. i 11.)
Sanacija vanjske stolarije prizemlja zgrade
Varaždin, Trg slobode 10, na k.č. br. 1789, k.o. Varaždin
vrsta radova / radovi : **IZVEDBENI PROJEKT**
lokalija građevine : **IZVEDBENI ARHITEKTONSKI PROJEKT / TROŠKOVNIK**
vrsta projekta po namjeni i razini razrade : **m05IZP24**
strukovna odrednica : **05-AIZ-2024**
zajednička oznaka svih mapa projekta (ZOP) :
oznaka / tehnički dnevnik projekta :
projektant : Ivica Majcen, dipl. ing. arh.; o.a. A 262
mjesto i datum izrade : Vinica, ožujak 2024.
str. br. : 1

1 prostor za ovjeru

projekt izradio : "MAJCEN" d.o.o., Vinica, Vrtna ulica 4 (OIB:98610341022)
investitor : GRAD VARAŽDIN, Trg Kralja Tomislava 1, 42000 Varaždin
OIB investitora : 13269011531
vrsta građevine : ZGRADA
namjena građevine : mješovita (javna/društvena i stambena)
naziv građevine : ZGRADA JAVNE / DRUŠTVENE I STAMBENE NAMJENE;
PROSTORI UDRUGA GRAĐANA I STANOVI
vrsta radova / zahvat : **radovi održavanja građevine; prema / u skladu sa :**
Pravilnik o jednostavnim i drugim građevinama i radovima
(NN br. 112/17, 34/18, 36/19, 98/19, 31/20 i 74/22 i 155/23, članak 3.)
Pravilnik o održavanju građevina (NN br. 122/14; članak 9. i 11.)
Sanacija vanjske stolarije prizemlja zgrade
Varaždin, Trg slobode 10, na k.č. br. 1789, k.o. Varaždin
vrsta radova / radovi : **IZVEDBENI PROJEKT**
lokalija građevine : **IZVEDBENI ARHITEKTONSKI PROJEKT / TROŠKOVNIK**
zajednička oznaka svih mapa projekta (ZOP) : **m05IZP24**
oznaka mape / teh. dn. : **05-AIZ-2024**
redni broj mape : **Mapa_1(AIZ)/1**
razina razrade / namjena projekta : **IZVEDBENI PROJEKT**
strukovna odrednica : **IZVEDBENI ARHITEKTONSKI PROJEKT / TROŠKOVNIK**
projektant : Ivica Majcen, dipl. ing. arh.; o.a. A 262
mjesto i datum izrade : Vinica, ožujak 2024.
str. br. : 1

prostor za kvalificirani elektronički potpis projektanta /
odgovorne osobe u projektantskom uredu

projektant :	OIB :
Ivica Majcen, d.i.a. (A262)	79400317180
	

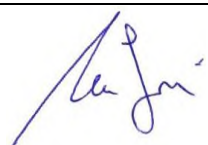
odgovorna osoba / direktor :	OIB :
Ivica Majcen	79400317180
	

projekt izradio : "MAJcen" d.o.o., Vinica, Vrtna ulica 4
OIB: 98610341022

investitor : GRAD VARAŽDIN,
Trg Kralja Tomislava 1, 42000 Varaždin
13269011531

OIB investitora : Z G R A D A
vrsta građevine : mješovita (javna/društvena i stambena)
namjena građevina : ZGRADA JAVNE / DRUŠTVENE I STAMBENE NAMJENE;
naziv građevine : PROSTORI UDRUGA GRAĐANA I STANOVI

vrsta radova / zahvat : radovi održavanja građevine; prema / u skladu sa :
Pravilnik o jednostavnim i drugim građevinama i radovima
(NN br. 112/17, 34/18, 36/19, 98/19, 31/20, 74/22
I 155/23, članak 3.)
Pravilnik o održavanju građevina
(NN br. 122/14; članak 9. i 11.)

vrsta radova / radovi : Sanacija vanjske stolarije prizemlja zgrade
lokacija građevine / radova : *Varaždin, Trg slobode 10,
na k.č. br. 1789, k.o. Varaždin*

vrsta projekta po namjeni i razina razrade : *IZVEDBENI PROJEKT*
vrsta projekta po struci : *IZVEDBENI ARHITEKTONSKI PROJEKT / TROŠKOVNIK*
zajednička oznaka svih mapa projekta (ZOP): *m05izp24*
oznaka mape / teh. dn. : *05-AIZ-2024*
redni broj mape : *Mapa_1(AIZ)/1*
projektant : *Ivica Majcen, dipl.ing.arh., A 262 ; OIB: 79400317180*



suradnik : Andreja Kokot, građ. tehn.
mjesto i datum izrade projekta : *Vinica, ožujak 2024.*

TROŠKOVNIK GRAĐEVINSKIH I OBRTNIČKIH RADOVA REKAPITULACIJA SVIH RADOVA

1. GRAĐEVINSKI RADOVI	EUR	
2. OBRTNIČKI RADOVI	EUR	
UKUPNA CIJENA SVIH RADOVA :	EUR	
	PDV 25%EUR	
SVEUKUPNA CIJENA SVIH RADOVA :	EUR	

projektant: Ivica Majcen, dipl.ing.arh. (A 262)



projekt izradio : "MAJcen" d.o.o., Vinica, Vrtna ulica 4
OIB: 98610341022

investitor : GRAD VARAŽDIN,
Trg Kralja Tomislava 1, 42000 Varaždin
13269011531
Z G R A D A
mješovita (javna/društvena i stambena)
ZGRADA JAVNE / DRUŠTVENE I STAMBENE NAMJENE;
PROSTORI UDRUGA GRAĐANA I STANOVI

OIB investitora :
vrsta građevine :
namjena građevina :
naziv građevine :
vrsta radova / zahvat : radovi održavanja građevine; prema / u skladu sa :
Pravilnik o jednostavnim i drugim građevinama i radovima
(NN br. 112/17, 34/18, 36/19, 98/19, 31/20, 74/22
I 155/23, članak 3.)
Pravilnik o održavanju građevina
(NN br. 122/14; članak 9. i 11.)

vrsta radova / radovi : Sanacija vanjske stolarije prizemlja zgrade
lokacija građevine / radova : *Varaždin, Trg slobode 10,
na k.č. br. 1789, k.o. Varaždin*

vrsta projekta po namjeni i razina razrade : *IZVEDBENI PROJEKT*
vrsta projekta po struci : *IZVEDBENI ARHITEKTONSKI PROJEKT / TROŠKOVNIK*
zajednička oznaka svih mapa projekta (ZOP): *m05izp24*
oznaka mape / teh. dn. : *05-AIZ-2024*
redni broj mape : *Mapa_1(AIZ)/1*
projektant : *Ivica Majcen, dipl.ing.arh., A 262 ; OIB: 79400317180*

suradnik :
mjesto i datum izrade projekta :
suradnik :



Vinica, ožujak 2024.
Andreja Kokot, arh. tehn.

OPĆI I POSEBNI TEHNIČKI UVJETI ZA KALKULACIJE/PONUDE I IZVOĐENJE RADOVA OBUHVAĆENIH TROŠKOVNIKOM

Opći tehnički uvjeti

Sve odredbe ovih uvjeta smatraju se sastavnim dijelom opisa svake pojedine stavke ovog troškovnika.

Specifikacije (tekstualni dio) i grafički prikazi predstavljaju cjelinu i stoje makar jednom od njih naznačeno obaveza je za izvoditelja. Sve eventualne nejasnoće i nedefiniranosti izvođač radova treba utvrditi sa projektantom i nadzorom i otkloniti u zadanom roku.

U slučaju da izvođač predlaže iz svojih razloga ili iz razloga ekonomičnosti druga projektantska rješenja dužan je izraditi dokumentaciju (tekstualnu i grafičku) i dati je na odobrenje projektantu, nadzoru i investitoru.

U slučaju promjene u troškovniku određenih materijala, u fazi nudenja, izvođač je dužan naznačiti u ponudi svoj prijedlog s obrazloženjem istog. Za materijale koji se pojavljuju kao novi na hrvatskom tržištu, a ponuđeni su, treba naznačiti da li imaju u Hrvatskoj verificirane certifikate (Izvođač je dužan iste nabaviti do ugradnje, što će biti kontrolirano po nadzoru).

Izvođač je dužan izraditi projekt organizacije gradilišta u skladu sa Zakonom o gradnji i uskladiti ga sa mogućnostima na gradjevnoj čestici, te ishoditi sve suglasnosti vezano za promet i komunalnu infrastrukturu. Svi troškovi proizšli iz formiranja gradilišta kao i troškovi osiguranja istog su obaveza izvoditelja

Izvođač je dužan o svom trošku izvesti ili provoditi:

- a) osigurati prometnu signalizaciju prema uvjetima koje će propisati odgovarajuća gradska služba
 - b) čišćenje vozila (kوتاča) pranjem, pri iskopima i uvijek ako za to postoji potreba, uključivo i čišćenje kolnika i nogostupa
 - c) podmirivanje komunalnih troškova (potrošnju vode, električne energije i si.); opskrbu vode i električne energije za gradilište osigurava investitor
 - d) zbrinjavanje otpada sa gradilišta (Zakon o održivom gospodarenju otpadom (NN RH br. 94/13, 73/17, 14/19 i 98/19)
 - e) mjere zaštite na radu (Zakon o zaštiti na radu (NN RH br. 71/14, 118/14, 154/14(Uredba), 94/18 i 96/18) i Pravilnikom o zaštiti na radu na privremenim gradilištima /NN br. 48/18/,
 - f) mjere zaštite od požara (Zakon o zaštiti od požara /NN br. 92/10/ i Pravilnik o mjerama zaštite od požara kod građenja /NN br. 141/11/)
 - g) čuvanje gradilišta - prema potrebi
- Eventualne utvrđene štete proizišle gradnjom snosi izvođač.

U troškove gradnje ulaze i svi eventualni zastoji zbog niskih temperatura (zaštita od smrzavanja) visokih temperatura (zaštita od osunčanja i ishlapljanja; odatna vlaženja i si.).

Izvođač je dužan pribaviti sve potrebne ateste, a tokom gradnje i za potrebe primopredaje radova i tehnički pregled dužan je izvršiti sva potrebna ispitivanja kvalitete izvršenih radova o svojem trošku, što je propisano Zakonom o gradnji (NN br. 153/12, 20/17, 39/19 i 125/19).

Obaveze i dužnosti u toku građenja, te prema nadzoru, investitoru i inspekcijama određene su Zakonom o gradnji (NN br. 153/12, 20/17, 39/19 i 125/19), Pravilnikom o načinu provedbe stručnog nadzora građenja, obrascu, uvjetima i načinu vođenja građevinskog dnevnika te o sadržaju završnog izvješća nadzornog inženjera (NN br. 111/14, 107/15, 20/17, 98/19, 131/21 i 68/22) i Pravilnik o tehničkom pregledu građevine (NN br. 46/18 i 98/19).

Primopredaja radova i tehnički pregled, u pogledu sudjelovanje izvođača, regulirano je Zakonom o gradnji (NN br. 153/12, 20/17, 39/19 i 125/19), Pravilnikom o tehničkom pregledu građevine (NN br. 46/18 i 98/19) i Pravilnikom o jednostavnim i drugim građevinama i radovima (NN br. 112/17, 34/18, 36/19, 98/19, 31/20 i 74/22 i 155/23). Izvođač je dužan izvršiti sve obaveze koje su navedenom regulativom za predmetne radove propisane.

Svi izvedeni radovi moraju biti u skladu sa važećom zakonskom regulativom, pravilnicima, propisama i normama za izvođenje pojedinih vrsta radova, a koje se odnose i vrijede za pojedine grupe radova.

Sve radove treba kalkulirati prema opisu troškovničkih stavki pojedinih grupa radova vezanih za izvođenja

Za vrijeme niskih zimskih ili visokih ljetnih temperatura izvođač radova treba zaštititi objekt, jer se ponavljani rad uslijed smrzavanja ili prebrzog sušenja neće priznati, već mora biti uključen u jediničnu cijenu.

Naknadni rad neće se priznati zbog štete nastale uslijed atmosferskih nepogoda ili podzemne vode.

Posebni uvjeti i uzance vezane za izradu kalkulacije, ponude i ugovaranje radova

Jedinične cijene primijenit će se na izvedene količine, bez obzira u kojem postotku iste odstupaju od količina u troškovniku.

Nikakve režijske sate neće biti moguće priznati jer sve otežavajuće okolnosti moraju biti ukalkulirane u ponudi uz radove kojima pripadaju.

Ukoliko investitor u toku građenja odluči da neki rad ne izvodi, izvođač nema pravo na odštetu ako mu je investitor pravovremeno o tome dao obavijest (prije nabavke materijala ili izvedbe).

Rizik nekvalitetno izvedenih radova snosi isključivo izvođač, a nedostatak je dužan otkloniti nedostatke o svom trošku (izmjene materijala, ponovljen rad i slično).

Formiranje jediničnih cijena

Jedinične cijene obuhvaćaju sve potrebne radove, pribor, vezna sredstva, brtvila, sav okov i pribor i dr., te sav ugradbeni materijal. Jedinična cijena po jedinici mjere obuhvaća: dobavu, odnosno izradu na gradilištu ili radionici, transport vanjski i na gradilištu, ugradnju i testiranje, preuzimanje od strane nadzora.

Ni jedan rad se ne može dva puta platiti, ukoliko nije dva puta rađen bez krivice izvođača, što se utvrđuje arbitražno, a na zahtjev jedne strane. Troškove arbitraže plaća strana za koju se po postupku utvrdi da je u krivu.

Sve obaveze i izdatke, te troškove po odredbama ovih uvjeta dužan je izvođač ukalkulirati u ponudene jedinične cijene za sve radove na objektu i ne može zahtijevati da se ti radovi posebno naplaćuju.

Po završetku svih radova i instalacija na zgradi izvođač je dužan ukloniti privremene objekte i priključke, zajedno sa svim alatom, inventarom i skelama, da očisti gradilište i da sva ostala prekopavanja dovede u prvobitno stanje, da u svom trošku, odgovarajućim sredstvima čišćenjem, pranjem, i si. dovede cijeli pogodeni objekt sa instalacijama u potpuno čisto i ispravno stanje i da ih u tom stanju održava do predaje na korištenje. Čišćenja u toku izrade objekta, kao i završno čišćenje ulaze u cijenu radova.

Sve radove obuhvaćene ovim troškovnikom izvođač je obavezan izvoditi u skladu sa dokumentima i uvjetima izdanim od strane nadležne službe Konzervatorskog odjela u Varaždinu, uz kopsinaciju izvođača, nadzora i konzervatorske službe. Pojedini elementi (npr. odluke o oblikovanju, vrsti i tonu obojenja, izboru okova stolarije) obavezno se vrše po odobrenju konzervatorske službe.

Za sve međusobne odnose, ugovaranje, obračun, odgovornosti i garancije kod građenja primjenjuju se odgovarajuće odredbe Zakona o obveznim odnosima (NN br. 35/05, 41/08, 125/11, 78/15, 29/18, 126/21, 114/22, 156/22, 155/23)

projektant: Ivica Majcen, dipl.ing.arh. (A 262)



projekt izradio : "MAJCEN" d.o.o., Vinica, Vrtna ulica 4
OIB: 98610341022
investitor : GRAD VARAŽDIN,
Trg Kralja Tomislava 1, 42000 Varaždin
13269011531
OIB investitora : Z G R A D A
vrsta građevine : mješovita (javna/društvena i stambena)
namjena građevina : ZGRADA JAVNE / DRUŠTVENE I STAMBENE NAMJENE;
naziv građevine : PROSTORI UDRUGA GRAĐANA I STANOVNI
vrsta radova / zahvat : radovi održavanja građevine; prema / u skladu sa :
Pravilnik o jednostavnim i drugim građevinama i radovima
(NN br. 112/17, 34/18, 36/19, 98/19, 31/20, 74/22
I 155/23, članak 3.)
vrsta radova / radovi : Pravilnik o održavanju građevina
(NN br. 122/14; članak 9. i 11.)
lokacija građevine / radova : Sanacija vanjske stolarije prizemlja zgrade
Varaždin, Trg slobode 10,
na k.č. br. 1789, k.o. Varaždin
vrsta projekta po namjeni i razina razrade : IZVEDBENI PROJEKT
vrsta projekta po struci : IZVEDBENI ARHITEKTONSKI PROJEKT / TROŠKOVNIK
zajednička oznaka svih mapa projekta (ZOP): m05izp24
oznaka mape / teh. dn. : 05-AIZ-2024
redni broj mape :
projektant :



IVICA MAJCEN
dipl.ing.arh.
OVLASŤENI ARHITEKT
A 262

Andreja Kokot 180

suradnik : Andreja Kokot, građ. tehn.
mjesto i datum izrade projekta : Vinica, ožujak 2024.

NAPOMENA:

Ovim troškovnikom obuhvaćeni su radovi sanacije vanjske stolarije prizemlja zgrade te soboslikarsko-ličilački radovi unutrašnjih prostora prizemlja zgrade.

TROŠKOVNIK GRAĐEVINSKIH I OBRTNičKIH RADOVA

1. GRAĐEVINSKI RADOVI

1.1. PRIPREMNI RADOVI

Redni broj	Opis stavke	Jed mjere	Količina	jedinična cijena (EUR)	Iznos EUR
1.1.	001. Izrada/postava zaštitne ograde oko zgrade, prema Trgu slobode i Ulici Ankice Opolski, prema susjednoj zgradi sa sjeverne strane, te prema radnom dvorištu. Ograda standardna, montažna/demontažna, neprozirna, visine cca 2 m, tipa po izboru izvođača.	m ¹	75,00		
1.1.	002. Dobavljanje i postava propisanih znakova opasnosti na propisanim mjestima na ulici, u skladu s propisima i prema potrebi.	komplet	1		
UKUPNO: 1.1. PRIPREMNI RADOVI :					

1.2. ZIDARSKI I SANACIJSKI ZIDARSKI RADOVI

Redni broj	Opis stavke	Jed mjere	Količina	jedinična cijena (EUR)	Iznos EUR
1.2.	001. Dobavljanje potrebnog materijala, priprema mortova i popravci/popunjavanje u postojećim zidovima oko prozora, na mjestima na kojima su zidovi oštećeni te ih je, radi zaštite stolarije, potrebno popraviti. Također, stavka obuhvaća i popravke zidova (žbuke) po izvedbi svih radova kojima se eventualno oštećuje postojeće žbuka. Obračun ekvivalent izradi klasične produžne žbuke	m ²	75,00		
1.2.	002. Različite zidarski radovi i pripomoći kod različitih obrtničkih i drugih radova. Obračun po režijskim satima.				
	a) zidar VKV	sati	25,00		
	b) radnik PKV	sati	40,00		
1.2.	003. Čišćenje prostora zgrade u tijeku i po završetku svih radova.	komplet	1		
UKUPNO: 1.2. ZIDARSKI I FASADERSKI RADOVI :					

1.3. GRAĐEVINSKA RADNA SKELA (POKRETNJA)

Redni broj	Opis stavke	Jed mjere	Količina	jedinična cijena (EUR)	Iznos EUR
1.3.	<p>001. Dobava, višekratna (minimalno 2puta) montaža i demontaža pokretne cjevne skele uz vanjske zidove (fasadu) zgrade, a u svrhu radova na svim stolarskim radovima. demontaži postojećih vanjskih prozora, potom (po stolarskoj izradi) montaži novih vanjskih prozora, te u svrhu izvedbe svih pratećih radova (popravci na prozorskim okvirima, popravci na žbuci i sl.). Koristiti industrijski proizvedenu standardnu pokretnu skelu čija je radna površina podišta min veličine 1,50x2,50m. Potrebna visina podišta od terena je do 6m, ukupna visina skele do 4m. Skela mora biti u svemu izrađena prema pravilima zaštite na radu, sve sukladno uputama proizvođača i propisima zaštite na radu, te projektom skele.</p> <p>U cijenu uključiti i zaštitni zastor od jutenih ili plastičnih traka u zoni radova na pročeljima, koji se postavlja na vanjskoj strani skele. Nadalje, u cijeni skele izvesti i potrebne penjalice u svrhu vertikalne komunikacije po skeli. Skelu je potrebno osigurati od prevrtanja i udara groma. Nakon izvedbe skele potrebno je postaviti svu signalizaciju sukladno postojećim propisima. U cijenu jediničnu cijenu skele također uključiti i izradu projekta skele sa proračunom skele, kao i naknadu za zauzeće prometne površine, te demontažu i odvoz nakon završetka radova. Obračun po m² verikalne projekcije tj. razvijene površine dijela pročelja zgrade uz koji se postavlja pokretna skela.</p>	m ²	225,00		

UKUPNO: 1. 3. GRAĐEVINSKA SKELA (POKRETNJA) :

2. OBRITNIČKI RADOVI

2.1. STOLARSKI RADOVI - DRVENA STOLARIJA - povijesna stolarija

Redni broj	Opis stavke	Jed mjere	Količina	jedinična cijena (EUR)	Iznos EUR
------------	-------------	-----------	----------	------------------------	-----------

2.1. 001. TIP PROZORA: 1a

POZ 1, 3, 4, 5, 6, 7, 8, 9, 10, 11 i 12

A) Stolarska sanacija (popravak/obnova) povijesni klasični obični dvostruki prozor s dvostrukim nadsvjetlom i eslinger roletom (vanjski/unutrašnji prozor/dio prozora spojen drvenom ukladom špalete);

SASTAV PROZORA:

2 x (dvokrilni, simetrični, krila simetrična, otvaranje oba krila zaokretno);
nadsvjetlo 2 x (jednokrilno desno zaokretno otvaranje;

oba para prozorskih krila i oba krila nadsvjetla zaokretno otvaranje;

otvaranje nasuprotno (istosmjerno) /unutrašnja i vanjska krila prema unutra/

Zaštita od osunčanja – eslinger roleta; sekundatno platnena roletica ugrađena između

B) U oba dijela (vanjski i unutrašnji) prozor ima po donji dio koji je dvokrilni, sa dva simetrična zaokretna krila, a na djelu nadsvjetla je prozor jednokrilni s jednim zaokretnim krilom. Vanjski par krila i unutrašnji par krila otvaraju se prema unutra. Postojeće ostakljenje svih krila je ravnim staklom d=4mm

C) Prozor je opremljen zaštitom od osunčanja - klasična "eslinger" roleta sa vanjskim drvenim roletama i ugradbenom (podžbuknom; pod fasadom skrivenom) rolet-kutijom u zidnoj špaleti/niši prozora, koja je vidljiva pristupna s unutrašnje strane, iznad prozora.

C) Stavka obuhvaća sanaciju, popravak/obnovu vanjskog fasadnog dijela prozora i popravak unutrašnjeg dijela.

D) SANACIJA/POPRAVAK VANJSKOG FASADNOG DIJELA PROZORA:

D1) Demontaža postojećih stolarskih elemenata (krila) s pozicije na zgradi, otprema istih u stolarsku radionicu, izmjera elemenata i usklađenje mjera sa zidarskim mjerama na poziciji na zgradi, potom dobavljanje svega potrebnog materijala, sanacija uz zamjenu (izradu novih) pojedinačnih elemenata po potrebi pozicije, doprema na gradilište te montaža/ugradnja na poziciju na zgradi sustavom uz primjenu građevinske montažne pjene (i/ili vijčano, sa tiplima) u/na zidne otvore, sa pripasivanjem i finom montažom dijelova i okova, komplet, do pune funkcionalnosti:

D2) dvokrilni zaokretni prozor s nadsvjetlom i roletom

D2)1. materijal za izradu drvenih dijelova

Okvir-doprozornik, okvir krila prozora, kao i horizontalne prečke unutar krila, izraditi od masiva ariša I. klase, s time da okvir krila i horizontalne prečke unutar krila trebaju biti izvedeni u presjeku dimenzija i s profilacijom/utorom koji omogućuju ugradnju izo stakla debljine 4+9+4 mm

D2)2. ostakljenje

Prozorska krila se ostakljuju izo staklom 4+9+4 mm, slijedećih tehničkih karakteristika:

- debljina stakala: 4mm ; vanjsko staklo sa dodatnim Low-e slojem
- sloj/međuprostor između stakala širine 9mm, punjen suhim zrakom
- $U_g = \text{do max } 2,6 \text{ W/m}^2\text{K}$

Staklo se ugrađuje u plohe/prostore koje uokviruje okvir krila i pojedine horizontalne ukrasne prečke unutar krila.

D2)3. završna obrada drvenih dijelova

Priprema drvenih površina brušenjem; završna obrada mat-lazurnim premazima na vodenoj bazi, u tri sloja premaza. Boja vanjskih dijelova kao postojeća, odnosno, u skladu s odlukom nadležne službe Konzervatorskog odjela u Varaždinu
D2)4. okov

Sav postojeći okov, koji je ispravan, potrebno je obnoviti, osim šarki ("panta") koji se izvode kao novi, usklađeni s oblikovanjem cjelokupnog prozora, ali primjereni povećanoj težini krila zbog jačih drvenih dijelova i izo-stakla. Svi elementi okova boje se mat-lakom u tri sloja, u boji sukladnoj boji drvenih dijelova, odnosno, u skladu s odlukom nadležne službe Konzervatorskog odjela u Varaždinu
D2)5. brtve

Po obodu krila, u profilaciju okvira krila na sudaru/preklopu sa doprozornikom, ugraditi gumenu brtvu minimalne dimenzije.

E) POPRAVAK UNUTARNJEG DIJELA PROZORA

E1) Prozor je relativno dobro očuvan, sa uglavnom kompletnim ostakljenjem.

E2) Stolarski popravak uključuje: popravak

E3) ELEMENTI PROZORA : Demontaža postojećih stolarskih elemenata s pozicije na zgradi, otprema istih u stolarsku radionicu, popravak prozorskih krila i okvira od punog drveta, skidanje postojećih slojeva naliča do drva brušenjem i drugim postupcima kojima se drvo ne oštećuje, čišćenje i rastavljanje postojećeg okova i ponovna montaža istog. Rad na prozorskim krilima se izvodi konzervatorsko restauratorskim postupkom na način da se trošni dijelovi prozora po potrebi rastave, zadržavaju se izvorni dijelovi i profilacije, a trošni dijelovi se zamjenjuju novima i ugrađuju na konstrukciju prozorskih krila. Po obradi elemenata u radionici, isti se dopreme na gradilište te montiraju na poziciju na zgradi, sa pripisivanjem i finom montažom dijelova i okova, komplet, do pune funkcionalnosti:

E4) dvokrilni zaokretni prozor s nadsvjetlom i roletom

E4)1. materijal za izradu drvenih dijelova

Zamjenski dijelovi/replike trošnih i/ili oštećenih drvenih dijelova krila izraditi od masiva ariša I. klase, a po uzorku postojećih izvornih.

E4)2. ostakljenje

Zadržava se postojeće ostakljenje ravnim staklom d=4mm, uz korekciju/popravaka elemenata učvršćenja istoga u krilo, što obuhvaća čišćenje starog i trošnog kita i/ili letvica, te zamjena istog novim. U slučaju oštećenja stakla isto se zamjenjuje novim

E4)3. završna obrada drvenih dijelova

Sve postojeće drvene dijelove potrebno je očistiti od postojećih višeslojnih naliča boje, do drvene površine, brušenjem i drugim postupcima kojima se drvo ne oštećuje. Nova završna obrada mat-lakom na vodenoj bazi, u tri sloja premaza. Boja svih dijelova bila

E4)4. okov

Sav postojeći funkcionalni okov se restituira tako da se očisti od nanosa boja, te popravi u smislu cjelovitosti i pokretljivosti dijelova. Eventualno nedostajući dijelovi moraju se nadomjestiti replikom ili odgovarajućim novim, oblikovno i funkcionalno sukladnim postojećim. Svi elementi okova boje se mat-lakom u tri sloja, u boji sukladnoj boji drvenih dijelova.

E5)5. brtve

Po obodu krila, u profilaciju okvira krila na sudaru/preklopu sa doprozornikom, ugraditi gumenu brtvu minimalne dimenzije.

F) ELEMENTI ŠPALETE I KLUPČICE : Uključena drvena špaleta i unutrašnja drvena klupčica prozora saniraju se, tj. popravljaju na licu mjesta, bez demontaže s pozicije s pozicije na zgradi, te se na isti način vrši, popravak špalete i klupčice od punog drveta, skidanje postojećih slojeva naliča do drva brušenjem i drugim postupcima kojima se drvo ne oštećuje, čišćenje i rastavljanje postojećeg okova koji je učvršćen u šapletu i klupčicu i ponovna montaža istog. Rad se izvodi konzervatorsko restauratorskim postupkom tako da se zadržavaju se izvorni dijelovi, a eventualni trošni dijelovi se zamjenjuju novima i ugrađuju na konstrukciju špalete ili klupčice. Izrada do pune funkcionalnosti:

G) Potrebna je uska suradnja stolara sa konzervatorskom službom, te eventualno sa restauratorima. U cijenu je uključena i priprema za eventualno nedostajuće ostakljenje. Za svaku pojedinačnu poziciju potrebno je izvršiti ponovni pojedinačni pregled i utvrditi točan postupak sanacije.

POZ 1

ukupna stolarska mjerac prozora: 112 x 218 cm
brojčane veličine pozicije: 112 / 218 (122+ns64+rk) kom 1

POZ 3

ukupna stolarska mjerac prozora: 112 x 218 cm
brojčane veličine pozicije: 112 / 218 (122+ns64+rk) kom 1

POZ 4

ukupna stolarska mjerac prozora: 112 x 218 cm
brojčane veličine pozicije: 112 / 218 (122+ns64+rk) kom 1

POZ 5

ukupna stolarska mjerac prozora: 112 x 218 cm
brojčane veličine pozicije: 112 / 218 (122+ns64+rk) kom 1

POZ 6

ukupna stolarska mjerac prozora: 112 x 218 cm
brojčane veličine pozicije: 112 / 218 (122+ns64+rk) kom 1

POZ 7

ukupna stolarska mjerac prozora: 112 x 218 cm
brojčane veličine pozicije: 112 / 218 (122+ns64+rk) kom 1

POZ 8

ukupna stolarska mjerac prozora: 112 x 218 cm
brojčane veličine pozicije: 112 / 218 (122+ns64+rk) kom 1

POZ 9

ukupna stolarska mjerac prozora: 112 x 218 cm
brojčane veličine pozicije: 112 / 218 (122+ns64+rk) kom 1

POZ 10

ukupna stolarska mjerac prozora: 112 x 218 cm
brojčane veličine pozicije: 112 / 218 (122+ns64+rk) kom 1

POZ 11

ukupna stolarska mjerac prozora: 112 x 218 cm
brojčane veličine pozicije: 112 / 218 (122+ns64+rk) kom 1

POZ 12

ukupna stolarska mjerac prozora: 112 x 218 cm
brojčane veličine pozicije: 112 / 218 (122+ns64+rk) kom 1

2.1. 002. **TIP PROZORA: 1b**

POZ 13 i 14

A) Stolarska sanacija (popravak/obnova) povijesnog klasičnog običnog dvostrukog prozor s dvostrukim nadsvjetlom i eslinger roletom (vanjski/unutrašnji prozor/dio prozora spojen drvenom ukladom špalete);

SASTAV PROZORA:

2 x (dvokrilni, simetrični, krila simetrična, otvaranje oba krila zaokretno);
nadsvjetlo 2 x (jednokrilno desno zaokretno otvaranje);

oba para prozorskih krila i oba krila nadsvjetla zaokretno otvaranje;

otvaranje nasuprotno (istosmjerno) /unutrašnja i

B) U oba dijela (vanjski i unutrašnji) prozor ima po donji dio koji je dvokrilni, sa dva simetrična zaokretna krila, a na djelu nadsvjetla je prozor jednokrilni s jednim zaokretnim krilom. Vanjski par krila i unutrašnji par krila otvaraju se prema unutra. Postojeće ostakljenje svih krila je ravnim

C) Prozor je opremljen zaštitom od osunčanja - klasična "eslinger" roleta sa vanjskim drvenim roletama i ugradbenom (podžbuknom; pod fasadom skrivenom) rolet-kutijom u zidnoj špaleti/niši prozora, koja je vidljiva pristupna s unutrašnje strane iznad prozora

C) Stavka obuhvaća izradu zamjenskog vanjskog fasadnog dijela prozora i popravak unutrašnjeg dijela.

D) IZRADA ZAMJENSKOG FASADNOG DIJELA PROZORA:

D1) Demontaža postojećih stolarskih elemenata s pozicije na zgradi, otprema istih u stolarsku radionicu, izmjera elemenata i usklađenje mjera sa zidarskim mjerama na poziciji na zgradi, potom dobavljanje svega potrebnog materijala, izrada kompleta, doprema na gradilište te montaža/ugradnja na poziciju na zgradi sustavom uz primjenu građevinske montažne pjene (i/ili vijčano, sa tiplima) u/na zidne otvore, sa pripasivanjem i finom montažom dijelova i okova, komplet, do pune funkcionalnosti:

D2) dvokrilni zaokretni prozor s nadsvjetlom

D2)1. materijal za izradu drvenih dijelova

Okvir-doprozornik, okvir krila prozora, kao i horizontalne prečke unutar krila, izraditi od

D2)2. ostakljenje

Prozorska krila se ostakljuju izo staklom 4+9+4 mm, slijedećih tehničkih karakteristika:

- debljina stakala: 4mm ; vanjsko staklo sa dodatnim Low-e slojem
- sloj/međuprostor između stakala širine 9mm, punjen suhim zrakom

- Ug = do max 2,6 W/m²K

Staklo se ugrađuje u plohe/prostore koje uokviruje okvir krila i pojedine horizontalne ukrasne prečke unutar krila.

D2)3. završna obrada drvenih dijelova

Priprema drvenih površina brušenjem; završna obrada mat-lazurnim premazima na vodenoj bazi, u tri sloja premaza. Boja vanjskih dijelova kao postojeća, odnosno, u skladu s odlukom nadležne službe Konzervatorskog odjela u Varaždinu.

D2)4. okov

Sav postojeći okov, koji je ispravan, potrebno je obnoviti, osim šarki ("panta") koji se izvode kao novi, usklađeni s oblikovanjem cjelokupnog prozora, ali primjereni povećanoj težini krila zbog jačih drvenih dijelova i izo-stakla. Svi elementi okova boje se mat-lakom u tri sloja, u boji sukladnoj boji drvenih dijelova, odnosno, u skladu s odlukom nadležne službe Konzervatorskog odjela u Varaždinu.

D2)5. brtve

Po obodu krila, u profilaciju okvira krila na sudaru/preklopu sa doprozornikom, ugraditi gumenu brtvu minimalne dimenzije.

E) POPRAVAK UNUTARNJEG DIJELA PROZORA

E1) Prozor je relativno dobro očuvan, sa uglavnom kompletnim ostakljenjem.

E2) Stolarski popravak uključuje: popravak prozorskih krila i okvira od punog drveta, skidanje postojećih slojeva naliča do drva, brušenjem i drugim postupcima kojima se drvo ne oštećuje, čišćenje i rastavljanje postojećeg okova i ponovna montaža istog. Rad na prozorskim krilima se izvodi konzervatorsko restauratorskim postupkom na način da se trošni dijelovi prozora po potrebi rastave, zadržavaju se izvorni dijelovi i profilacije, a trošni dijelovi se zamjenjuju novima i ugrađuju na konstrukciju prozorskih krila.

E3) ELEMENTI PROZORA : Demontaža postojećih stolarskih elemenata s pozicije na zgradi, otprema istih u stolarsku radionicu, popravak prozorskih krila i okvira od punog drveta, skidanje postojećih slojeva naliča do drva brušenjem i drugim postupcima kojima se drvo ne oštećuje, čišćenje i rastavljanje postojećeg okova i ponovna montaža istog. Rad na prozorskim krilima se izvodi konzervatorsko restauratorskim postupkom na način da se trošni dijelovi prozora po potrebi rastave, zadržavaju se izvorni dijelovi i profilacije, a trošni dijelovi se zamjenjuju novima i ugrađuju na konstrukciju prozorskih krila. Po obradi elemenata u radionici, isti se dopreme na gradilište te montiraju na poziciju na zgradi, sa pripasivanjem i finom montažom dijelova i okova, komplet, do pune funkcionalnosti:

E4) dvokrilni zaokretni prozor s nadsvjetlom i

E4)1. materijal za izradu drvenih dijelova

Zamjenski dijelovi/replike trošnih i/ili oštećenih drvenih dijelova krila izraditi od masiva ariša I. klase, a po uzorku postojećih izvornih.

E4)2. ostakljenje

Zadržava se postojeće ostakljenje ravnim staklom d=4mm, uz korekciju/popravaka elemenata učvršćenja istoga u krilo, što obuhvaća čišćenje starog i trošnog kita i/ili letvica, te zamjena istog novim. U slučaju oštećenja stakla isto se zamjenjuje novim

E4)3. završna obrada drvenih dijelova

Sve postojeće drvene dijelove potrebno je očistiti od postojećih višeslojnih naliča boje, do drvene površine, brušenjem i drugim postupcima kojima se drvo ne oštećuje. Nova završna obrada mat-lakom na vodenoj bazi, u tri sloja prema za. Boja svih dijelova hiala

E4)4. okov

Sav postojeći funkcionalni okov se restituira tako da se očisti od nanosa boja, te popravi u smislu cjelovitosti i pokretljivosti dijelova. Eventualno nedostajući dijelovi moraju se nadomjestiti replikom ili odgovarajućim novim, oblikovno i funkcionalno sukladnim postojećim. Svi elementi okova boje se mat-lakom u tri sloja, u boji sukladnoj boji drvenih dijelova

E5)5. brtve

Po obodu krila, u profilaciju okvira krila na sudaru/preklopu sa doprozornikom, ugraditi gumenu brtvu minimalne dimenzije.

F) ELEMENTI ŠPALETE I KLUPČICE : Ukladana drvena špaleta i unutrašnja drvena klupčica prozora saniraju se, tj. popravljaju na licu mjesta, bez demontaže s pozicije s pozicije na zgradi, te se na isti način vrši, popravak špalete i klupčice od punog drveta, skidanje postojećih slojeva naliča do drva brušenjem i drugim postupcima kojima se drvo ne oštećuje, čišćenje i rastavljanje postojećeg okova koji je učvršćen u šapletu i klupčicu i ponovna montaža istog. Rad se izvodi konzervatorsko restauratorskim postupkom tako da se zadržavaju se izvorni dijelovi, a eventualni trošni dijelovi se zamjenjuju novima i ugrađuju na konstrukciju špalete ili klupčice. Izrada do pune funkcionalnosti:

G) Potrebna je uska suradnja stolara sa konzervatorskom službom, te eventualno sa restauratorima. U cijenu je uključena i priprema za eventualno nedostajuće ostakljenje. Za svaku pojedinačnu poziciju potrebno je izvršiti ponovni pojedinačni pregled i utvrditi točan postupak sanacije

POZ 13

ukupna stolarska mjerac prozora: 106 x 193 cm
brojčane veličine pozicije: 106 / 193 (122+ns71)

kom 1

POZ 14

ukupna stolarska mjerac prozora: 106 x 193 cm
brojčane veličine pozicije: 106 / 193 (122+ns71)

kom 1

2.1. 003. **TIP PROZORA: 2**

POZ 2

A) Stolarska sanacija (popravak/obnova) povijesnog klasičnog običnog dvostrukog prozor s dvostrukim nadsvjetlom i eslinger roletom (vanjski/unutrašnji prozor/dio prozora spojen drvenom ukkladom špalete);

SASTAV PROZORA:

dvodjelni prozor u istom okviru, sastoji se od jednog dvokrilnog i jednog jednokrilnog prozora, oba s jednokrilnim nadsvjetlom;

2 x (dvokrilni, simetrični, krila simetrična, otvaranje oba krila zaokretno);

nadsvjetlo 2 x (jednokrilno desno zaokretno otvaranje);

2 x (jednokrilni, otvaranje krila zaokretno)

oba para prozorskih krila u dvokrilnom prozoru i oba krila u jednokrilnom prozoru, te sva krila obaju nadsvjetla zaokretno otvaranje;

otvaranje nasuprotno (istosmjerno) /unutrašnja i vanjska krila prema unutra/

Zaštita od osunčanja – eslinger roleta; sekundatno : platnena roletica ugrađena između

~~ostakljenja i vanjske špalete~~

B) U oba dijela (vanjski i unutrašnji) prozor ima po donji dio koji je dvokrilni, sa dva simetrična zaokretna krila, a na djelu nadsvjetla je prozor jednokrilni s jednim zaokretnim krilom. Vanjski par krila i unutrašnji par krila otvaraju se prema unutra. Postojeće ostakljenje svih krila je ravnim staklom $d=4\text{mm}$

C) Prozor je opremljen zaštitom od osunčanja - klasična "eslinger" roleta sa vanjskim drvenim roletama i ugradbenom (podžbuknom; pod fasadom skrivenom) rolet-kutijom u zidnoj špaleti/niši prozora, koja je vidljiva pristupna s unutrašnje strane iznad prozora

C) Stavka obuhvaća sanaciju, popravak/obnovu

D) SANACIJA/POPRAVAK VANJSKOG

D1) Demontaža postojećih stolarskih elemenata

D2) dvokrilni zaokretni prozor s nadsvjetlom i roletom

D2)1. materijal za izradu drvenih dijelova

Okvir-doprozornik, okvir krila prozora, kao i horizontalne prečke unutar krila, izraditi od masiva ariša I. klase, s time da okvir krila i horizontalne prečke unutar krila trebaju biti izvedeni u presjeku dimenzija i s profilacijom/utorom koji omogućuju ugradnju izo stakla debljine $4+9+4\text{ mm}$

D2)2. ostakljenje

Prozorska krila se ostakljuju izo staklom $4+9+4\text{ mm}$, slijedećih tehničkih karakteristika:

- debljina stakala: 4mm ; vanjsko staklo sa dodatnim Low-e slojem
- sloj/međuprostor između stakala širine 9mm , punjen suhim zrakom
- $U_g = \text{do max } 2,6\text{ W/m}^2\text{K}$

Staklo se ugrađuje u plohe/prostore koje uokviruje okvir krila i pojedine horizontalne ukrasne prečke unutar krila.

D2)3. završna obrada drvenih dijelova

Priprema drvenih površina brušenjem; završna obrada mat-lazurnim premazima na vodenoj bazi, u tri sloja premaza. Boja vanjskih dijelova kao postojeća, odnosno, u skladu s odlukom nadležne službe Konzervatorskog odjela u Varaždinu.

D2)4. okov

Sav postojeći okov, koji je ispravan, potrebno je obnoviti, osim šarki ("panta") koji se izvode kao novi, usklađeni s oblikovanjem cjelokupnog prozora, ali primjereni povećanoj težini krila zbog jačih drvenih dijelova i izo-stakla. Svi elementi okova boje se mat-lakom u tri sloja, u boji sukladnoj boji drvenih dijelova, odnosno, u skladu s odlukom nadležne službe Konzervatorskog odjela u Varaždinu.

D2)5. brtve

Po obodu krila, u profilaciju okvira krila na sudaru/preklopu sa doprozornikom, ugraditi gumenu brtvu minimalne dimenzije.

E) POPRAVAK UNUTARNJEG DIJELA PROZORA

E1) Prozor je relativno dobro očuvan, sa uglavnom kompletnim ostakljenjem.

E2) Stolarski popravak uključuje: popravak prozorskih krila i okvira od punog drveta, skidanje postojećih slojeva naliča do drva, brušenjem i drugim postupcima kojima se drvo ne oštećuje, čišćenje i rastavljanje postojećeg okova i ponovna montaža istog. Rad na prozorskim krilima se izvodi konzervatorsko restauratorskim postupkom na način da se trošni dijelovi prozora po potrebi rastave, zadržavaju se izvorni dijelovi i profilacije, a trošni dijelovi se zamjenjuju novima i ugrađuju na konstrukciju prozorskih krila.

E3) ELEMENTI PROZORA : Demontaža postojećih stolarskih elemenata s pozicije na zgradi, otprema istih u stolarsku radionicu, popravak prozorskih krila i okvira od punog drveta, skidanje postojećih slojeva naliča do drva brušenjem i drugim postupcima kojima se drvo ne oštećuje, čišćenje i rastavljanje postojećeg okova i ponovna montaža istog. Rad na prozorskim krilima se izvodi konzervatorsko restauratorskim postupkom na način da se trošni dijelovi prozora po potrebi rastave, zadržavaju se izvorni dijelovi i profilacije, a trošni dijelovi se zamjenjuju novima i ugrađuju na konstrukciju prozorskih krila. Po obradi elemenata u radionici, isti se dopreme na gradilište te montiraju na poziciju na zgradi, sa pripasivanjem i finom montažom dijelova i okova, komplet, do pune funkcionalnosti:

E4) dvokrilni zaokretni prozor s nadsvjetlom i roletom

E4)1. materijal za izradu drvenih dijelova

Zamjenski dijelovi/replike trošnih i/ili oštećenih drvenih dijelova krila izraditi od masiva ariša I. klase, a po uzorku postojećih izvornih.

E4)2. ostakljenje

Zadržava se postojeće ostakljenje ravnim staklom d=4mm, uz korekciju/popravaka elemenata učvršćenja istoga u krilo, što obuhvaća čišćenje starog i trošnog kita i/ili letvica, te zamjena istog novim. U slučaju oštećenja stakla isto se zamjenjuje novim

E4)3. završna obrada drvenih dijelova

Sve postojeće drvene dijelove potrebno je očistiti od postojećih višeslojnih naliča boje, do drvene površine, brušenjem i drugim postupcima kojima se drvo ne oštećuje. Nova završna obrada mat-lakom na vodenoj bazi, u tri sloja prema zahtjevu svih dijelova

E4)4. okov

Sav postojeći funkcionalni okov se restituira tako da se očisti od nanosa boja, te popravi u smislu cjelovitosti i pokretljivosti dijelova. Eventualno nedostajući dijelovi moraju se nadomjestiti replikom ili odgovarajućim novim, oblikovno i funkcionalno sukladnim postojećim. Svi elementi okova boje se mat-lakom u tri sloja, u boji sukladnoj boji drvenih dijelova

E5)5. brtve

Po obodu krila, u profilaciju okvira krila na sudaru/preklopu sa doprozornikom, ugraditi gumenu brtvu minimalne dimenzije.

F) ELEMENTI ŠPALETE I KLUPČICE : Ukladna drvena špaleta i unutrašnja drvena klupčica prozora saniraju se, tj. popravljaju na licu mjesta, bez demontaže s pozicije s pozicije na zgradi, te se na isti način vrši, popravak špalete i klupčice od punog drveta, skidanje postojećih slojeva naliča do drva brušenjem i drugim postupcima kojima se drvo ne oštećuje, čišćenje i rastavljanje postojećeg okova koji je učvršćen u šapletu i klupčicu i ponovna montaža istog. Rad se izvodi konzervatorsko restauratorskim postupkom tako da se zadržavaju se izvorni dijelovi, a eventualni trošni dijelovi se zamjenjuju novima i ugrađuju na konstrukciju špalete ili klupčice. Izrada do pune funkcionalnosti:

G) Potrebna je uska suradnja stolara sa konzervatorskom službom, te eventualno sa restauratorima. U cijenu je uključena i priprema za eventualno nedostajuće ostakljenje. Za svaku pojedinačnu poziciju potrebno je izvršiti ponovni pojedinačni pregled i utvrditi točan postupak sanacije

POZ 2

ukupna stolarska mjerac prozora: 164 x 218 cm
brojčane veličine pozicije: 164 / 218 (122 + ns64 + rk)

kom

1

2.1. 004. **TIP VRATA: 3**

POZ 15 ULAZNA UKLAĐENA DRVENA VRATA

A) Stolarska sanacija (popravak/obnova) povijesnog klasičnog povijesiha klasičnih dvokrilnih simetričnih ulaznih masivnih uklađenih vratiju, bogato profiliranih krila, bez dovratnika, s ovjesom krila na zglobnice učvršćene u portalni kameni/zidani okvir i pod (s unutrašnje strane); krila vratiju simetrična, djelomično ostakljena ravnim staklo, staklo s vanjske strane zaštićeno bogato oblikovanom metalnom/željeznom/čeličnom rešetkom u izvedbi vitičastih oblika; drveni dijelovi krila s bogatim ukrasima i uklađama u više slojeva; krila se otvaraju zaokretno prema unutra; okov za pokretanje krila čine metalne klasične zglobnice ugrađene u kameni/zidani portal; brava neadekvatna, novija intervencijam (naknadno ugrađena)

SASTAV VRATIJU:

1 x (dvokrilna, simetrična, krila simetrična, otvaranje oba krila zaokretno prema unutra)

C) Stavka obuhvaća sanaciju, popravak/obnovu cjelovite stavke vratiju

D) SANACIJA/POPRAVAK VANJSKOG I UNUTRAŠNJEG DIJELA VRATIJU:

D1) Demontaža postojećih stolarskih elemenata (krila) s pozicije na zgradi, otprema istih u stolarsku radionicu, izmjera elemenata i usklađenje mjera sa zidarskim mjerama na poziciji na zgradi, potom dobavljanje svega potrebnog materijala, sanacija uz zamjenu (izradu novih) pojedinačnih elemenata po potrebi pozicije, doprema na gradilište te montaža/ugradnja na poziciju na zgradi sustavom uz primjenu građevinske montažne pjene (i/ili vijčano, sa tiplima) u/na zidne otvore, sa pripisivanjem i finom montažom dijelova i okova, komplet, do pune funkcionalnosti:

D2) dvokrilna zaokretna vrata

D2)1. materijal za izradu drvenih dijelova

Oštećene elemente krila vratiju izraditi od masiva ariša I. klase.

D2)2. ostakljenje

Ostakljenje dijela vratiju zadržava se postojeće ukoliko je kompletno; ukoliko je oštećeno zamjena ravnim staklom d=6mm

D2)3. završna obrada drvenih dijelova

Priprema svih drvenih površina brušenjem; završna obrada mat-lazurnim premazima na vodenoj bazi, u tri sloja premaza. Boja vanjskih dijelova kao postojeća, odnosno, u skladu s odlukom nadležne službe Konzervatorskog odjela u Varaždinu

D2)4. okov

Sav postojeći okov, koji je ispravan, potrebno je obnoviti, osim šarki ("panta") koji se izvode kao novi, usklađeni s oblikovanjem cjelokupnog prozora, ali primjereni povećanoj težini krila zbog jačih drvenih dijelova i izo-stakla. Svi elementi okova boje se mat-lakom u tri sloja, u boji sukladnoj boji drvenih dijelova, odnosno, u skladu s odlukom nadležne službe Konzervatorskog odjela u Varaždinu.

G) Potrebna je uska suradnja stolara sa konzervatorskom službom, te eventualno sa restauratorima. U cijenu je uključena i priprema za eventualno nedostajuće ostakljenje. Za svaku pojedinačnu poziciju potrebno je izvršiti ponovni pojedinačni pregled i utvrditi točan postupak sanacije

POZ 15

ukupna stolarska mjerac vratiju: 210x302,5 cm
brojčane veličine pozicije: 210 / 302,5

kom

1

UKUPNO: 1.5. STOLARSKI RADOVI - DRVENA STOLARIJA - povijesna stolarija

2.2. LIMARSKI RADOVI

Redni broj	Opis stavke	Jed mjere	Količina	jedinična cijena (EUR)	Iznos EUR
2.2.	1 Dobavljanje sveg potrebnog materijala, priprema i krojenje, te montaža vanjskih prozorskih klupčica na poziciji na zgradi, sustavom na građevinsku montažnu pjenu i/ili vijčano, sa svim potrebnim pričvrstnim priborom i montažnim materijalom. Vanjske prozorske klupčice izvesti od cinkotit-lima, debljine min 2mm, uključivo sa bočnim profilirani plastificiranim alu-završeci (čepovima) za spoj na špaletu. Boja klupčica kao i elementi fasadne stolarije, jednobožno, u boji postojeće boje, odnosno najbliža istoj iz standardne ton karte proizvođača / dobavljača. Širina klupčice (od doprozornika do vanjskog okapa) je do 17 cm (precizno se utvrđuje izmjerom na pojedinoj poziciji). Klupčice u boji usklađene s bojom dekora prozorskih okvira, jednobožno, u boji postojeće boje, odnosno najbliža istoj iz standardne ton karte proizvođača / dobavljača a) klupčice L= 105 cm b) klupčice L= 106 cm c) klupčice L= 157 cm	kom kom	11 2		
UKUPNO: 2.2. LIMARSKI RADOVI :					



IVICA MAJČEN
dipl.ing.arh.
OVI AŠTENI ARHITEKT



2.3. SOBOSLIKARSKI I LIČILAČKI RADOVI

Redni broj	Opis stavke	Jed mjere	Količina	jedinična cijena (EUR)	Iznos EUR
2.3.	001. Dobavljanje sveg potrebnog materijala, te skidanje postojeće boje sa unutrašnjih zidanih i betonskih zidova i stropova, sa svim potrebnim radnjama (brušenje i sl.). Uz prethodnu zaštitu prozora vrata i poda. Prostori visine 3,25 m; te je potrebna primjena pokretnih radnih platformi, što se također uračunava u jediničnu cijenu. Podloga mora po postupku biti očišćena, otprašena i suha. skidanje postojeće boje	m ²	243,00		
2.3.	002. Dobavljanje sveg potrebnog materijala, te obrada oštećenja unutrašnjih zidanih zidova i stropova nakon obrade postojeće boje, sa svim potrebnim predradnjama (brušenje i sl.). Za gletanje primjeniti industrijski predgotovljenu bezcementnu glet-masu izrađenu na bazi celuloze s mineralnim dodacima (vapna, disperzijskog veziva i punila od mramornog brašna). Sve izvoditi prema tehničkim uputama proizvođača primjenjene mase. Uz prethodnu zaštitu prozora vrata i poda! Prostori visine 3,25 m; te je potrebna primjena pokretnih radnih platformi, što se također uračunava u jediničnu cijenu. fino gletanje min 25% ukupne obračunske površine.	m ²	40,00		
2.3.	003. Dobavljanje sveg potrebnog materijala, te bojanje površina stropova i zidova, preko nove žbuke zidova i stropova, poludisperzivnom akrilnom bojom na vodenoj bazi, u tonu prema odabiru projektanta. Svi primjenjeni materijali trebaju biti iz istog (odabranog) sustava/ređa primjene, međusobno usklađeni i kompatibilni za primjenu na vrsti podloge koja se obrađuje (žbukani i pogletani zidovi). Površine otprašene, do stupnja za nanošenje impregnacije. Stavka obuhvaća: - temeljni premaz površine disperzivnom impregnacijom, usklađenu s vrstom podloge (žbukanzidovi) - dva premaza bojom u tonu; prema izboru i uputama projektanta, a iz ton-karte proizvođača a) boja na pogletanoj žbukanoj površini	m ²	243,00		

UKUPNO: 2.2. SOBOSLIKARSKI I LIČILAČKI RADOVI :

REKAPITULACIJA

1. GRAĐEVINSKI RADOVI		
1.1. PRIPREMNI RADOVI		EUR
1.2. ZIDARSKI I SANACIJSKI ZIDARSKI RADOVI		EUR
1.3. GRAĐEVINSKA RADNA SKELA (POKRETNJA)		EUR
Σ 1. GRAĐEVINSKI RADOVI		EUR
2. OBRRTNIČKI RADOVI		
2.1. STOLARSKI RADOVI - DRVENA STOLARIJA - povijesna stolarija		EUR
2.2. LIMARSKI RADOVI		EUR
2.3. SOBOSLIKARSKO I LIČILAČKI RADOVI		EUR
Σ 2. OBRRTNIČKI RADOVI		EUR
SVEUKUPNO (I + II)		EUR
	P D V 25%	EUR
SVEUKUPNO (Sveukupna cijena sa PDV-om)		EUR

projektant: Ivica Majcen, dipl.ing.arh. (A 262)

PROJEKTANTSKI URED :	"MAJCEN" d.o.o., Vinica, Vrtna ulica 4 ; OIB: 98610341022
INVESTITOR :	
naziv i sjedište / ime i adresa :	GRAD VARAŽDIN, Trg Kralja Tomislava 1, 42000 Varaždin
OIB :	13269011531
GRAĐEVINA :	
vrsta građevine :	ZGRADA
namjena građevine :	MJEŠOVITA (JAVNA / DRUŠTVENA I STAMBENA)
naziv građevine :	ZGRADA JAVNE / DRUŠTVENE I STAMBENE NAMJENE; PROSTORI UDRUGA GRAĐANA I STANOVI
vrsta radova / zahvat :	radovi održavanja građevine; prema / u skladu sa : Pravilnik o jednostavnim i drugim građevinama i radovima (NN br. 112/17, 34/18, 36/19, 98/19, 31/20 i 74/22 i 155/23, članak 3.), Pravilnik o održavanju građevina (NN br. 122/14; članak 9. i 11.)
vrsta radova / radovi :	Sanacija vanjske stolarije prizemlja zgrade
LOKACIJA GRAĐEVINE :	Varaždin, Trg slobode 10, na k.č. br. 1789, k.o. Varaždin
mjesto i datum izrade :	Vinica, ožujak 2024.
	str. br. : 97

2.1. 4. PLAN POZICIJA I SCHEME STOLARIJE

A4 GRAĐEVINA: ZGRADA JAVNE, DRUŠTVENE I STAMBENE NAMJENE; STANOVII
PROSTORI UDRUGE GRAĐANA, Trg slobode 10, 42 000 Varaždin
INVESTITOR: GRAD VARAŽDIN,
Trg Kralja Tomislava 1, 42 000 Varaždin
LOKACIJA: Varaždin, Trg slobode 10, na k.č. br. 1789, k.o. Varaždin

projekt: ARHITEKTONSKI
teh. dn.: 05-AIZ-2024
datum: 03 / 2024
list br.: 2.1.- 001

A4

A
B
C
D
E
F

radovi po troškovniku: 2.1.

A
B
C
D
E
F

2.1. STOLARSKI RADOWI - DRVENA STOLARIJA - povijesna stolarija vanjska vrata i prozori

 **IVICA MAJČEN**
dipl.ing.arh.
OVLAŠTENI ARHITEKT
A262

MAJČEN
d.o.o.
Vrtna ulica 4, 42207 Vinica
tel./fax: 042 722 707
e-mail: imajcen65@gmail.com
ovl. arh.: Ilica Majcen, d.i.a.; ovl. br. 262
GSM: 098 268 578

A4 GRAĐEVINA: ZGRADA JAVNE, DRUŠTVENE I STAMBENE NAMJENE; STANOVII
 PROSTORI UDRUGE GRAĐANA, Trg slobode 10, 42 000 Varaždin
 INVESTITOR: GRAD VARAŽDIN,
 Trg Kralja Tomislava 1, 42000 Varaždin
 LOKACIJA: Varaždin, Trg slobode 10, na k.č. br. 1789, k.o. Varaždin

projekt: ARHITEKTONSKI
 teh. dn.: 05-AIZ-2024
 datum: 03 / 2024
 list br.: 2.1.- 002

A FASADNA STOLARIJA A

RADOVI 2.1. STOLARSKI RADOVI - DRVENA STOLARIJA - povijesna stolarija

REKAPITULACIJA

POZ	VRSTA ELEMENTA	KOM	JEDINIČNA CIJENA	UKUPNA CIJENA
			EUR	EUR
1	KLASIČNI DVOSTRUKI PROZOR; 2xDVOKRILNI; 2x2 ZAOKRETNA KRILA; 2xNADSVJETLO; ROLETA	1		
2	KLASIČNI DVOSTRUKI PROZOR; VIŠEKRILNI; 2x2 + 2x1 ZAOKRETNA KRILA; 2x2 NADSVJETLO; ROLETA	1		
3	KLASIČNI DVOSTRUKI PROZOR; 2xDVOKRILNI; 2x2 ZAOKRETNA KRILA; 2xNADSVJETLO; ROLETA	1		
4	KLASIČNI DVOSTRUKI PROZOR; 2xDVOKRILNI; 2x2 ZAOKRETNA KRILA; 2xNADSVJETLO; ROLETA	1		
5	KLASIČNI DVOSTRUKI PROZOR; 2xDVOKRILNI; 2x2 ZAOKRETNA KRILA; 2xNADSVJETLO; ROLETA	1		
6	KLASIČNI DVOSTRUKI PROZOR; 2xDVOKRILNI; 2x2 ZAOKRETNA KRILA; 2xNADSVJETLO; ROLETA	1		
7	KLASIČNI DVOSTRUKI PROZOR; 2xDVOKRILNI; 2x2 ZAOKRETNA KRILA; 2xNADSVJETLO; ROLETA	1		
8	KLASIČNI DVOSTRUKI PROZOR; 2xDVOKRILNI; 2x2 ZAOKRETNA KRILA; 2xNADSVJETLO; ROLETA	1		
9	KLASIČNI DVOSTRUKI PROZOR; 2xDVOKRILNI; 2x2 ZAOKRETNA KRILA; 2xNADSVJETLO; ROLETA	1		
10	KLASIČNI DVOSTRUKI PROZOR; 2xDVOKRILNI; 2x2 ZAOKRETNA KRILA; 2xNADSVJETLO; ROLETA	1		
11	KLASIČNI DVOSTRUKI PROZOR; 2xDVOKRILNI; 2x2 ZAOKRETNA KRILA; 2xNADSVJETLO; ROLETA	1		
12	KLASIČNI DVOSTRUKI PROZOR; 2xDVOKRILNI; 2x2 ZAOKRETNA KRILA; 2xNADSVJETLO; ROLETA	1		
13	KLASIČNI DVOSTRUKI PROZOR; 2xDVOKRILNI; 2x2 ZAOKRETNA KRILA; 2xNADSVJETLO	1		
14	KLASIČNI DVOSTRUKI PROZOR; 2xDVOKRILNI; 2x2 ZAOKRETNA KRILA; 2xNADSVJETLO	1		
15	KLASIČNA SIMETRIČNA UKLAĐENA ULAZNA VRATA, DJELOMIČNO OSTAKLJENA	1		

UKUPNO :

PDV 25% :

SVEUKUPNO :

E E

F F



IVICA MAJČEN
 dipl.ing.arh.
 OVLAŠTENI ARHITEKT
 A262

GRAĐEVINA: ZGRADA JAVNE, DRUŠTVENE I STAMBENE NAMJENE; STANOV I PROSTORI UDRUGE GRAĐANA, Trg slobode 10, 42 000 Varaždin
INVESTITOR: GRAD VARAŽDIN, Upravni odjel za gradnju i komunalno gospodarstvo,

LOKACIJA: Varaždin, Trg slobode 10, na k.č. br. 1789, k.o. Varaždin

RADOVI: 2.1. STOLARSKI RADOVI - DRVENA STOLARIJA - povijesna stolarija

projekt: ARHITEKTONSKI
teh. dn.: 05-AIZ-2024
datum: 03 / 2024.
list br.: 2.1.-003

PLAN POZICIJA mj. 1:150

A4
A

A4
A

B

B

C

C

D

D

E

E

F

F

Nacrt izradio **MAJČEN** Sadržaj ovog lista trajno je intelektualno vlasništvo "MAJČEN" d.o.o.

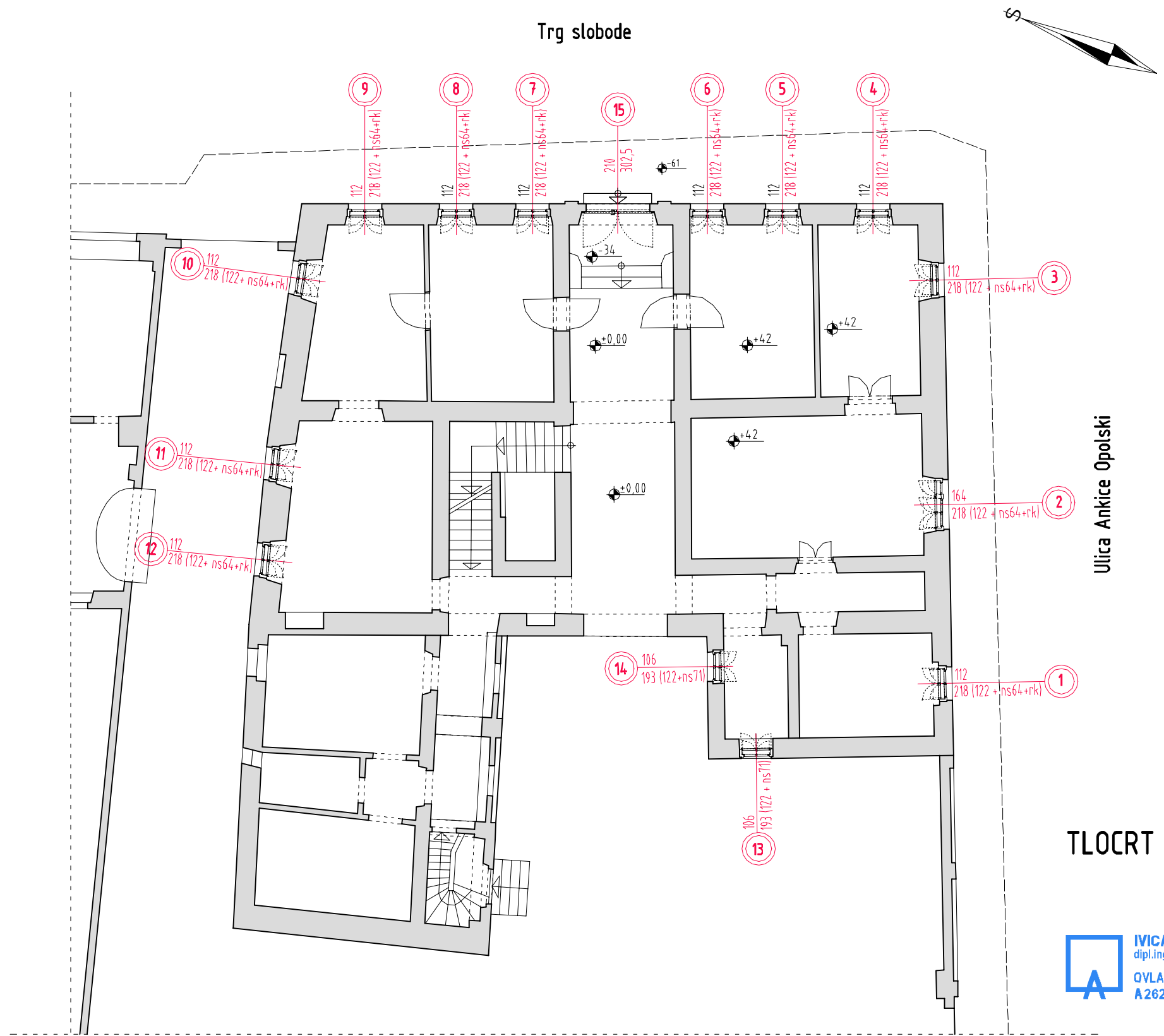

TLOCRT PRIZEMLJA mj. :150

IVICA MAJČEN
dipl.ing.arh.
OVLAŠTENI ARHITEKT
A262

GRAĐEVINA: ZGRADA JAVNE, DRUŠTVENE I STAMBENE NAMJENE; STANOV I PROSTORI UDRUGE GRAĐANA projekt: ARHITEKTONSKI A4
INVESTITOR: GRAD VARAŽDIN, Trg Kralja Tomislava 1, 42 000 Varaždin teh. dn.: 05-A-2024
LOKACIJA: Varaždin, Trg slobode 10, na k.č. br. 1789, k.o. Varaždin datum: 03 / 2024.

RADOVI 2.1. STOLARSKI RADOVI - DRVENA STOLARIJA - povijesna stolarija SHEMA: mj.1:50

A KLASIČNI DVOSTRUKI PROZOR; 2xDVOKRILNI; 2x2 ZAOKRETNIA KRILA; 2xNADSVJETLO; ROLETA A

list br.: 2.1.- 004

B B

C C

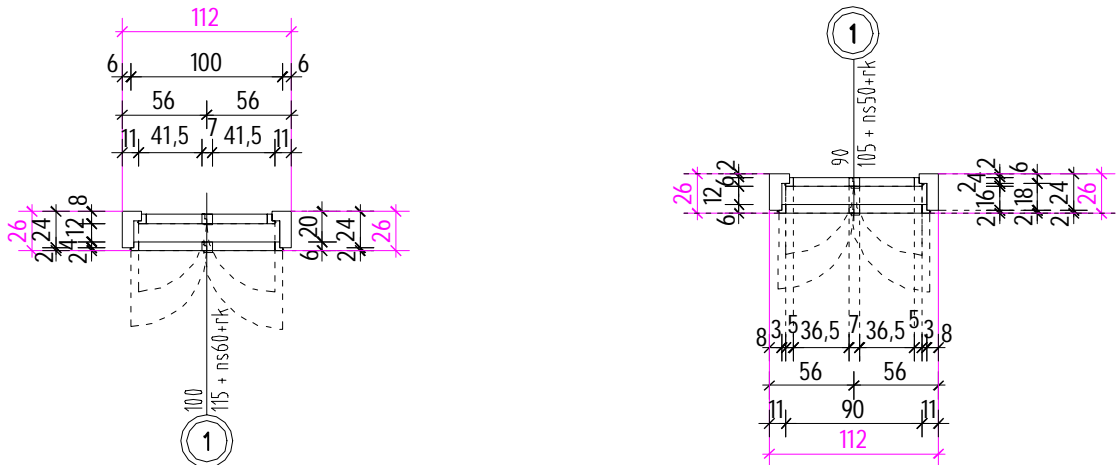

D Vanjski dio pogleda s unutarnje strane Unutarnji dio pogleda s unutarnje strane D

E E

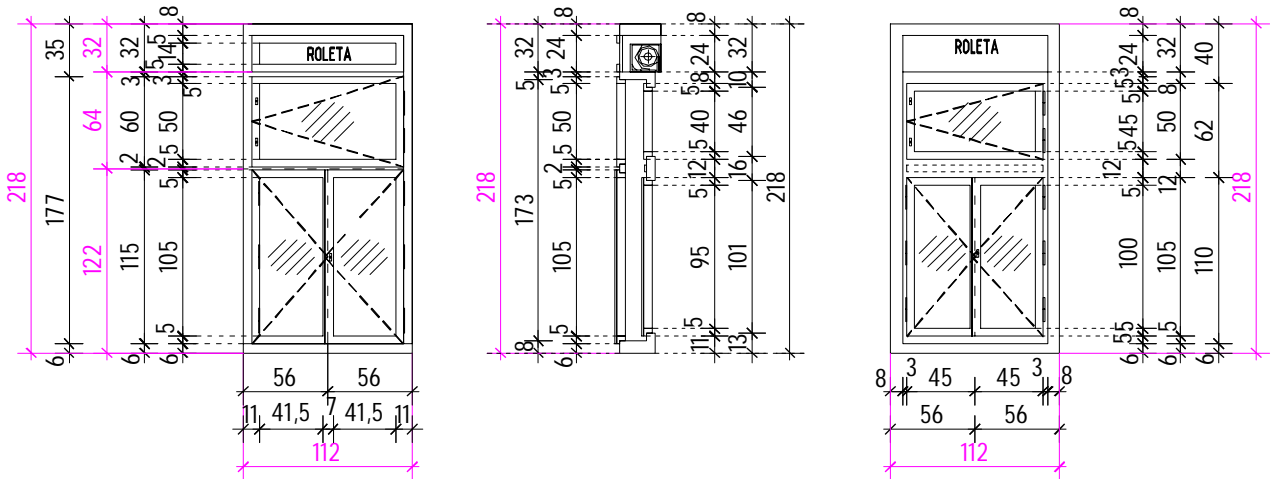

SHEMA STOLARIJE : TIP PROZOR 1a , POZ 1 stavka troškovnika: 2.1. 001. komada: 1

radovi/zahvat/građevina: Sanacija vanjske stolarije na zgradi Trg slobode 10 - zgrada javne, društvene i stambene namjene; stanovi i prostori udruga građana; dio: vanjska stolarija prizemlja zgrade

F	lokacija:	Varaždin, Trg slobode 10, na k.č. br. 1789, k.o. Varaždin	projektant:  IVIČA MAJČEN dipl.ing.arh. OVLAŠTENI ARHITEKT A262	F
	investitor:	GRAD VARAŽDIN, Trg Kralja Tomislava 1, 42 000 Varaždin		
	OIB:	13269011531		

majcen d.o.o.; OIB: 98610341022; Vrtna ulica 4, 42207 Vinica; tel./fax.:042/722 707; mobil:098 268 578; imajcen65@gmail.com

A4 GRAĐEVINA: ZGRADA JAVNE, DRUŠTVENE I STAMBENE NAMJENE; STANOV I PROSTORI UDRUGE GRAĐANA projekt: ARHITEKTONSKI A4
 INVESTITOR: GRAD VARAŽDIN, Trg Kralja Tomislava 1, 42 000 Varaždin teh. dn.: 05-A-2024
 LOKACIJA: Varaždin, Trg slobode 10, na k.č. br. 1789, k.o. Varaždin datum: 03 / 2024.

RADOVI | 2.1. STOLARSKI RADOVI - DRVENA STOLARIJA - povijesna stolarija | SHEMA: mj.1:50

A KLASIČNI DVOSTRUKI PROZOR; VIŠEKRILNI; 2x2 + 2x1 ZAOKRETNIA KRILA; 2x2 NADSVJETLO; ROLETA A
 list br.: 2.1.- 005

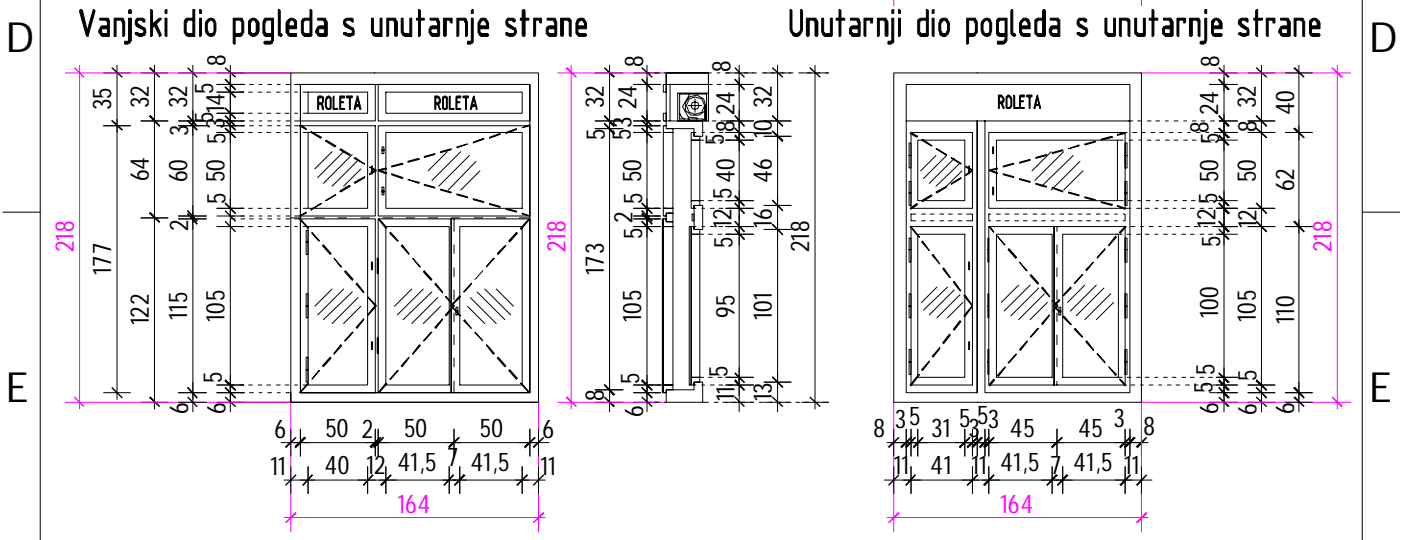
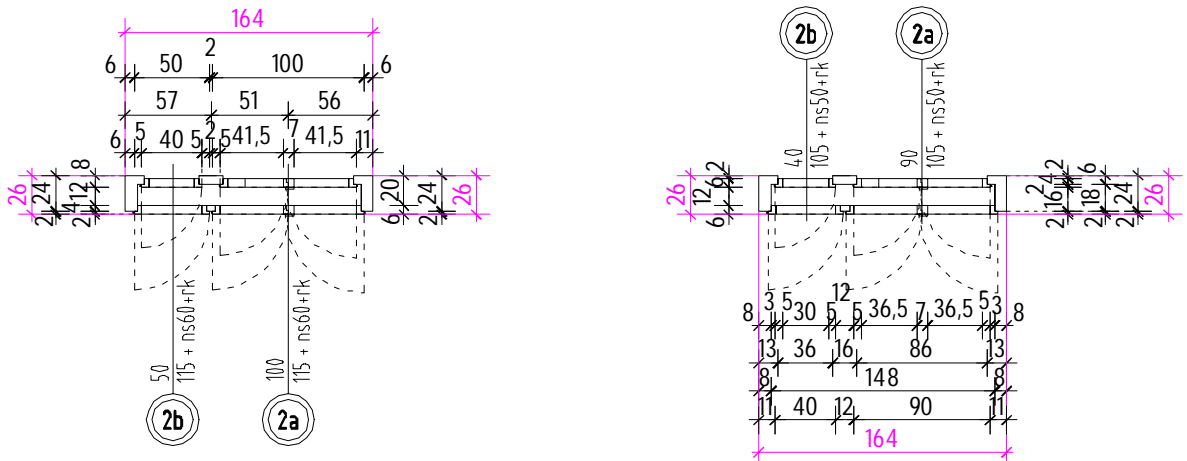

SHEMA STOLARIJE : TIP PROZOR 2 , POZ 2 | stavka troškovnika: 2.1. 003. | komada: 1

radovi/zahvat/građevina: Sanacija vanjske stolarije na zgradi Trg slobode 10 - zgrada javne, društvene i stambene namjene; stanovi i prostori udruga građana; dio: vanjska stolarija prizemlja zgrade

F lokacija: Varaždin, Trg slobode 10, na k.č. br. 1789, k.o. Varaždin projektant: IVICE MAJČEN dipl.ing.arh. OVLASŤENI ARHITEKT A262
 investor: GRAD VARAŽDIN, Trg Kralja Tomislava 1, 42 000 Varaždin
 OIB: 13269011531

GRAĐEVINA: ZGRADA JAVNE, DRUŠTVENE I STAMBENE NAMJENE; STANOV I PROSTORI UDRUGE GRAĐANA projekt: ARHITEKTONSKI A4
INVESTITOR: GRAD VARAŽDIN, Trg Kralja Tomislava 1, 42 000 Varaždin teh. dn.: 05-A-2024
LOKACIJA: Varaždin, Trg slobode 10, na k.č. br. 1789, k.o. Varaždin datum: 03 / 2024.

RADOVI 2.1. STOLARSKI RADOVI - DRVENA STOLARIJA - povijesna stolarija SHEMA: mj.1:50

A KLASIČNI DVOSTRUKI PROZOR; 2xDVOKRILNI; 2x2 ZAOKRETN A KRALJA TOMISLAVA 1, 42 000 VARAŽDIN

list br.: 2.1.- 006

B B

C C

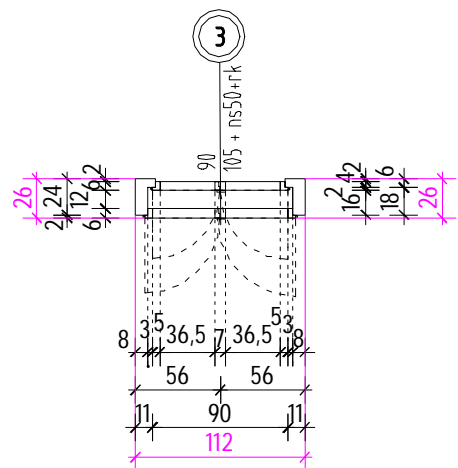
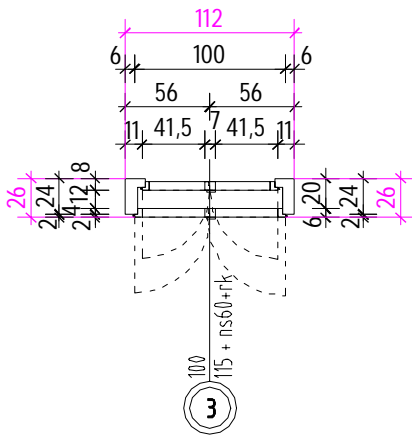

D Vanjski dio pogleda s unutarnje strane Unutarnji dio pogleda s unutarnje strane D

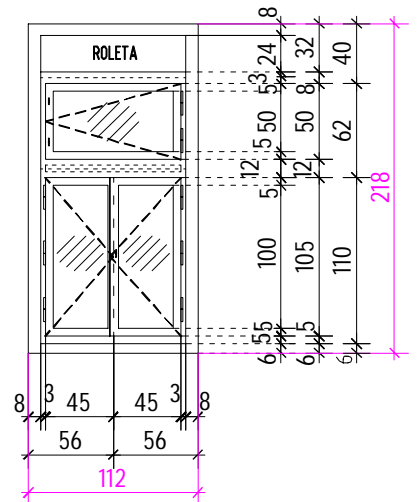
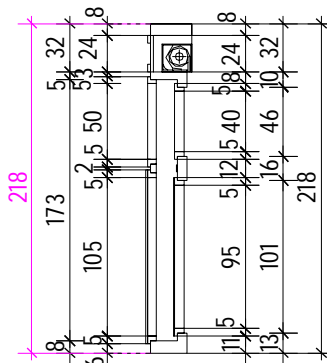
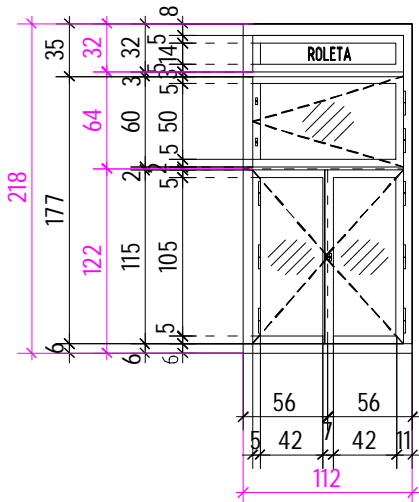

E E

SHEMA STOLARIJE : TIP PROZOR 1a , POZ 3 stavka troškovnika: 2.1. 001. komada: 1

radovi/zahvat/građevina: Sanacija vanjske stolarije na zgradi Trg slobode 10 - zgrada javne, društvene i stambene namjene; stanovi i prostori udruga građana; dio: vanjska stolarija prizemlja zgrade

F lokacija: Varaždin, Trg slobode 10, na k.č. br. 1789, k.o. Varaždin projektant: IVICE MAJČEN dipl.ing.arh. OVLASŤENI ARHITEKT A262
investitor: GRAD VARAŽDIN, Trg Kralja Tomislava 1, 42 000 Varaždin
OIB: 13269011531

majcen d.o.o.; OIB: 98610341022; Vrtna ulica 4, 42207 Vinica; tel./fax.:042/722 707; mobil:098 268 578; imajcen65@gmail.com

GRAĐEVINA: ZGRADA JAVNE, DRUŠTVENE I STAMBENE NAMJENE; STANOV I PROSTORI UDRUGE GRAĐANA
INVESTITOR: GRAD VARAŽDIN, Trg Kralja Tomislava 1, 42 000 Varaždin
LOKACIJA: Varaždin, Trg slobode 10, na k.č. br. 1789, k.o. Varaždin

projekt: ARHITEKTONSKI
teh. dn.: 05-A-2024
datum: 03 / 2024.

RADOVI | 2.1. STOLARSKI RADOVI - DRVENA STOLARIJA - povijesna stolarija | SHEMA: mj.1:50

A | KLASIČNI DVOSTRUKI PROZOR; 2xDVOKRILNI; 2x2 ZAOKRETNA KRILA; 2xNADSVJETLO; ROLETA | A

list br.: 2.1.-007

B | B

C | C

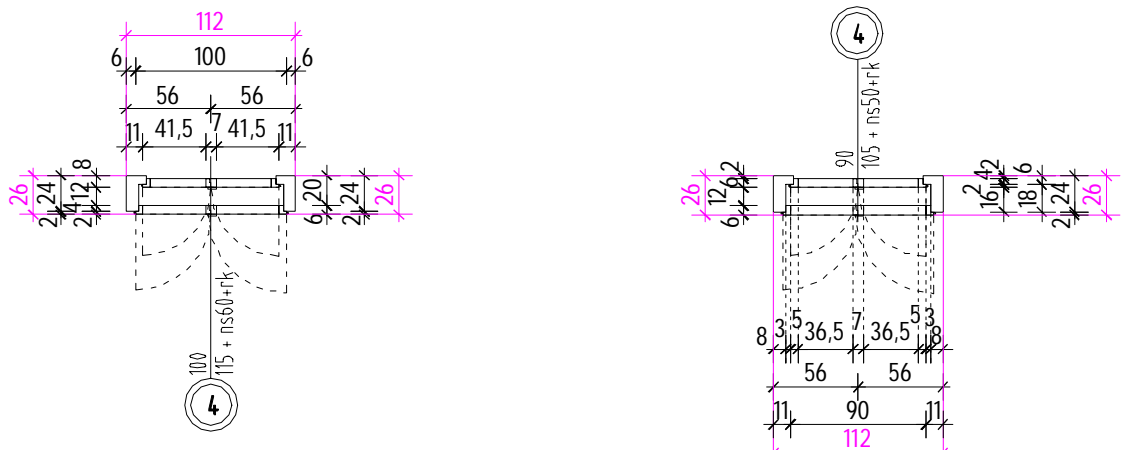

D | Vanjski dio pogleda s unutarnje strane | Unutarnji dio pogleda s unutarnje strane | D

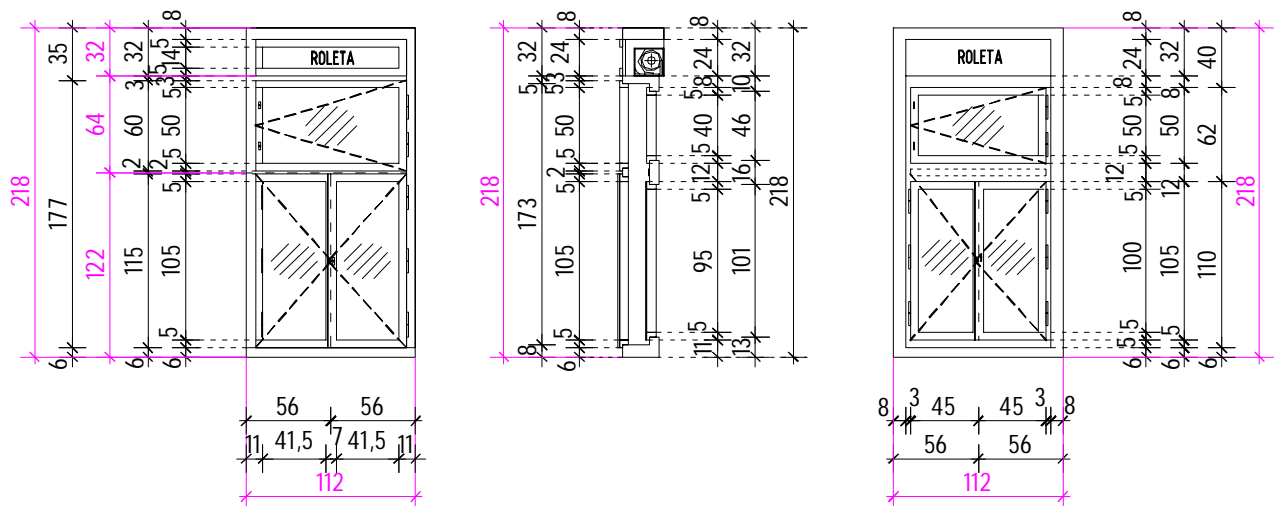

E | E

SHEMA STOLARIJE : TIP PROZOR 1a , POZ 4 | stavka troškovnika: 2.1. 001. | komada: 1

radovi/zahvat/građevina: Sanacija vanjske stolarije na zgradi Trg slobode 10 - zgrada javne, društvene i stambene namjene; stanovi i prostori udruga građana; dio: vanjska stolarija prizemlja zgrade

F	lokacija:	Varaždin, Trg slobode 10, na k.č. br. 1789, k.o. Varaždin	projektant:  IVIČA MAJČEN dipl.ing.arh. OVLAŠTENI ARHITEKT A262
	investitor:	GRAD VARAŽDIN, Trg Kralja Tomislava 1, 42 000 Varaždin	
	OIB:	13269011531	

maJcEn d.o.o.; OIB: 98610341022; Vrtna ulica 4, 42207 Vinica; tel./fax.:042/722 707; mobil:098 268 578; imajcen65@gmail.com

GRAĐEVINA: ZGRADA JAVNE, DRUŠTVENE I STAMBENE NAMJENE; STANOV I PROSTORI UDRUGE GRAĐANA
INVESTITOR: GRAD VARAŽDIN, Trg Kralja Tomislava 1, 42 000 Varaždin
LOKACIJA: Varaždin, Trg slobode 10, na k.č. br. 1789, k.o. Varaždin

projekt: ARHITEKTONSKI
teh. dn.: 05-A-2024
datum: 03 / 2024.

RADOVI | 2.1. STOLARSKI RADOVI - DRVENA STOLARIJA - povijesna stolarija | SHEMA: mj.1:50

A | KLASIČNI DVOSTRUKI PROZOR; 2xDVOKRILNI; 2x2 ZAOKRETNNA KRILA; 2xNADSVJETLO; ROLETA | A
list br.: 2.1.- 008

B | B

C | C

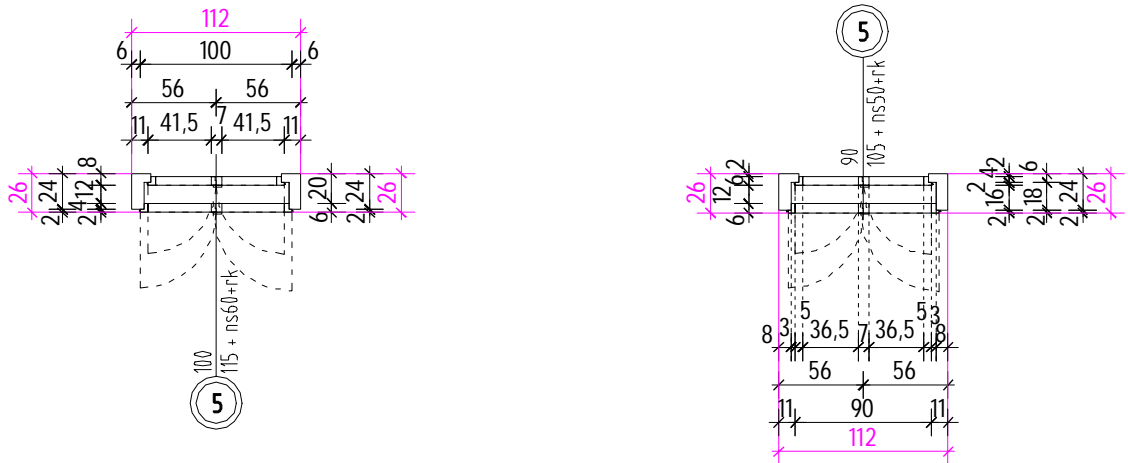

D | Vanjski dio pogleda s unutarnje strane | Unutarnji dio pogleda s unutarnje strane | D

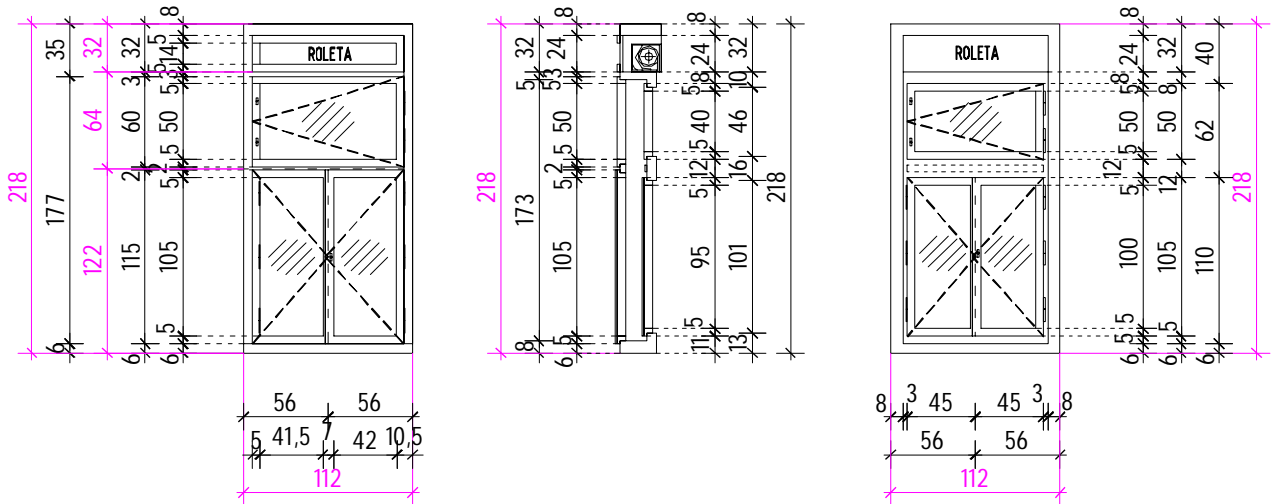

E | E

SHEMA STOLARIJE : TIP PROZOR 1a ; POZ 5 | stavka troškovnika: 2.1. 001. | komada: 1

radovi/zahvat/građevina: Sanacija vanjske stolarije na zgradi Trg slobode 10 - zgrada javne, društvene i stambene namjene; stanovi i prostori udruga građana; dio: vanjska stolarija prizemlja zgrade

F | lokacija: Varaždin, Trg slobode 10, na k.č. br. 1789, k.o. Varaždin | projektant: IVICE MAJČEN dipl.ing.arh. OVLASŤENI ARHITEKT A262
investitor: GRAD VARAŽDIN, Trg Kralja Tomislava 1, 42 000 Varaždin
OIB: 13269011531

GRAĐEVINA: ZGRADA JAVNE, DRUŠTVENE I STAMBENE NAMJENE; STANOV I PROSTORI UDRUGE GRAĐANA projekt: ARHITEKTONSKI A4
INVESTITOR: GRAD VARAŽDIN, Trg Kralja Tomislava 1, 42 000 Varaždin teh. dn.: 05-A-2024
LOKACIJA: Varaždin, Trg slobode 10, na k.č. br. 1789, k.o. Varaždin datum: 03 / 2024.

RADOVI 2.1. STOLARSKI RADOVI - DRVENA STOLARIJA - povijesna stolarija SHEMA: mj.1:50

A KLASIČNI DVOSTRUKI PROZOR; 2xDVOKRILNI; 2x2 ZAOKRETN A KRALJA TOMISLAVA 1, 42 000 VARAŽDIN

list br.: 2.1.-009

B B

C C

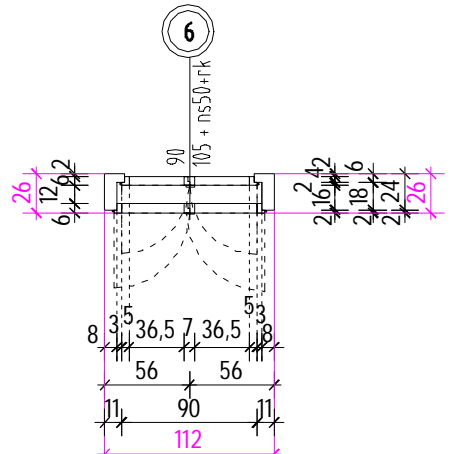
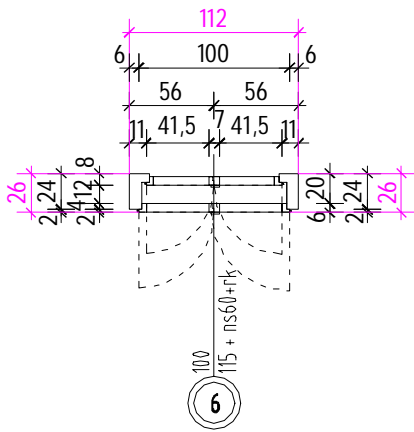

D D Vanjski dio pogleda s unutarnje strane Unutarnji dio pogleda s unutarnje strane

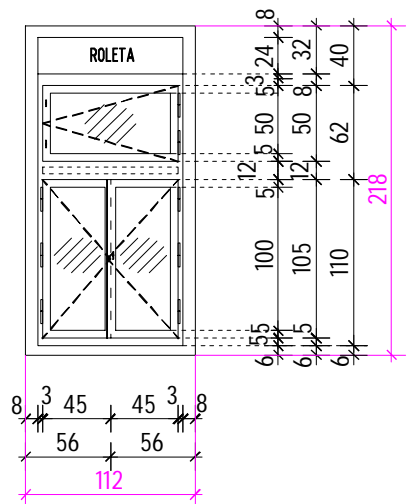
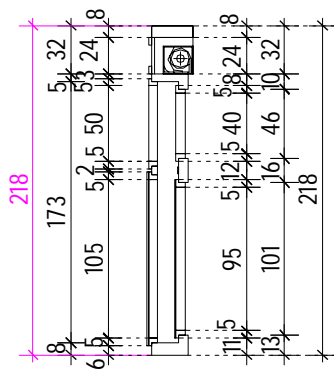
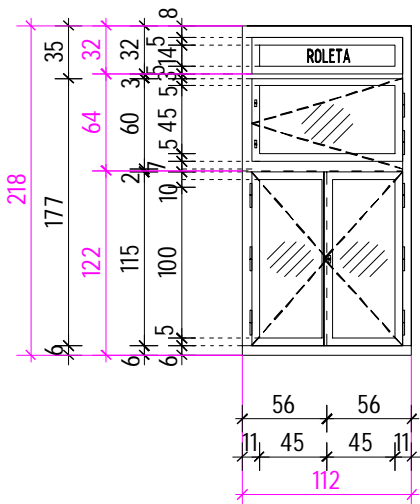

E E

SHEMA STOLARIJE : TIP PROZOR 1a ; POZ 6 stavka troškovnika: 2.1. 001. komada: 1

radovi/zahvat/građevina: Sanacija vanjske stolarije na zgradi Trg slobode 10 - zgrada javne, društvene i stambene namjene; stanovi i prostori udruga građana; dio: vanjska stolarija prizemlja zgrade

F F lokacija: Varaždin, Trg slobode 10, na k.č. br. 1789, k.o. Varaždin projektant: IVICE MAJČEN dipl.ing.arh. OVLASŤENI ARHITEKT A262
investitor: GRAD VARAŽDIN, Trg Kralja Tomislava 1, 42 000 Varaždin
OIB: 13269011531

majcen d.o.o.; OIB: 98610341022; Vrtna ulica 4, 42207 Vinica; tel./fax.:042/722 707; mobil:098 268 578; imajcen65@gmail.com

GRAĐEVINA: ZGRADA JAVNE, DRUŠTVENE I STAMBENE NAMJENE; STANOV I PROSTORI UDRUGE GRAĐANA
 INVESTITOR: GRAD VARAŽDIN, Trg Kralja Tomislava 1, 42 000 Varaždin
 LOKACIJA: Varaždin, Trg slobode 10, na k.č. br. 1789, k.o. Varaždin

projekt: ARHITEKTONSKI
 teh. dn.: 05-A-2024
 datum: 03 / 2024.

RADOVI | 2.1. STOLARSKI RADOVI - DRVENA STOLARIJA - povijesna stolarija | SHEMA: mj.1:50

A | KLASIČNI DVOSTRUKI PROZOR; 2xDVOKRILNI; 2x2 ZAOKRETN A KRILA; 2xNADSVJETLO; ROLETA | A

2.1.- 010

B | B

C | C

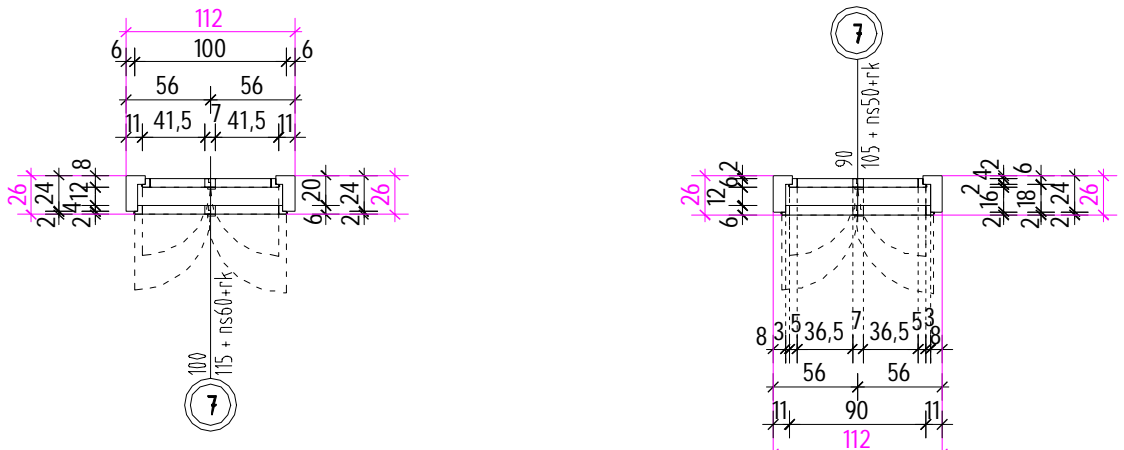

D | Vanjski dio pogleda s unutarnje strane | Unutarnji dio pogleda s unutarnje strane | D

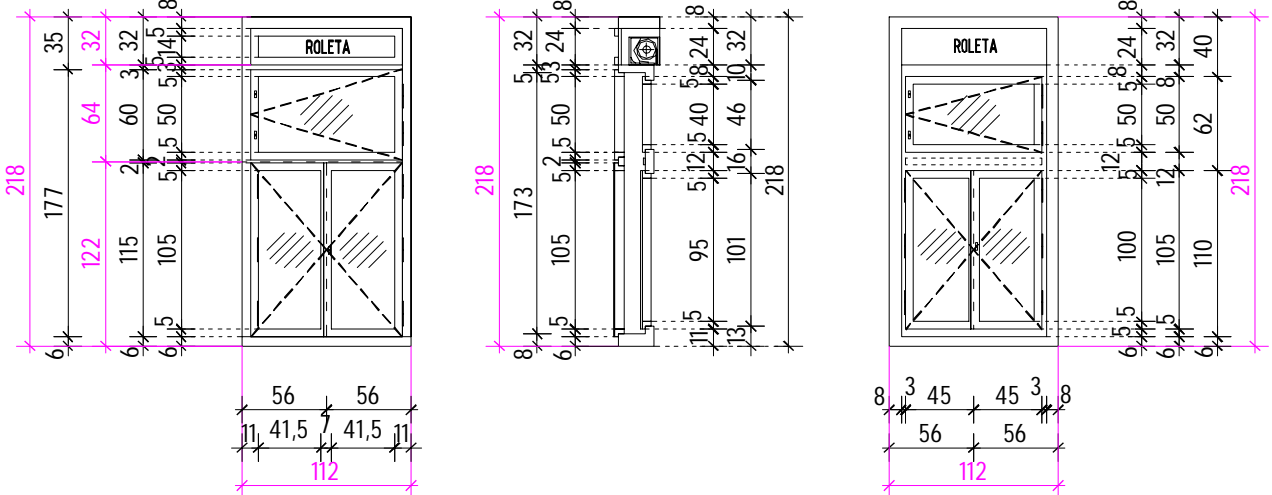

E | E

SHEMA STOLARIJE : TIP PROZOR 1a ; POZ 7 | stavka troškovnika: 2.1. 001. | komada: 1

radovi/zahvat/građevina: Sanacija vanjske stolarije na zgradi Trg slobode 10 - zgrada javne, društvene i stambene namjene; stanovi i prostori udruga građana; dio: vanjska stolarija prizemlja zgrade

F | lokacija: Varaždin, Trg slobode 10, na k.č. br. 1789, k.o. Varaždin | projektant: IVICA MAJČEN dipl.ing.arh. OVLASŤENI ARHITEKT A262 | F

investitor: GRAD VARAŽDIN, Trg Kralja Tomislava 1, 42 000 Varaždin
 OIB: 13269011531 | majcen d.o.o.; OIB: 98610341022; Vrtna ulica 4, 42207 Vinica; tel./fax.:042/722 707; mobil:098 268 578; imajcen65@gmail.com

GRAĐEVINA: ZGRADA JAVNE, DRUŠTVENE I STAMBENE NAMJENE; STANOV I PROSTORI UDRUGE GRAĐANA projekt: ARHITEKTONSKI A4
INVESTITOR: GRAD VARAŽDIN, Trg Kralja Tomislava 1, 42 000 Varaždin teh. dn.: 05-A-2024
LOKACIJA: Varaždin, Trg slobode 10, na k.č. br. 1789, k.o. Varaždin datum: 03 / 2024.

RADOVI 2.1. STOLARSKI RADOVI - DRVENA STOLARIJA - povijesna stolarija SHEMA: mj.1:50

A KLASIČNI DVOSTRUKI PROZOR; 2xDVOKRILNI; 2x2 ZAOKRETN A
2.1.- 011

B B

C C

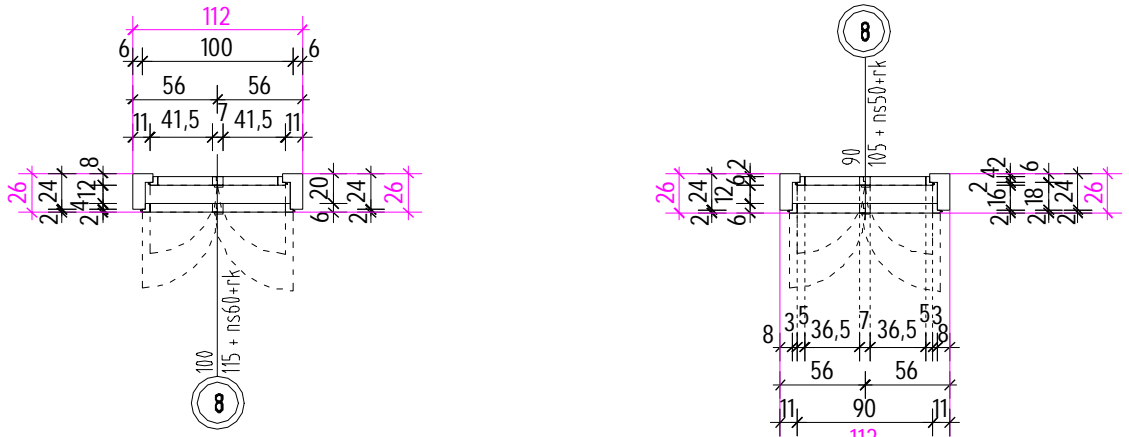

D D Vanjski dio pogleda s unutarnje strane Unutarnji dio pogleda s unutarnje strane

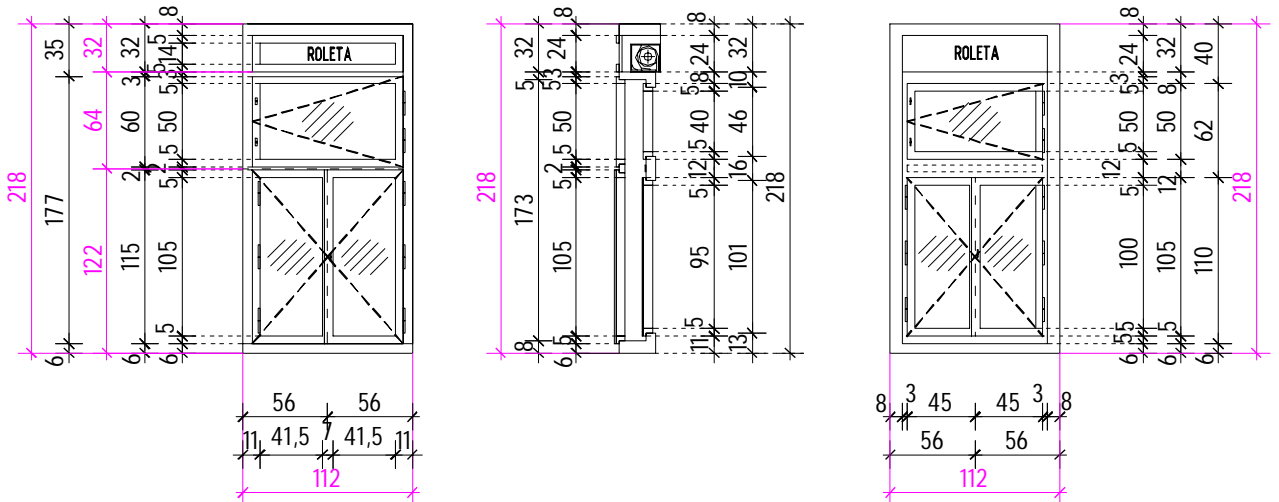

E E

SHEMA STOLARIJE : TIP PROZOR 1a ; POZ 8 stavka troškovnika: 2.1. 001. komada: 1

radovi/zahvat/građevina: Sanacija vanjske stolarije na zgradi Trg slobode 10 - zgrada javne, društvene i stambene namjene; stanovi i prostori udruga građana; dio: vanjska stolarija prizemlja zgrade

F F lokacija: Varaždin, Trg slobode 10, na k.č. br. 1789, k.o. Varaždin projektant: IVICE MAJČEN dipl.ing.arh. OVLASŢENI ARHITEKT A262
investitor: GRAD VARAŽDIN, Trg Kralja Tomislava 1, 42 000 Varaždin
OIB: 13269011531

GRAĐEVINA: ZGRADA JAVNE, DRUŠTVENE I STAMBENE NAMJENE; STANOV I PROSTORI UDRUGE GRAĐANA
 INVESTITOR: GRAD VARAŽDIN, Trg Kralja Tomislava 1, 42 000 Varaždin
 LOKACIJA: Varaždin, Trg slobode 10, na k.č. br. 1789, k.o. Varaždin

projekt: ARHITEKTONSKI
 teh. dn.: 05-A-2024
 datum: 03 / 2024.

RADOVI | 2.1. STOLARSKI RADOVI - DRVENA STOLARIJA - povijesna stolarija | SHEMA: mj.1:50

A | KLASIČNI DVOSTRUKI PROZOR; 2xDVOKRILNI; 2x2 ZAOKRETNA KRILA; 2xNADSVJETLO; ROLETA | A
 2.1.- 012

B | B

C | C

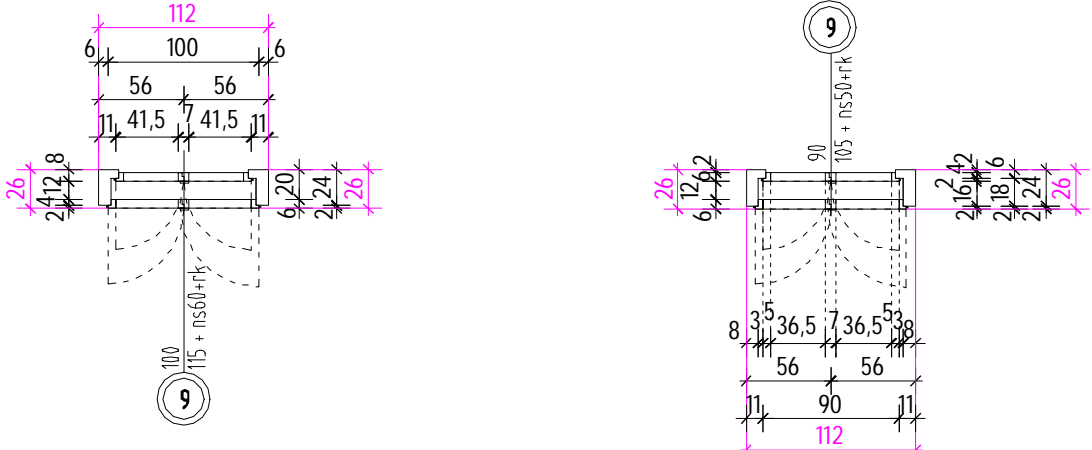

D | Vanjski dio pogleda s unutarnje strane | Unutarnji dio pogleda s unutarnje strane | D

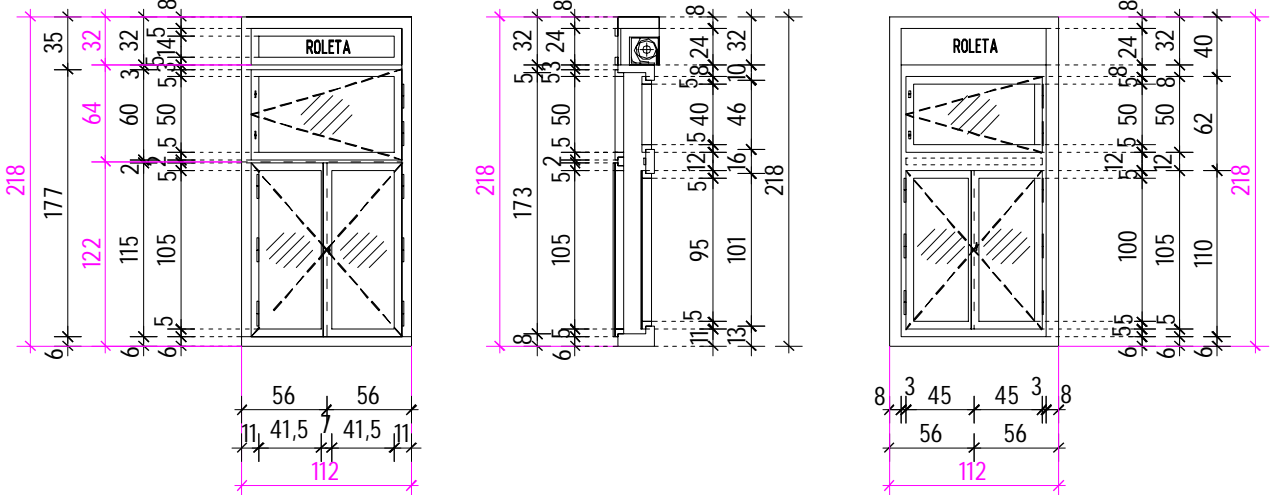

E | E

SHEMA STOLARIJE : TIP PROZOR 1a ; POZ 9 | stavka troškovnika: 2.1. 001. | komada: 1

radovi/zahvat/građevina: Sanacija vanjske stolarije na zgradi Trg slobode 10 - zgrada javne, društvene i stambene namjene; stanovi i prostori udruga građana; dio: vanjska stolarija prizemlja zgrade

F | lokacija: Varaždin, Trg slobode 10, na k.č. br. 1789, k.o. Varaždin | projektant: IVICE MAJČEN dipl.ing.arh. OVLASŤENI ARHITEKT A262 | F

investitor: GRAD VARAŽDIN, Trg Kralja Tomislava 1, 42 000 Varaždin
 OIB: 13269011531
 majcen d.o.o.; OIB: 98610341022; Vrtna ulica 4, 42207 Vinica; tel./fax.:042/722 707; mobil:098 268 578; imajcen65@gmail.com

GRAĐEVINA: ZGRADA JAVNE, DRUŠTVENE I STAMBENE NAMJENE; STANOV I PROSTORI UDRUGE GRAĐANA
INVESTITOR: GRAD VARAŽDIN, Trg Kralja Tomislava 1, 42 000 Varaždin
LOKACIJA: Varaždin, Trg slobode 10, na k.č. br. 1789, k.o. Varaždin

projekt: ARHITEKTONSKI
teh. dn.: 05-A-2024
datum: 03 / 2024.

RADOVI | 2.1. STOLARSKI RADOVI - DRVENA STOLARIJA - povijesna stolarija | SHEMA: mj.1:50

A | KLASIČNI DVOSTRUKI PROZOR; 2xDVOKRILNI; 2x2 ZAOKRETNA KRILA; 2xNADSVJETLO; ROLETA

2.1.- 013

B

C

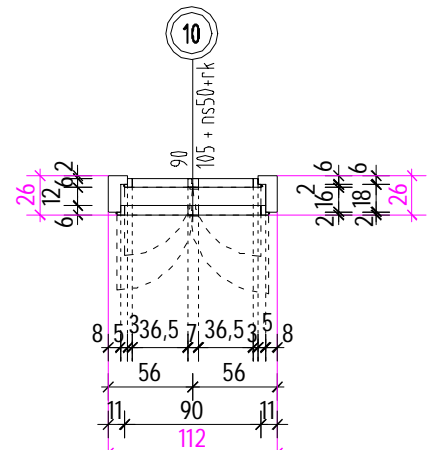
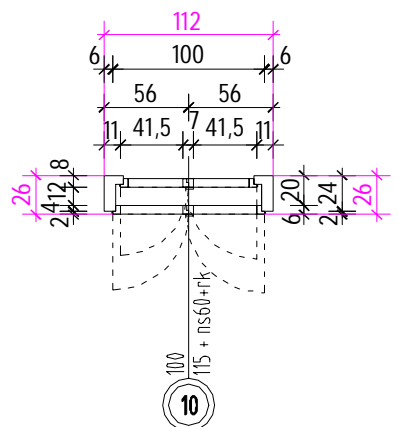

D

Vanjski dio pogleda s unutarnje strane

Unutarnji dio pogleda s unutarnje strane

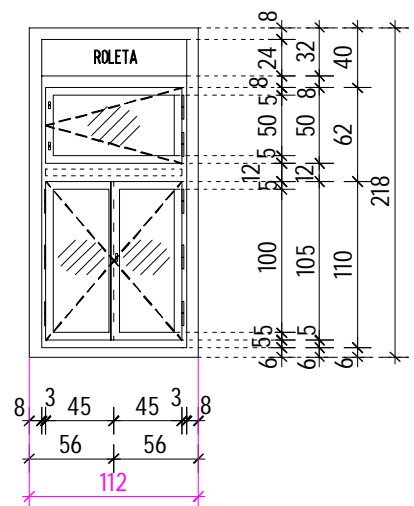
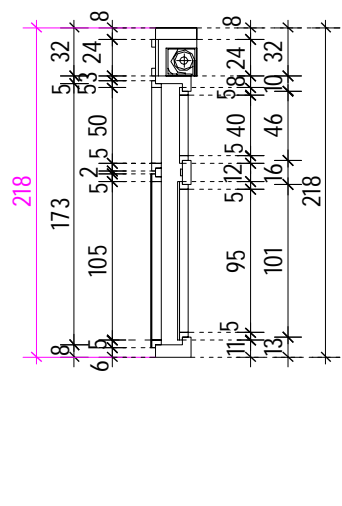
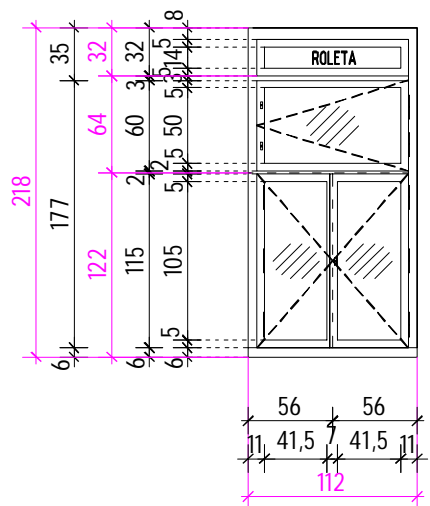

E

SHEMA STOLARIJE : TIP PROZOR 1a ; POZ 10 | stavka troškovnika: 2.1. 001. | komada: 1

radovi/zahvat/građevina: Sanacija vanjske stolarije na zgradi Trg slobode 10 - zgrada javne, društvene i stambene namjene; stanovi i prostori udruga građana; dio: vanjska stolarija prizemlja zgrade

F | lokacija: Varaždin, Trg slobode 10, na k.č. br. 1789, k.o. Varaždin

projektant:



IVIĆA MAJČEN
dipl.ing.arh.
OVLASŤENI ARHITEKT
A262

investitor: GRAD VARAŽDIN, Trg Kralja Tomislava 1, 42 000 Varaždin

OIB: 13269011531

maJcEn d.o.o.; OIB: 98610341022; Vrtna ulica 4, 42207 Vinica; tel./fax.:042/722 707; mobil:098 268 578; imajcen65@gmail.com

GRAĐEVINA: ZGRADA JAVNE, DRUŠTVENE I STAMBENE NAMJENE; STANOV I PROSTORI UDRUGE GRAĐANA
 INVESTITOR: GRAD VARAŽDIN, Trg Kralja Tomislava 1, 42 000 Varaždin
 LOKACIJA: Varaždin, Trg slobode 10, na k.č. br. 1789, k.o. Varaždin

projekt: ARHITEKTONSKI
 teh. dn.: 05-A-2024
 datum: 03 / 2024.

RADOVI | 2.1. STOLARSKI RADOVI - DRVENA STOLARIJA - povijesna stolarija | SHEMA: mj.1:50

A | KLASIČNI DVOSTRUKI PROZOR; 2xDVOKRILNI; 2x2 ZAOKRETNA KRILA; 2xNADSVJETLO; ROLETA | A
 2.1.- 014

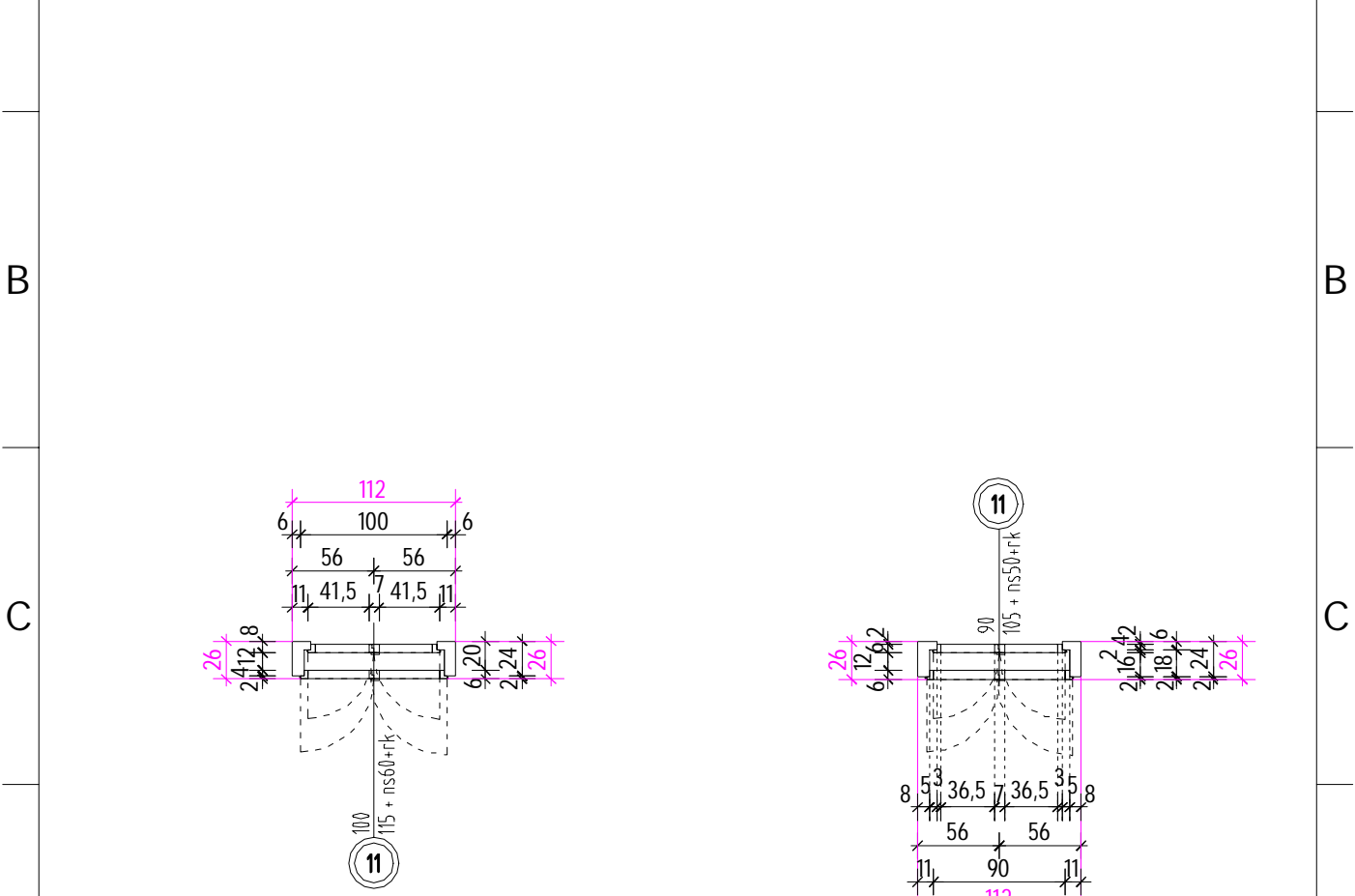

D | Vanjski dio pogleda s unutarnje strane | Unutarnji dio pogleda s unutarnje strane | D

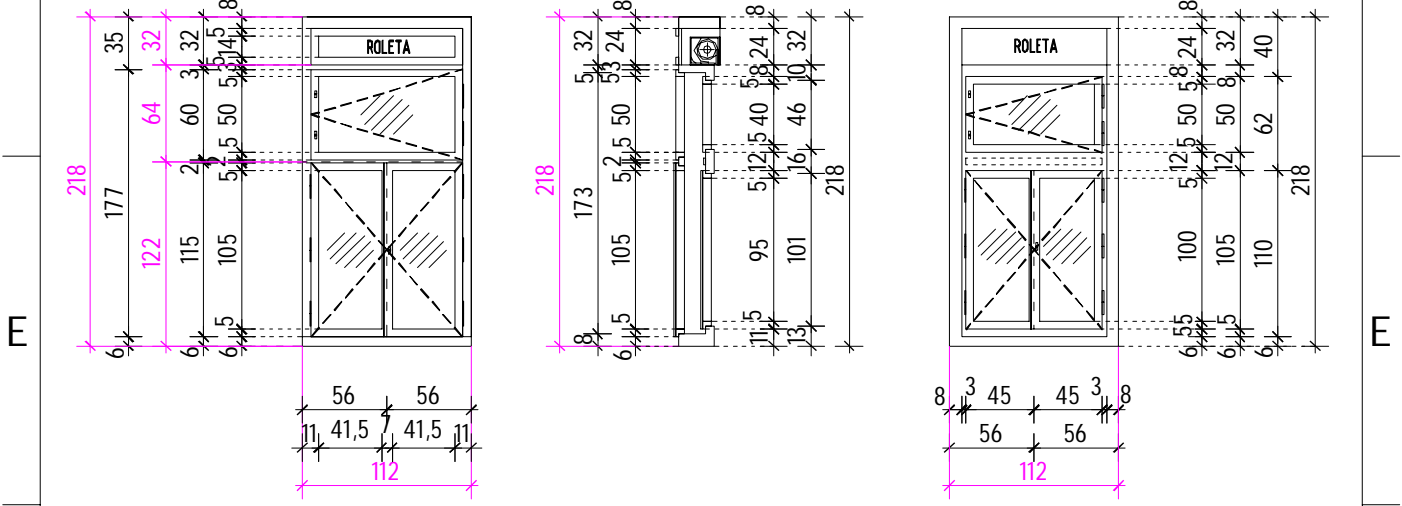

SHEMA STOLARIJE : TIP PROZOR 1a ; POZ 11 | stavka troškovnika: 2.1. 001. | komada: 1

radovi/zahvat/građevina: Sanacija vanjske stolarije na zgradi Trg slobode 10 - zgrada javne, društvene i stambene namjene; stanovi i prostori udruga građana; dio: vanjska stolarija prizemlja zgrade

F | lokacija: Varaždin, Trg slobode 10, na k.č. br. 1789, k.o. Varaždin | projektant: IVICE MAJČEN dipl.ing.arh. OVLASŤENI ARHITEKT A262

investitor: GRAD VARAŽDIN, Trg Kralja Tomislava 1, 42 000 Varaždin
 OIB: 13269011531
 majcen d.o.o.; OIB: 98610341022; Vrtna ulica 4, 42207 Vinica; tel./fax.:042/722 707; mobil:098 268 578; imajcen65@gmail.com

GRAĐEVINA: ZGRADA JAVNE, DRUŠTVENE I STAMBENE NAMJENE; STANOV I PROSTORI UDRUGE GRAĐANA
 INVESTITOR: GRAD VARAŽDIN, Trg Kralja Tomislava 1, 42 000 Varaždin
 LOKACIJA: Varaždin, Trg slobode 10, na k.č. br. 1789, k.o. Varaždin

projekt: ARHITEKTONSKI
 teh. dn.: 05-A-2024
 datum: 03 / 2024.

RADOVI | 2.1. STOLARSKI RADOVI - DRVENA STOLARIJA - povijesna stolarija | SHEMA: mj.1:50

A | **KLASIČNI DVOSTRUKI PROZOR; 2xDVOKRILNI; 2x2 ZAOKRETNA KRILA; 2xNADSVJETLO; ROLETA** | A
 2.1.- 015

B | | B

C | | C

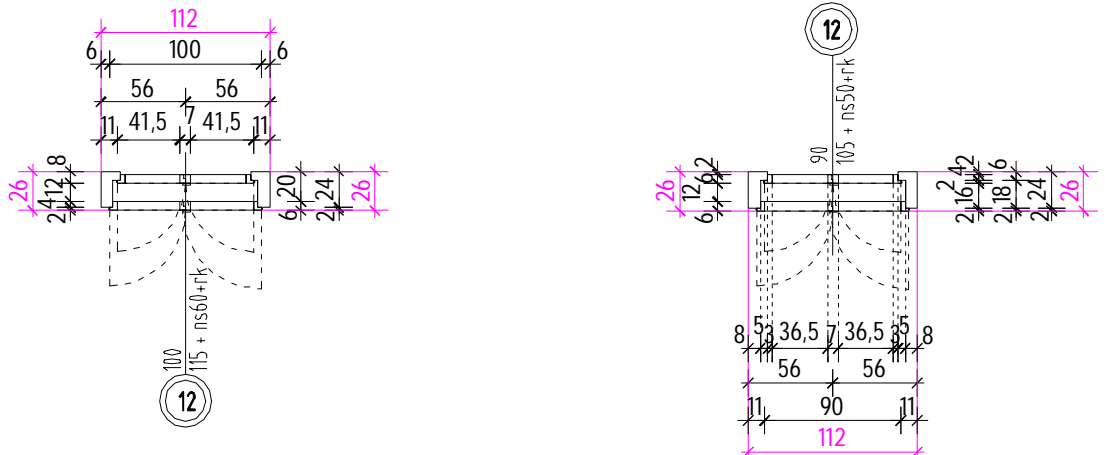

D | **Vanjski dio pogleda s unutarnje strane** | **Unutarnji dio pogleda s unutarnje strane** | D

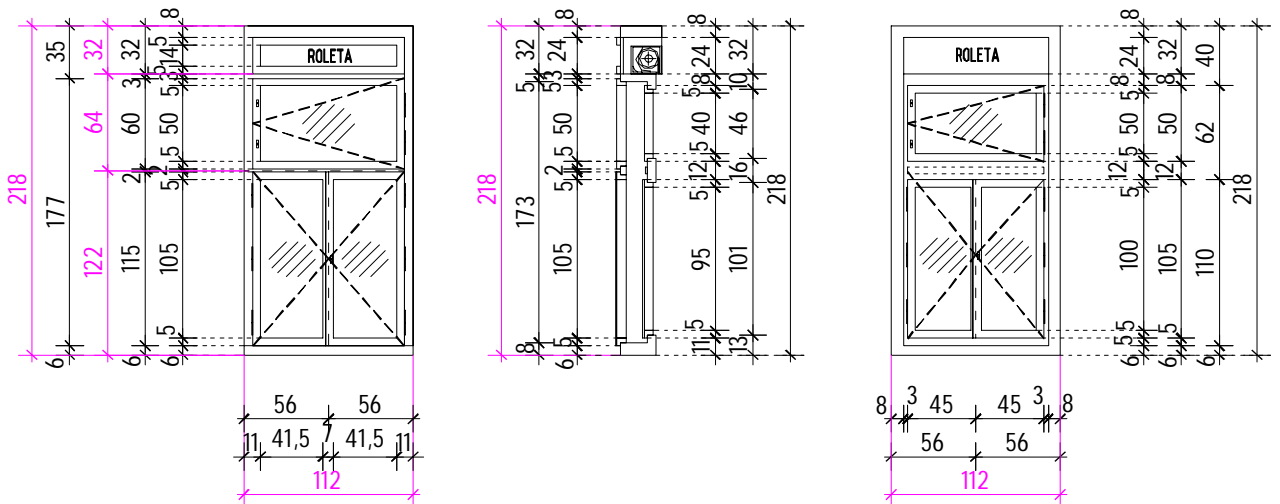

E | | E

SHEMA STOLARIJE : TIP PROZOR 1a ; POZ 12 | stavka troškovnika: 2.1. 001. | komada: 1

radovi/zahvat/građevina: Sanacija vanjske stolarije na zgradi Trg slobode 10 - zgrada javne, društvene i stambene namjene; stanovi i prostori udruga građana; dio: vanjska stolarija prizemlja zgrade

F | lokacija: Varaždin, Trg slobode 10, na k.č. br. 1789, k.o. Varaždin | projektant: **IVICA MAJČEN** dipl.ing.arh. OVLASŤENI ARHITEKT A262 | F

investitor: GRAD VARAŽDIN, Trg Kralja Tomislava 1, 42 000 Varaždin
 OIB: 13269011531
MAJČEN d.o.o.; OIB: 98610341022; Vrtna ulica 4, 42207 Vinica; tel./fax.:042/722 707; mobil:098 268 578; imajcen65@gmail.com

A4 GRAĐEVINA: ZGRADA JAVNE, DRUŠTVENE I STAMBENE NAMJENE; STANOVNI I PROSTORI UDRUGE GRAĐANA
 INVESTITOR: GRAD VARAŽDIN, Trg Kralja Tomislava 1, 42 000 Varaždin
 LOKACIJA: Varaždin, Trg slobode 10, na k.č. br. 1789, k.o. Varaždin

projekt: ARHITEKTONSKI
 teh. dn.: 05-A-2024
 datum: 03 / 2024.

RADOVI 2.1. STOLARSKI RADOVI - DRVENA STOLARIJA - povijesna stolarija

SHEMA: mj.1:50

A KLASIČNI DVOSTRUKI PROZOR; 2xDVOKRILNI; 2x2 ZAOKRETNNA KRILA; 2xNADSVJETLO

2.1.- 016

B

B

C

C

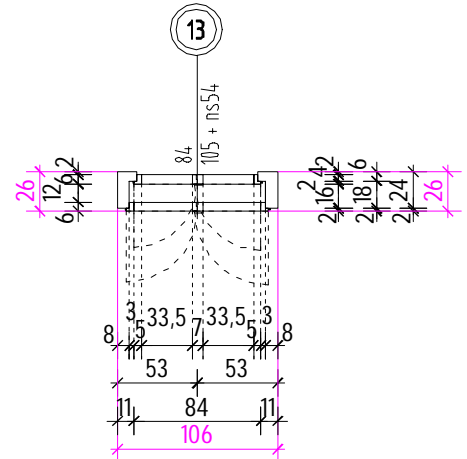
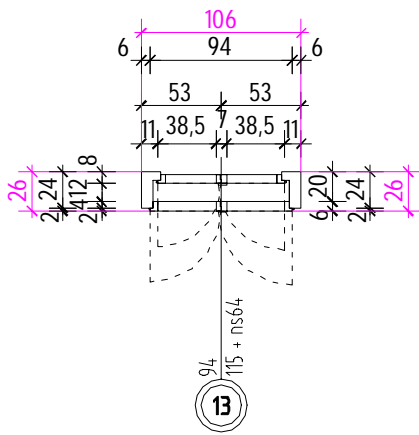

D

D

Vanjski dio pogleda s unutarnje strane

Unutarnji dio pogleda s unutarnje strane

E

E

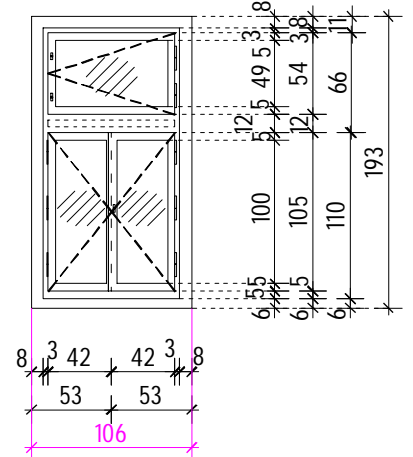
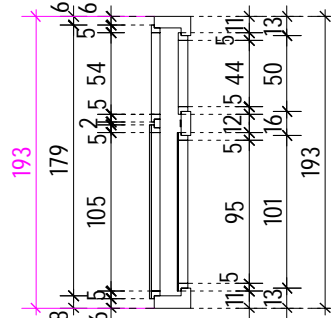
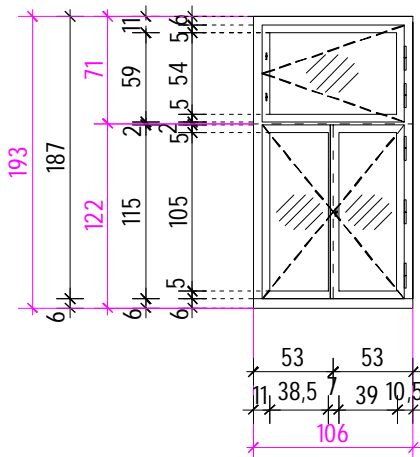

SHEMA STOLARIJE : TIP PROZOR 1b ; POZ 13

stavka troškovnika: 2.1. 002.

komada: 1

radovi/zahvat/građevina: Sanacija vanjske stolarije na zgradi Trg slobode 10 - zgrada javne, društvene i stambene namjene; stanovi i prostori udruga građana; dio: vanjska stolarija prizemlja zgrade

F

F

lokacija: Varaždin, Trg slobode 10, na k.č. br. 1789, k.o. Varaždin

projektant:

investitor: GRAD VARAŽDIN, Trg Kralja Tomislava 1, 42 000 Varaždin



IVICA MAJČEN
 dipl.ing.arh.
 OVLAŠTENI ARHITEKT
 A262

OIB: 13269011531

MAJČEN d.o.o.; OIB: 98610341022; Vrtna ulica 4, 42207 Vinica; tel./fax.:042/722 707; mobil:098 268 578; imajcen65@gmail.com

GRAĐEVINA: ZGRADA JAVNE, DRUŠTVENE I STAMBENE NAMJENE; STANOV I PROSTORI UDRUGE GRAĐANA
 INVESTITOR: GRAD VARAŽDIN, Trg Kralja Tomislava 1, 42 000 Varaždin
 LOKACIJA: Varaždin, Trg slobode 10, na k.č. br. 1789, k.o. Varaždin

projekt: ARHITEKTONSKI
 teh. dn.: 05-A-2024
 datum: 03 / 2024.

RADOVI | 2.1. STOLARSKI RADOVI - DRVENA STOLARIJA - povijesna stolarija | SHEMA: mj.1:50

A | **KLASIČNI DVOSTRUKI PROZOR; 2xDVOKRILNI; 2x2 ZAOKRETNNA KRILA; 2xNADSVJETLO** | A
 2.1.-017

B | | B

C | | C

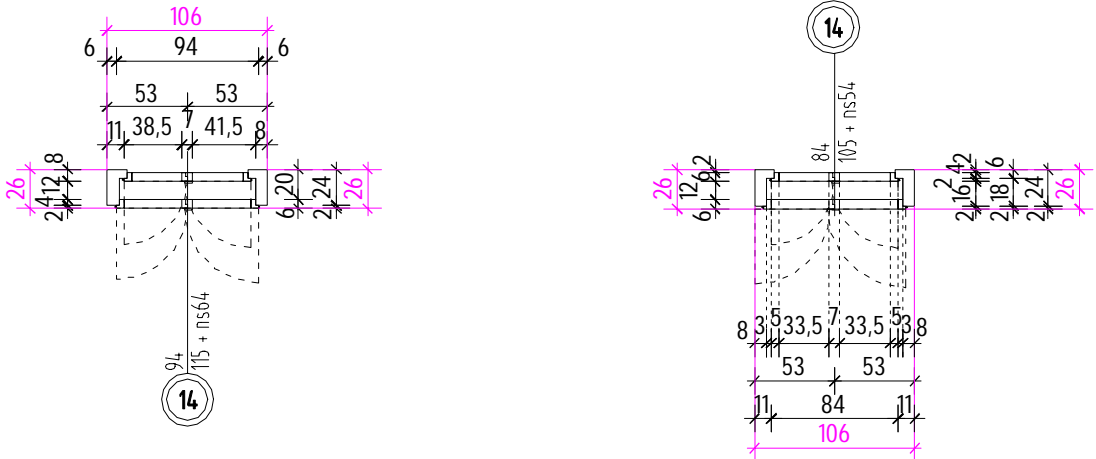

D | **Vanjski dio pogleda s unutarnje strane** | **Unutarnji dio pogleda s unutarnje strane** | D

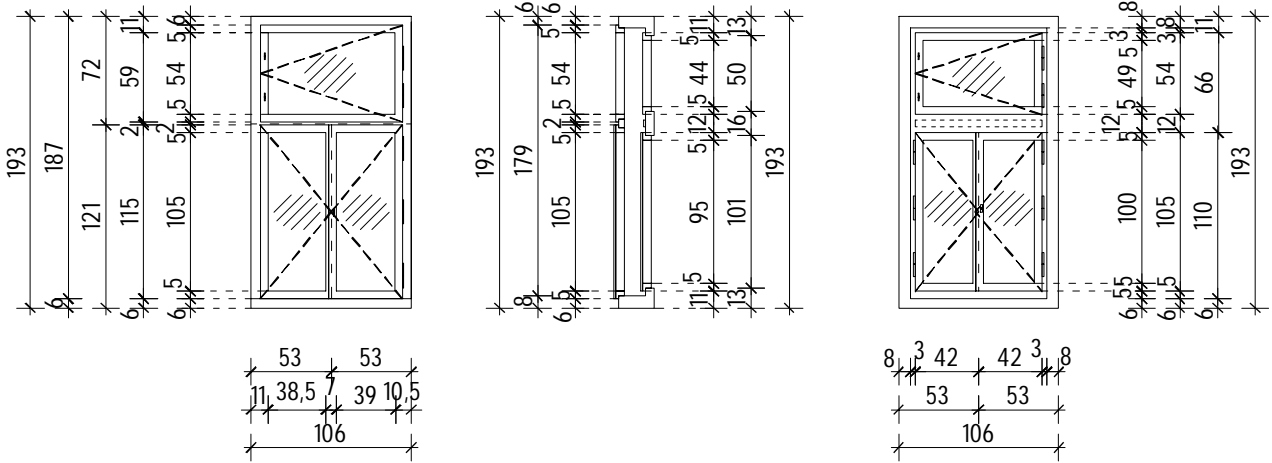

E | | E

SHEMA STOLARIJE : TIP PROZOR 1b ; POZ 14 | stavka troškovnika: 2.1. 002. | komada: 1

radovi/zahvat/građevina: Sanacija vanjske stolarije na zgradi Trg slobode 10 - zgrada javne, društvene i stambene namjene; stanovi i prostori udruga građana; dio: vanjska stolarija prizemlja zgrade

F | lokacija: Varaždin, Trg slobode 10, na k.č. br. 1789, k.o. Varaždin | projektant: **IVICA MAJČEN** dipl.ing.arh. OVLASŤENI ARHITEKT A262 | F

investitor: GRAD VARAŽDIN, Trg Kralja Tomislava 1, 42 000 Varaždin
 OIB: 13269011531
MAJČEN d.o.o.; OIB: 98610341022; Vrtna ulica 4, 42207 Vinica; tel./fax.:042/722 707; mobil:098 268 578; imajcen65@gmail.com

GRAĐEVINA: ZGRADA JAVNE, DRUŠTVENE I STAMBENE NAMJENE; STANOV I PROSTORI UDRUGE GRAĐANA
INVESTITOR: GRAD VARAŽDIN, Trg Kralja Tomislava 1, 42 000 Varaždin
LOKACIJA: Varaždin, Trg slobode 10, na k.č. br. 1789, k.o. Varaždin

projekt: ARHITEKTONSKI
teh. dn.: 05-A-2024
datum: 03 / 2024.

RADOVI | 2.1. STOLARSKI RADOVI - DRVENA STOLARIJA - povijesna stolarija | SHEMA: mj.1:50

A | KLASIČNA SIMETRIČNA UKLAĐENA ULAZNA VRATA, DJELOMIČNO OSTAKLJENA | A

2.1.- 018

B | B

C | C

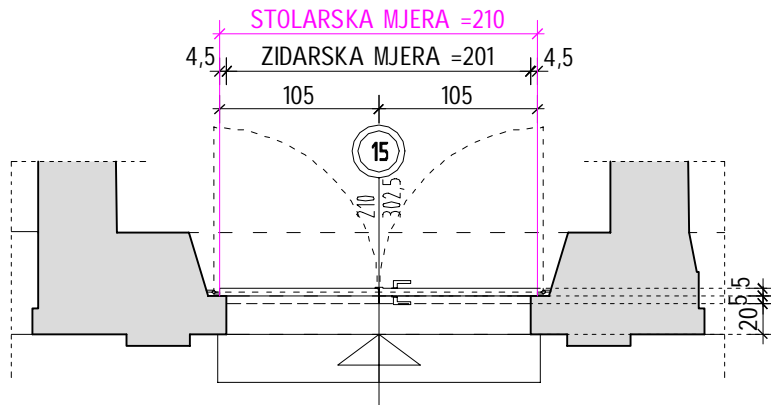

D | D

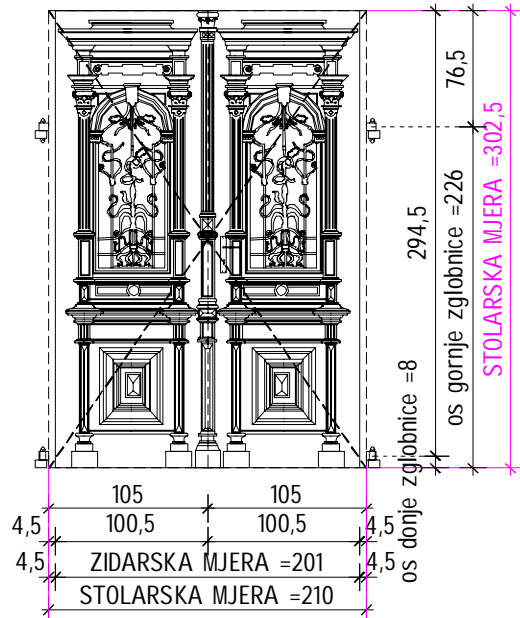

E | E

SHEMA STOLARIJE : TIP VRATA 3 ; POZ 15 | stavka troškovnika: 2.1. 003. | komada: 1

radovi/zahvat/građevina: Sanacija vanjske stolarije na zgradi Trg slobode 10 - zgrada javne, društvene i stambene namjene; stanovi i prostori udruga građana; dio: vanjska stolarija prizemlja zgrade

F | lokacija: Varaždin, Trg slobode 10, na k.č. br. 1789, k.o. Varaždin | projektant: | F

investitor: GRAD VARAŽDIN, Trg Kralja Tomislava 1, 42 000 Varaždin

OIB: 13269011531



majcen d.o.o.; OIB: 98610341022; Vrtna ulica 4, 42207 Vinica; tel./fax.:042/722 707; mobil:098 268 578; imajcen65@gmail.com

PROJEKTANTSKI URED :	"MAJcen" d.o.o., Vinica, Vrtna ulica 4 ; OIB: 98610341022
INVESTITOR :	
naziv i sjedište / ime i adresa :	GRAD VARAŽDIN, Trg Kralja Tomislava 1, 42000 Varaždin
OIB :	13269011531
GRAĐEVINA :	
vrsta građevine :	ZGRADA
namjena građevine :	MJEŠOVITA (JAVNA / DRUŠTVENA I STAMBENA)
naziv građevine :	ZGRADA JAVNE / DRUŠTVENE I STAMBENE NAMJENE; PROSTORI UDRUGA GRAĐANA I STANOVI
vrsta radova / zahvat :	radovi održavanja građevine; prema / u skladu sa : Pravilnik o jednostavnim i drugim građevinama i radovima (NN br. 112/17, 34/18, 36/19, 98/19, 31/20 i 74/22 i 155/23, članak 3.), Pravilnik o održavanju građevina (NN br. 122/14; članak 9. i 11.)
vrsta radova / radovi :	Sanacija vanjske stolarije prizemlja zgrade
LOKACIJA GRAĐEVINE :	Varaždin, Trg slobode 10, na k.č. br. 1789, k.o. Varaždin
mjesto i datum izrade :	Vinica, ožujak 2024.
	str. br. : 116

Stranica za elektronički potpis nadležnog ureda